



innovation ✨ you

นวัตกรรมฟิลิปส์ นวัตกรรมเพื่อคุณ

Price List 2014 - 2015

PHILIPS



พ.ศ. 2495 แรกก่อตั้ง บริษัท ไฟฟ้าฟิลิปส์แห่งประเทศไทย จำกัด



innovation ✨ you

นวัตกรรมฟิลิปส์ นวัตกรรมเพื่อคุณ

ฟิลิปส์ได้ทุ่มเททำทุกวิถีทาง เพื่อสร้างสรรค์นวัตกรรม
แห่งความสุขของการใช้ชีวิต การประดิษฐ์และพัฒนา
ผลิตภัณฑ์ให้ตอบสนองต่อภาครธุรกิจ การต่อยอด
เทคโนโลยี เพื่อเพิ่มประสิทธิภาพการดูแลคุณภาพให้
เพื่อนร่วมโลก ส่องสว่างเพิ่มความงดงามให้กับเมือง
ไปจนถึงการค้นคว้าวิวัฒนาการด้านอุปกรณ์
และเครื่องมือทางการแพทย์

ทั้งหมดนี้ ล้วนมาจากความต้องการของเพื่อนมนุษย์
ที่ส่งต่อเป็นแรงบันดาลใจให้ฟิลิปส์ยึดมั่นเป็นแนวทาง
ในการดำเนินธุรกิจ ไม่เคยหยุดค้นคิด ค้นคว้า
ค้นหาคำตอบ จนกว่าจะค้นพบนวัตกรรมที่สามารถ
สร้างประโยชน์สุขที่ดีที่สุด เพื่อการใช้ชีวิตวันนี้ของคุณ
และนี่คือคำสัญญาของ “ฟิลิปส์”



บริษัท. ตววิชัย
www.tvk.co.th



บริษัท.ทีวีชชชชช
www.tvk.co.th

innovation  you

นวัตกรรมฟิลิปส์ นวัตกรรมเพื่อคุณ

Price List 2014 - 2015

บริษัท.ทีวีทวิซเซอร์
www.tvk.co.th

สารบัญ

14 - 29

หลอดแอลอีดี (LED Lamp)

30 - 77

โคมไฟแอลอีดี (LED Luminaire)

78 - 133

หลอดไฟ (Lamp)

134 - 165

บัลลาสต์ (Gear or Ballast)

166 - 280

โคมไฟ (Luminaire)

281 - 297

ข้อมูลทั่วไป (Information)

หลอดแอลอีดี (LED)

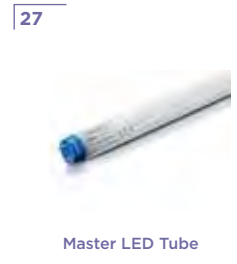

บริษัท.ทีวีทวิซเซอร์
www.tvk.co.th

โคมไฟแอลอีดี (LED Luminaire)



โคมไฟแอลอีดี (LED Luminaire)

47-48



Mini 500

49-50

NEW
PRODUCT

GreenPerform Highbay

51

NEW
PRODUCT

LED Smart Bay

52



Green Perform Waterproof

53-55



LED Green Perform Batten

56-57



LED Essential Batten

58-59

NEW
PRODUCT

Tango LED

60



ConTempo LED

61



Smart LED Step-Light

62-63



LED Landscape

64



Smart LED Wall Mount

65



Landscape Marker

66



Vaya Uplight

NEW
PRODUCT

67



Vaya Linear

68-69

NEW
PRODUCT

Vaya Spot

70



Bollard II

71



Smart LED Post-Top

72



LED Urbana

73



LED CitySpirit

74



Green Vision Xceed

75



Green Vision Mini

76-77



BWP350

หลอดไฟ (Lamp)

หลอดไส้ (Incandescent Lamp)

80



GLS Clear/GLS Softone

81



Standard Candle B35 Clear

82



Standard Lustre P45 Clear

83



Classic TONE Superlux

84



Philinea

85



Plactitone

86



Spoton NR63

87



PAR38/PAR38 Colour

หลอดฮาโลเจน (Halogen Lamp)

88-89



Halogen

90



Halogen GU10

91



Halogen Capsule

92



Halogen G9

93



EcoClassic 30

94



Halogen PAR Halogen A

95



Halogen Aluline

96



Halogen Master Line 111

97



Halogen Double End

หลอดฟลูออโรเรสเซนต์ (Fluorescent Lamp)

98



TL-D Standard

99



TL-D Super 80

100



MASTER TL-D 90 De Luxe

101



TL-X-XL

102-103



TL-5

บริษัท โทรวิซเซอร์
www.tvk.co.th

หลอดประหยัดไฟ (Compact Fluorescent Lamp)

<p>104</p>  <p>Master TL5 ECO</p>	<p>105</p>  <p>RetroSave</p>	<p>106</p>  <p>TL5 RetroSave</p>	<p>107</p>  <p>Essential/Essential Compact</p>	<p>108</p>  <p>Genie</p>
<p>109</p>  <p>Tornado</p>	<p>110</p>  <p>Ecotone High Switch</p>	<p>111</p>  <p>Ambiance</p>	<p>112</p>  <p>Tornado Dimmable</p>	<p>113</p>  <p>Ecotone High Lumen Twister</p>
<p>114-115</p>  <p>MASTER PL-C</p>	<p>116</p>  <p>MASTER PL-S</p>	<p>117</p>  <p>MASTER PL-L</p>		

หลอด H.I.D (High Intensity Discharge Lamp)

<p>118</p>  <p>ML</p>	<p>119</p>  <p>HPL-N</p>	<p>120</p>  <p>HPI</p>	<p>121</p>  <p>H.I.D (CMH) E27</p>	<p>122-123</p>  <p>CDM</p>
<p>124</p>  <p>CDM-T Elite MW</p>	<p>125</p>  <p>CDM-BU</p>	<p>126</p>  <p>NEW PRODUCT</p> <p>CDM-T/TC EVO</p>	<p>127</p>  <p>MHN-TD</p>	<p>128</p>  <p>MHN-SA</p>
<p>129-130</p>  <p>SON-T PIA Eco</p>	<p>131</p>  <p>SON</p>	<p>132</p>  <p>SOX</p>	<p>133</p>  <p>CosmoPolis</p>	

บัลลาสต์ (Gear or Ballast)

บัลลาสต์และสตาร์ทเตอร์สำหรับหลอดฟลูออโรเรสเซนต์

<p>136</p>  <p>BTA/BTB</p>	<p>137</p>  <p>BPL</p>	<p>138</p>  <p>BTA LW S2, S10</p>	<p>139</p>  <p>EB-C TLD</p>	<p>140</p>  <p>EB-C Ecoplus TLD</p>
<p>141</p>  <p>EB-C TLE</p>	<p>142-143</p>  <p>HF-S II TLD</p>	<p>144-145</p>  <p>HF-P III TLD</p>	<p>146-147</p>  <p>EB-C TL5</p>	<p>148-149</p>  <p>HF-S II TL5</p>

บัลลาสต์อิเล็กทรอนิกส์

<p>150-151</p>  <p>HF-P III TL5</p>	<p>152</p>  <p>HF-RI TL5</p>	<p>153</p>  <p>EB-C TL5C</p>	<p>154</p>  <p>EB-C PLT/C</p>	<p>155</p>  <p>HF-P III PLT/C</p>
---	---	---	---	--

บัลลาสต์สำหรับหลอด H.I.D.

<p>156</p>  <p>BMH</p>	<p>157</p>  <p>BHL</p>	<p>158-159</p>  <p>BHLP TS and BHLE TS</p>	<p>160</p>  <p>BSN</p>	<p>161</p>  <p>HID-PV</p>
<p>162</p>  <p>HID-PV for CDM-T Elite MW</p>	<p>163</p>  <p>CosmoPolis</p>	<p>164</p>  <p>Ignitor + Capacitor</p>	<p>165</p>  <p>ET-S,ET-C</p>	

โคมไฟ (Luminaire)

168



Iceling

169-170



LED Luminaire Ceiling

171



59796 (FBG300)

172



59785/59790

173



59786/59791

174



Smart CFLi

175



QBS 105

176-177



Smart Halogen

178



205 series

179



Smart HID

180-181



125/135/145/155 series

182-183



056/057/058/059 series

184-185



Scrabble

186-187



Smart Modular

188-189



Fugato Micro CDM

190-191



Fugato Compact CDM

192-193



Fugato Performance CFL

194



145 series

195



Smart Track

196-199



Magneos

200-203



UnicOne

204



TBS068

205



TBS369

206-208



Sereno TBS 528, TBS 869

209



TBS087

210



TBS299

211



TCS398

212-213



TPS 498

214



Kristea

215



UnicOne

บริษัท โทรวิซเซอร์
www.tvk.co.th

โคมไฟ (Luminaire)

216	217	218-219	220-221	222-223
				
EnduraBay	VerseBay Elite	VerseBay	CrestBay™	TL5 Prolux (TPS550)
224	225	226-227	228-229	230
				
TL5 Endulux (TPS150)	LowBay 200	Mini300	TCW097	TCW060
231	232	233	234-235	236
				
Clean Room TBH318	New Value Set	New Value Set	PhiliSet	Philisetronics TM S007
237	238-239	240-241	242	243
				
Adreno	TMS122	Vector II	T5 Essential Batten	QVF 133/135/137/139
244	245	246-247	248	249
				
Con-Tempo	HNF901	Tango 2/3	Landmark	Tango 4
250	251	252-253	254	255
				
OptiVision	Arena Vision	Decoflood	17515/87	16917

บริษัท โทรวิช จำกัด
www.tvk.co.th

256



16926

257



17014

258

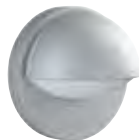

16245/87

259



32010

260



17105

261



17130

262



16212

263



71797

264



1465

265



17173

266



17131/42

267



17183/86

268



17187/90

269



71165/30

270



F/MBF203,205

271



M/SGS113

272-273



CitySpirit

274



Bollard

275



CDS530

276



SmartWay

277



Velocity

278



Irridium

279



SGX220/TGX220

280



SGX320



บริษัท. ดิจิทัลวิชั่น จำกัด
www.tvk.co.th

ตอบสนองทุกไลฟ์สไตล์
ด้วยเทคโนโลยีส่องสว่าง
ที่เหนือชั้น

หลอดไฟแอลอีดี (LED Lamp)



บริษัท.ทีวีช.บจก.
www.tvk.co.th

หลอดแอลอีดี Bulb



LED Blub 3W



คุณสมบัติ

- เต็มประสิทธิภาพความคุ้มค่า ประหยัดไฟกว่า 85% อายุการใช้งานยาวนาน 15 ปี**
- ใช้ทดแทนหลอดไส้แบบเดิม โดยไม่ต้องเปลี่ยนโคม
- ให้แสงนุ่มนวลไม่แยงตา
- ไม่สามารถหรี่ไฟได้
- เปิด/ปิด ได้บ่อยครั้ง

การใช้งาน

- เหมาะสมกับการใช้งานในที่อยู่อาศัย และสำนักงาน
- เหมาะสมกับการใช้งานภายในอาคาร



LED Blub 5W-13W



Type	(A/C) max.	(B/D) max.
	Overall length (mm)	Diameter (mm)
LED Blub 3-25W	91.5	46.5
LED Blub 5-40W	102.6	56.2
LED Blub 12.5-85W	131.6	66.2

ข้อมูลจำเพาะหลอด แอลอีดี Bulb

รายการสินค้า	ขนาด (วัตต์)	ขั้ว	ใช้ทดแทน	แรงดันไฟฟ้า	ปรับหรี่แสง	ความสว่าง (ลูเมน)	อุณหภูมิสี (เคลวิน)	ความถูกต้องของสี (Ra)	อายุการใช้งาน (ชั่วโมง)	*ราคาปลีก (บาท)
LED Bulb 3-25W E27 3000K 230V P45	3	E27	หลอดไส้ 25W	220-240 V	ไม่ได้	250	3,000	80	15,000	200
LED Bulb 3-25W E27 6500K 230V P45	3	E27	หลอดไส้ 25W	220-240 V	ไม่ได้	250	6,500	80	15,000	200
LED Bulb 5-40W E27 3000K 230V A55	5	E27	หลอดไส้ 40 W	220-240 V	ไม่ได้	350	3,000	80	15,000	300
LED Bulb 4-40W E27 6500K 230V A55	4	E27	หลอดไส้ 40 W	220-240 V	ไม่ได้	350	6,500	80	15,000	300
LED Bulb 7.5-60W E27 3000K 230V A55	7.5	E27	หลอดไส้ 60 W	220-240 V	ไม่ได้	600	3,000	80	15,000	400
LED Bulb 7-60W E27 6500K 230V A55	7	E27	หลอดไส้ 60 W	220-240 V	ไม่ได้	600	6,500	80	15,000	400
LED Bulb 9.5-75W E27 3000K 230V A55	9.5	E27	หลอดไส้ 70 W	220-240 V	ไม่ได้	800	3,000	80	15,000	520
LED Bulb 9-75W E27 6500K 230V A55	9	E27	หลอดไส้ 70 W	220-240 V	ไม่ได้	800	6,500	80	15,000	520
LED Bulb 12.5-85W E27 3000K 230V A67	12.5	E27	หลอดไส้ 85 W	220-240 V	ไม่ได้	1,050	3,000	80	15,000	650
LED Bulb 12.5-85W E27 6500K 230V A67	12.5	E27	หลอดไส้ 85 W	220-240 V	ไม่ได้	1,050	6,500	80	15,000	650

* ราคานี้เป็นราคาที่รวม VAT 7% แล้ว

** คำนวณจากอายุการใช้งานเฉลี่ย 15,000 ชั่วโมง โดยเปิดใช้งาน 2.7 ชม ต่อวัน

หลอดมาตรฐาน แอลอีดี Bulb



Master LED Blub 7W
Master LED Blub 12W



Dimensions (mm)		
C	D	
max	max	
Overall length (mm)	Diameter (mm)	Weight (kg)
109.6	61.5	0.14

คุณสมบัติ

- เต็มประสิทธิภาพความคุ้มค่า ประหยัดไฟกว่า 80% อายุการใช้งานยาวนานกว่า 6 ปี ** ให้แสงสว่างนุ่มนวลรอบทิศทาง ด้วยลิขสิทธิ์เฉพาะของฟิลิปส์
- ใช้ทดแทนหลอดไส้แบบเดิม โดยไม่ต้องเปลี่ยนโคม
- สามารถปรับความสว่างได้
- เหมาะสมใช้งานภายในอาคาร
- อุณหภูมิใช้งาน -20 ถึง 45 องศาเซลเซียส
- ลำแสงเย็น เพราะไม่มี UV ไม่มี IR
- ใช้งาน จุดติดตั้งที่
- ให้แสงสว่างที่ นุ่มนวล
- เป็นมิตรต่อสิ่งแวดล้อม (ไม่มีสารปรอท)
- เปิด/ปิด ได้บ่อยครั้ง



Master LED 13W

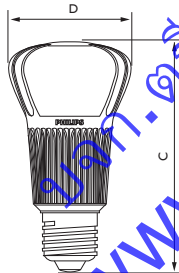

Type	Dimensions (mm)		
	C	D	
	max	max	
	Overall length (mm)	Diameter (mm)	Weight (kg)
13W	127	61	0.22

ข้อมูลจำเพาะหลอดมาตรฐาน แอลอีดี Bulb

รายการสินค้า	ขนาด (วัตต์)	ขั้ว	ใช้ทดแทน	แรงดันไฟฟ้า (โวลต์)	ปรับหรี่แสง	มุมแสง (องศา)	ความสว่าง (ลูเมน)	อุณหภูมิสี (เคลวิน)	ความถูกต้องของสี (Ra)	อายุการใช้งาน (ชั่วโมง)	*ราคาปลีก (บาท)
MASTER LED Bulb 7-40W E27 2700K 230V A60 Dim	7	E27	หลอดไส้ ขนาด 40W	220-240V	ได้	340	470	2,700	80	25,000	1,500
MASTER LED Bulb 12-60W E27 2700K 230V A60 Dim	12	E27	หลอดไส้ ขนาด 60W	220-240V	ได้	340	806	2,700	80	25,000	2,200
MASTER LED 13-75W E27 2700K 230V A60 Dim	13	E27	หลอดไส้ ขนาด 75W	220-240V	ได้	310	1,055	2,700	80	25,000	2,600

* ราคานี้เป็นราคาที่รวม VAT 7% แล้ว
** อายุการใช้งาน (ปี) คิดที่การใช้งาน 10 ชม. ต่อวัน

หลอดมาสเตอร์ แอลอีดี แคปซูล

หลอดมาสเตอร์ แอลอีดี MR11

หลอดมาสเตอร์ แอลอีดี AR111



Master LED Capsule

Dimensions (mm)		
C	D	
max	max	
Overall length (mm)	Diameter (mm)	Weight (kg)
49.8	18.7	0.02



Master LED MR11

Dimensions (mm)		
C	D	
max	max	
Overall length (mm)	Diameter (mm)	Weight (kg)
40	34.6	0.03

Master LED AR111 10W
Master LED AR111 15W

Dimensions (mm)		
C	D	
max	max	
Overall length (mm)	Diameter (mm)	Weight (kg)
56	111	0.12



Master LED AR111 21W

Dimensions (mm)		
C	D	
max	max	
Overall length (mm)	Diameter (mm)	Weight (kg)
75	111	0.33

คุณสมบัติ

- ได้มีประสิทธิภาพความคุ้มค่า ประหยัดไฟกว่า 80% อายุการใช้งานยาวนานกว่า 10 ปี** ขนาดเท่าหลอดเดิม เปลี่ยนแทนได้ทันที
- ใช้ทดแทนหลอดฮาโลเจนแบบเดิม โดยไม่ต้องเปลี่ยนโคม
- ใช้กับหม้อแปลงอิเล็กทรอนิกส์ฟิลิปส์ หรือหม้อแปลงขนาดวัตต์ได้
- อุณหภูมิใช้งาน -20 ถึง 45 องศาเซลเซียส
- ลำแสงเย็น เพราะไม่มี UV ไม่มี IR
- ใช้งานง่าย จุดติดตั้งที่
- ให้แสงสว่างนิ่ง นุ่มนวล หมดเสียงกวนใจ
- เป็นมิตรต่อสิ่งแวดล้อม (ไม่มีสารปรอท)
- หลอด LED AR111 15-75W สามารถปรับความสว่างได้ด้วยสวิตช์หรี่ไฟ

บริษัท. ตราจิว จำกัด
www.tvk.co.th

ข้อมูลจำเพาะหลอดมาสเตอร์ แอลอีดี MR11 / AR111

รายการสินค้า	ขนาด (วัตต์)	ขั้ว	แรงดันไฟฟ้า (โวลท์)	จำนวนหลอดใช้งานเมื่อใช้หม้อแปลงอิเล็กทรอนิกส์ รุ่น ET-S 60	ปรับหรือแสง	มุมแสง (องศา)	ความสว่าง (ลูเมน)	ความเข้มแสง (cd)	อุณหภูมิสี (เคลวิน)	ความถูกต้องของสี (Ra)	อายุการใช้งาน (ชั่วโมง)	*ราคาปลีก (บาท)
--------------	--------------	------	---------------------	--	-------------	---------------	-------------------	------------------	---------------------	-----------------------	-------------------------	-----------------

หลอดมาสเตอร์แอลอีดี AR111 ใช้ทดแทนหลอดฮาโลเจน AR111 50 วัตต์ และ 75 วัตต์

MASTER LEDcapsuleLV 2.5-10W G4 2700K 360	2.5	G4	12V	6	ไม่ได้	360	100	-	2,700	>80	35,000	1,000
--	-----	----	-----	---	--------	-----	-----	---	-------	-----	--------	-------

หลอดมาสเตอร์แอลอีดี MR11 ใช้ทดแทนหลอดฮาโลเจน MR11 20 วัตต์

MASTER LED 4-20W 2700K 12V MR11 24D	4	GU4	12V	3	ไม่ได้	24	140	580	2,700	>80	37,000	1,000
MASTER LED 4-20W 4000K 12V MR11 24D	4	GU4	12V	3	ไม่ได้	24	150	700	4,000	>80	37,000	1,000

หลอดมาสเตอร์แอลอีดี AR111 ใช้ทดแทนหลอดฮาโลเจน AR111 50 วัตต์ และ 75 วัตต์

MASTER LEDspotLV 10-50W 2700K AR111 24D Dim	10	G53	12V	1	ได้	24	600	3,360	2,700	> 80	45,000	2,600
MASTER LEDspotLV 10-50W 2700K AR111 40D Dim	10	G53	12V	1	ได้	40	600	1,220	2,700	> 80	45,000	2,600
MASTER LED 15-75W 2700K 12V AR111 24D Dim	15	G53	12V	1	ได้	24	830	4,560	2,700	> 80	45,000	2,800
MASTER LED 15-75W 2700K 12V AR111 40D Dim	15	G53	12V	1	ได้	40	830	1,660	2,700	> 80	45,000	2,800
MASTER LED 21W 3000K 12V AR111 15D	21	G53	12V	1	ไม่ได้	15	1300	10,000	3000	>80	20,000	3,500
MASTER LED 21W 4000K 12V AR111 15D	21	G53	12V	1	ไม่ได้	15	1350	10,500	4000	>80	20,000	3,500
MASTER LED 21W 3000K 12V AR111 36D	21	G53	12V	1	ไม่ได้	36	1300	3,400	3000	>80	20,000	3,500
MASTER LED 21W 4000K 12V AR111 36D	21	G53	12V	1	ไม่ได้	36	1350	3,600	4000	>80	20,000	3,500

* ราคานี้เป็นราคาที่รวม VAT 7% แล้ว
** อายุการใช้งาน (ปี) คิดที่การใช้งาน 10 ชม. ต่อวัน

หลอดเอสเซนเชียล แอลอีดี MR16



Essential LED MR16

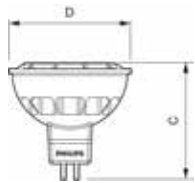

Dimensions (mm)		
C	D	
max	max	
Overall length (mm)	Diameter (mm)	Weight (kg)
47.5	49.9	0.04

คุณสมบัติ

- เติมประสิทธิภาพความคุ้มค่า ประหยัดไฟกว่า 80% อายุการใช้งานยาวนานกว่า 10 ปี**
- ใช้ทดแทนหลอดฮาโลเจน ขั้ว GU5.3 แรงดัน 12 โวลต์ ได้ทันทีโดยไม่ต้องเปลี่ยนโคม
- ใช้กับหม้อแปลงอิเล็กทรอนิกส์ หรือ หม้อแปลงขดลวดได้
- อุณหภูมิใช้งาน 0 ถึง 35 องศาเซลเซียส
- ไม่สามารถหรี่ไฟได้
- ลำแสงเย็น เพราะไม่มี UV และ IR
- ใช้งานง่าย จุดติดตั้งที่
- ให้แสงสว่างนิ่ง นุ่มนวล
- เป็นมิตรต่อสิ่งแวดล้อม (ไม่มีสารปรอท)

ข้อมูลจำเพาะหลอดเอสเซนเชียล แอลอีดี MR16

รายการสินค้า	ขนาด (วัตต์)	ขั้ว	แรงดันไฟฟ้า (โวลต์)	จำนวนหลอดใช้งานเมื่อใช้หม้อแปลงอิเล็กทรอนิกส์ รุ่น ET-S 60	ปรับหรือแสง	มุมแสง (องศา)	ความสว่าง (ลูเมน)	ความเข้มแสง (cd)	อุณหภูมิสี (เคลวิน)	ความถูกต้องของสี (Ra)	อายุการใช้งาน (ชั่วโมง)	*ราคาปลีก (บาท)
ESSENTIAL LED 2.6-20W 2700K 12V MR16 24D	2.6	GU5.3	12V	3	ไม่ได้	24	150	600	2,700	>80	15,000	300
ESSENTIAL LED 2.6-20W 6500K 12V MR16 24D	2.6	GU5.3	12V	3	ไม่ได้	24	170	750	6,500	>70	15,000	300
ESSENTIAL LED 4.2-35W 2700K 12V MR16 24D	4.2	GU5.3	12V	1	ไม่ได้	24	240	1100	2,700	>80	15,000	400
ESSENTIAL LED 4.2-35W 6500K 12V MR16 24D	4.2	GU5.3	12V	1	ไม่ได้	24	285	1150	6,500	>70	15,000	400
ESSENTIAL LED 5-50W 2700K 12V MR16 24D	5	GU5.3	12V	1	ไม่ได้	24	355	1100	2,700	>80	15,000	500
ESSENTIAL LED 5-50W 6500K 12V MR16 24D	5	GU5.3	12V	1	ไม่ได้	24	410	1150	6,500	>70	15,000	500

* ราคาคือเป็นราคาที่รวม VAT 7% แล้ว
 ** อายุการใช้งาน (ปี) คิดที่การใช้งาน 4 ชม. ต่อวัน

หลอดมาตรฐาน แอลอีดี MR16



Master LED
MR16 4-20W



Master LED
MR16 5.5-35W



Master LED
MR16 6.5-50W

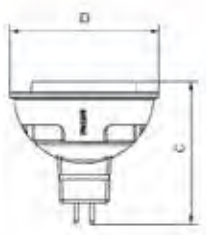

Dimensions (mm)		
C	D	
max	max	
Overall length (mm)	Diameter (mm)	Weight (kg)
47.8	49.9	0.05



Master LED MR16 6.5-35W Dim
Master LED MR16 7-50W Dim

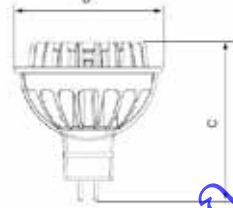

Dimensions (mm)		
C	D	
max	max	
Overall length (mm)	Diameter (mm)	Weight (kg)
54.5	50.5	0.06

คุณสมบัติ

- เพิ่มประสิทธิภาพความคุ้มค่า ประหยัดไฟกว่า 80% อายุการใช้งานยาวนานกว่า 10 ปี** ขนาดเท่าหลอดเดิม เปลี่ยนแทนได้ทันที
- ใช้ทดแทนหลอดฮาโลเจน ขั้ว GU5.3 แรงดัน 12 โวลต์ ได้ทันทีโดยไม่ต้องเปลี่ยนโคม
- ใช้กับหม้อแปลงอิเล็กทรอนิกส์ หรือ หม้อแปลงขดลวดได้
- อุณหภูมิใช้งาน -20 ถึง 40 องศาเซลเซียส
- รุ่น LED MP16 dim สามารถปรับความสว่างได้โดยใช้กับสวิตช์ติมเมอร์ทั่วไป***
- ลำแสงเย็น เพราะไม่มี UV ไม่มี IR
- ใช้งาน จุดติดทันที
- ให้แสงสว่างนิ่ง นุ่มนวล
- เป็นมิตรต่อสิ่งแวดล้อม (ไม่มีสารปรอท)

บริษัท โทรวิซเซอร์
www.tvk.co.th

ข้อมูลจำเพาะหลอดมาตรฐาน แอลอีดี MR16 Non-dim

รายการสินค้า	ขนาด (วัตต์)	ขั้ว	แรงดันไฟฟ้า (โวลต์)	จำนวนหลอดใช้งานเมื่อใช้หม้อแปลงอิเล็กทรอนิกส์ รุ่น ET-S 60	ปรับหรือแสง	มุมแสง (องศา)	ความสว่าง (ลูเมน)	ความเข้มแสง (cd)	อุณหภูมิสี (เคลวิน)	ความถูกต้องของสี (Ra)	อายุการใช้งาน (ชั่วโมง)	*ราคาปลีก (บาท)
MASTER LED 4-20W 2700K 12V MR16 24D	4	GU5.3	12V	3	ไม่ได้	24	210	1,000	2,700	>80	45,000	650
MASTER LED 4-20W 3000K 12V MR16 24D	4	GU5.3	12V	3	ไม่ได้	24	220	1,100	3,000	>80	45,000	650
MASTER LED 5.5-35W 2700K 12V MR16 24D	5.5	GU5.3	12V	1	ไม่ได้	24	300	1,500	2,700	>80	25,000	750
MASTER LED 5.5-35W 2700K 12V MR16 36D	5.5	GU5.3	12V	1	ไม่ได้	36	300	1,000	2,700	>80	25,000	750
MASTER LED 5.5-35W 3000K 12V MR16 24D	5.5	GU5.3	12V	1	ไม่ได้	24	310	1,550	3,000	>80	25,000	750
MASTER LED 5.5-35W 3000K 12V MR16 36D	5.5	GU5.3	12V	1	ไม่ได้	36	310	1,030	3,000	>80	25,000	750
MASTER LED 6.5-50W 2700K 12V MR16 24D	6.5	GU5.3	12V	1	ไม่ได้	24	380	2,000	2,700	>80	25,000	800
MASTER LED 6.5-50W 2700K 12V MR16 36D	6.5	GU5.3	12V	1	ไม่ได้	36	380	1,200	2,700	>80	25,000	800
MASTER LED 6.5-50W 3000K 12V MR16 24D	6.5	GU5.3	12V	1	ไม่ได้	24	390	2,030	3,000	>80	25,000	800
MASTER LED 6.5-50W 3000K 12V MR16 36D	6.5	GU5.3	12V	1	ไม่ได้	36	390	1,250	3,000	>80	25,000	800

ข้อมูลจำเพาะหลอดมาสเตอร์ แอลอีดี MR16 Dimable

รายการสินค้า	ขนาด (วัตต์)	ขั้ว	แรงดัน ไฟฟ้า (โวลท์)	จำนวนหลอดใช้งาน เมื่อใช้หม้อแปลง อิเล็กทรอนิกส์ รุ่น ET-S 60	ปรับหรี่ แสง	มุมแสง (องศา)	ความ สว่าง (ลูเมน)	ความเข้ม แสง (cd)	อุณหภูมิสี (เคลวิน)	ความ ถูกต้อง ของสี (Ra)	อายุ การใช้งาน (ชั่วโมง)	*ราคา ปลีก (บาท)
MASTER LED 6.5-35W 2700K 12V MR16 24D Dim	6.5	GU5.3	12V	1	ได้	24	300	1,550	2,700	>80	40,000	1,450
MASTER LED 6.5-35W 2700K 12V MR16 36D Dim	6.5	GU5.3	12V	1	ได้	36	300	850	2,700	>80	40,000	1,450
MASTER LED 6.5-35W 3000K 12V MR16 24D Dim	6.5	GU5.3	12V	1	ได้	24	300	1,550	3,000	>80	40,000	1,450
MASTER LED 6.5-35W 3000K 12V MR16 36D Dim	6.5	GU5.3	12V	1	ได้	36	300	850	3,000	>80	40,000	1,450
MASTER LED 6.5-35W 4000K 12V MR16 24D Dim	6.5	GU5.3	12V	1	ได้	24	320	1,650	4,000	>80	40,000	1,450
MASTER LED 6.5-35W 4000K 12V MR16 36D Dim	6.5	GU5.3	12V	1	ได้	36	320	900	4,000	>80	40,000	1,450
MASTER LED 7-50W 2700K 12V MR16 24D Dim	7	GU5.3	12V	1	ได้	24	350	1,950	2,700	>80	40,000	1,750
MASTER LED 7-50W 2700K 12V MR16 36D Dim	7	GU5.3	12V	1	ได้	36	350	1,050	2,700	>80	40,000	1,750
MASTER LED 7-50W 2700K 12V MR16 60D Dim	7	GU5.3	12V	1	ได้	60	350	360	2,700	>80	40,000	1,750
MASTER LED 7-50W 3000K 12V MR16 24D Dim	7	GU5.3	12V	1	ได้	24	350	1,950	3,000	>80	40,000	1,750
MASTER LED 7-50W 3000K 12V MR16 36D Dim	7	GU5.3	12V	1	ได้	36	350	1,050	3,000	>80	40,000	1,750
MASTER LED 7-50W 3000K 12V MR16 60D Dim	7	GU5.3	12V	1	ได้	60	350	360	3,000	>80	40,000	1,750
MASTER LED 7-50W 4000K 12V MR16 24D Dim	7	GU5.3	12V	1	ได้	24	380	2,050	4,000	>80	40,000	1,750
MASTER LED 7-50W 4000K 12V MR16 36D Dim	7	GU5.3	12V	1	ได้	36	380	1,100	4,000	>80	40,000	1,750
MASTER LED 7-50W 4000K 12V MR16 60D Dim	7	GU5.3	12V	1	ได้	60	380	380	4,000	>80	40,000	1,750

* ราคาคือเป็นราคาที่รวม VAT 7% แล้ว

** อายุการใช้งาน (ปี) คิดที่การใช้งาน 10 ชม. ต่อวัน

*** เข้ากันได้กับหม้อแปลงอิเล็กทรอนิกส์ รุ่น ET-S 60

และควรทดสอบการเข้ากันได้ของดิมเมอร์ก่อนการติดตั้งจริงทุกครั้ง

หลอดมาสเตอร์ แอลอีดี GU10



Master LED GU10 8-50W

Dimensions (mm)		
C	D	
max	max	
Overall length (mm)	Diameter (mm)	Weight (kg)
80	50	0.12



Master LED GU10 6-50W PF

Dimensions (mm)		
C	D	
max	max	
Overall length (mm)	Diameter (mm)	Weight (kg)
54.6	50	0.050

คุณสมบัติ

- เต็มประสิทธิภาพความคุ้มค่า ประหยัดไฟกว่า 80% อายุการใช้งานยาวนานกว่า 10 ปี**
- ลดค่าบำรุงรักษา เพราะอายุการใช้งานยาวนาน 40,000 ชั่วโมง
- สามารถปรับความสว่างได้โดยใช้กับสวิตช์ดิมเมอร์ทั่วไป***
- ให้คุณภาพการปรับความสว่างที่ดีที่สุด (King of Dimming) สำหรับรุ่น MASTER LED 8-50W+
- ขนาดกระทัดรัด เหมาะกับโคมทุกชนิด (Perfect Fit) สำหรับรุ่น MASTER LED 6-50W
- อุณหภูมิใช้งาน -20 ถึง 40 องศาเซลเซียส สำหรับรุ่น GU10 8-50W+
- อุณหภูมิใช้งาน -20 ถึง 45 องศาเซลเซียส สำหรับรุ่น GU10 6-50W
- ลำแสงเย็น เพราะไม่มี UV ไม่มี IR
- ใช้งาน จุดติดทันที
- ให้แสงสว่างนิ่ง นุ่มนวล
- เป็นมิตรต่อสิ่งแวดล้อม (ไม่มีสารปรอท)

การใช้งาน

- เหมาะสมใช้งานที่เน้นส่องเป็นจุด หรือ ส่องสว่างทั่วไป เช่น สำนักงาน ร้านค้า โรงแรม ห้องอาหาร ห้องโถง
- เหมาะใช้กับภายในอาคารกับโคมหน้าเปิด โดยมีพื้นที่ระบายอากาศรอบข้าง 10 mm

ข้อมูลจำเพาะหลอดมาสเตอร์ แอลอีดี GU10

รายการสินค้า	ขนาด (วัตต์)	ขั้ว	แรงดันไฟฟ้า (โวลต์)	ปรับหรือแสง	มุมแสง (องศา)	ความสว่าง (ลูเมน)	ความเข้มแสง (cd)	อุณหภูมิสี (เคลวิน)	ความถูกต้องของสี (Ra)	อายุการใช้งาน (ชั่วโมง)	*ราคาปลีก (บาท)
MASTER LED 8-50W+ GU10 2700K 25D KoD	8	GU10	230V	ได้	25	430	1,800	2,700	>80	40,000	1,500
MASTER LED 8-50W+ GU10 2700K 40D KoD	8	GU10	230V	ได้	40	430	900	2,700	>80	40,000	1,500
MASTER LED 8-50W+ GU10 3000K 25D KoD	8	GU10	230V	ได้	25	450	1,900	3,000	>80	40,000	1,500
MASTER LED 8-50W+ GU10 3000K 40D KoD	8	GU10	230V	ได้	40	450	950	3,000	>80	40,000	1,500
MASTER LED 8-50W+ GU10 4000K 25D KoD	8	GU10	230V	ได้	25	450	1,900	4,000	>80	40,000	1,500
MASTER LED 8-50W+ GU10 4000K 40D KoD	8	GU10	230V	ได้	40	450	950	4,000	>80	40,000	1,500
MAS LEDspotMV D 6-50W GU10 2700K 25D	6	GU10	230V	ได้	25	300	1,000	2,700	>80	40,000	1,200
MAS LEDspotMV D 6-50W GU10 2700K 40D	6	GU10	230V	ได้	40	300	600	2,700	>80	40,000	1,200
MAS LEDspotMV D 6-50W GU10 3000K 25D	6	GU10	230V	ได้	25	320	1,100	3,000	>80	40,000	1,200
MAS LEDspotMV D 6-50W GU10 3000K 40D	6	GU10	230V	ได้	40	320	600	3,000	>80	40,000	1,200
MAS LEDspotMV D 6-50W GU10 4000K 25D	6	GU10	230V	ได้	25	320	1,100	4,000	>80	40,000	1,200
MAS LEDspotMV D 6-50W GU10 4000K 40D	6	GU10	230V	ได้	40	320	600	4,000	>80	40,000	1,200

* ราคานี้เป็นราคาที่รวม VAT 7% แล้ว

** อายุการใช้งาน (ปี) คิดที่การใช้งาน 10 ชม. ต่อวัน

*** เข้ากันได้กับสวิตช์หรี่ไฟรุ่น Bticino E9350S, Schneider 3031H360M, F50D360M

หลอดมาสเตอร์ แอลอีดี PAR



Master LED 9.5-75W

Dimensions (mm)		
C	D	
max	max	
Overall length (mm)	Diameter (mm)	Weight (kg)
94.1	92	0.321



Master LED 14.5-100W

Dimensions (mm)		
C	D	
max	max	
Overall length (mm)	Diameter (mm)	Weight (kg)
136.4	121.3	0.609



Master LED 17-100W OD

Dimensions (mm)		
C	D	
max	max	
Overall length (mm)	Diameter (mm)	Weight (kg)
132.5	121.5	0.53

คุณสมบัติ

- ได้เพิ่มประสิทธิภาพความคุ้มค่า ประหยัดไฟกว่า 80% อายุการใช้งานยาวนานกว่า 10 ปี** ขนาดเท่าหลอดเดิม เปลี่ยนแทนได้ทันที
- ใช้ทดแทนหลอดฮาโลเจนแบบเดิม โดยไม่ต้องเปลี่ยนโคม
- สามารถปรับความสว่างได้โดยใช้กับสวิตช์ดิมเมอร์ทั่วไป***
- อุณหภูมิใช้งาน -20 ถึง 45 องศาเซลเซียส
- ลำแสงเย็น เพราะไม่มี UV ไม่มี IR
- ใช้งาน จุดติดทันที
- ให้แสงสว่างนิ่ง นุ่มนวล หอมตลบเสียกวนใจ
- เป็นมิตรต่อสิ่งแวดล้อม (ไม่มีสารปรอท)

การใช้งาน

- เหมาะสมใช้ในงานที่เน้นส่องเป็นจุด หรือ ส่องสว่างทั่วไป ภายในอาคาร สำนักงาน บ้านค้า โรงแรม

ข้อมูลจำเพาะหลอดมาสเตอร์ แอลอีดี PAR

รายการสินค้า	ใช้ทดแทน	ขนาด (วัตต์)	ขั้ว	แรงดันไฟฟ้า (โวลต์)	ปรับหรือแสง	มุมแสง (องศา)	ความสว่าง (ลูเมน)	ความเข้มแสง (cd)	อุณหภูมิสี (เคลวิน)	ความถูกต้องของสี (Ra)	อายุการใช้งาน	*ราคาปลีก (บาท)
MASTER LED 9.5-75W 2700K PAR30S 25D Dim	หลอดฮาโลเจน PAR 75W	9.5	E27	220-240V	ได้	25	650	3,500	2,700	>80	40,000	2,650
MASTER LED 14.5-100W 2700K PAR38 25D Dim	หลอดฮาโลเจน PAR 100W	14.5	E27	220-240V	ได้	25	900	4,700	2,700	>80	40,000	2,900
MASTER LEDspotMV 17-100W 2700K PAR38 25D OD	หลอดฮาโลเจน PAR 100W	17	E27	220-240V	ไม่ได้	25	810	3,500	2,700	>80	25,000	3,200

* ราคานี้เป็นราคาที่รวม VAT 7% แล้ว

** อายุการใช้งาน (ปี) คิดที่การใช้งาน 10 ชม. ต่อวัน

*** เข้ากันได้กับสวิตช์หรือไฟรุ่น Bticino E9350S, Schneider 3031H360M, F50D360M

หลอดมาสเตอร์ แอลอีดี Candle

หลอดมาสเตอร์ แอลอีดี Luster



Master LED Candle B35



Master LED Candle BA35



Master LED Luster E27 P45



Master LED Luster E14 P45

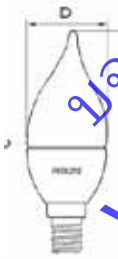
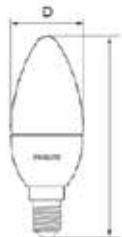

คุณสมบัติ

- เต็มประสิทธิภาพความคุ้มค่า ประหยัดไฟกว่า 80% อายุการใช้งานยาวนานกว่า 5 ปี**
- ใช้ทดแทนหลอดไส้แบบเดิม โดยไม่ต้องเปลี่ยนโคม
- แสงส่องเป็นประกาย ออกทางด้านข้าง และ สวยงามที่สุดเมื่อใช้คู่กับโคมแชนเดอเรียร์
- สามารถปรับความสว่างได้โดยใช้กับสวิตช์ดีมเมอร์ทั่วไป***
- เหมาะสมใช้งานภายในอาคาร
- อุณหภูมิใช้งาน -20 ถึง 40 องศาเซลเซียส
- ลำแสงเย็น เพราะไม่มี UV ไม่มี IR
- ใช้งานง่าย จุดติดทันที
- ให้แสงสว่างนิ่ง นุ่มนวล หมดเสียงกวนใจ
- เป็นมิตรต่อสิ่งแวดล้อม (ไม่มีสารปรอท)

Dimensions (mm)			
Type	C max Overall length (mm)	D max Diameter (mm)	Weight (kg)
Master candle E14 B35	101.5	35	0.04
Master candle E14 BA35	105.5	35	0.04
Master luster E14 P45 CL	86.0	43.5	0.05
Master luster E27 P45 CL	91.5	46.5	0.05

ข้อมูลจำเพาะหลอดมาสเตอร์ แอลอีดี Candle / มาสเตอร์ แอลอีดี Luster

รายการสินค้า	ขนาด (วัตต์)	ขั้ว	ใช้ทดแทน	แรงดันไฟฟ้า (โวลต์)	ปรับหรี่แสง	ความสว่าง (ลูเมน)	อุณหภูมิสี (เคลวิน)	ความถูกต้องของสี (Ra)	อายุการใช้งาน (ชั่วโมง)	*ราคาปลีก (บาท)
MASTER LED Candle D 4-25W E14 2700K 230V B35 CL Dim	4	E14	หลอดไส้ทรงจำปา 25W	220-240	ได้	250	2,700	>80	20,000	1,000
MASTER LED Candle D 4-25W E14 2700K 230V BA35 CL Dim	4	E14	หลอดไส้ทรงจำปา 25W	220-240	ได้	250	2,700	>80	20,000	1,000
MASTER LED Luster D 4-25W E14 2700K 230V P45 CL Dim	4	E14	หลอดไส้ทรงปิงปอง 25W	220-240	ได้	250	2,700	>80	20,000	1,000
MASTER LED Luster D 4-25W E27 2700K 230V P45 FR Dim	4	E27	หลอดไส้ทรงปิงปอง 25W	220-240	ได้	250	2,700	>80	20,000	1,000

* ราคานี้เป็นราคาโดยรวม VAT 7% แล้ว

** อายุการใช้งาน (ปี) คิดที่การใช้งาน 10 ชม. ต่อวัน

*** ควรตรวจสอบความเข้ากันได้กับสวิตช์หรือไฟก่อนใช้งาน

หลอด Essential LEDtube



Essential LED Tube

คุณสมบัติ

- ประหยัดไฟกว่า 50% อายุการใช้งานยาวนาน 6ปี**
- ใช้ทดแทนหลอดฟลูออเรสเซนต์ขั้ว G13 โดยไม่ต้องเปลี่ยนโคมเดิม
- ครอบถอดบัลลาสต์เดิมออกเมื่อใช้งาน
- อุณหภูมิใช้งาน -20 ถึง 45 องศาเซลเซียส
- ลำแสงเย็น เพราะไม่มี UV, IR
- ใช้งานง่ายจุดติดทันที
- ให้แสงสว่างนิ่ง นุ่มนวล
- เป็นมิตรต่อสิ่งแวดล้อม ไม่มีสารปรอท
- ตัวประกอบกำลัง (PF) >0.9
- อายุการใช้งาน 30,000 ชั่วโมง

การใช้งาน

- เหมาะสำหรับสำนักงาน, โรงงาน, บ้าน, คอนโดมิเนียม, ที่จอดรถ

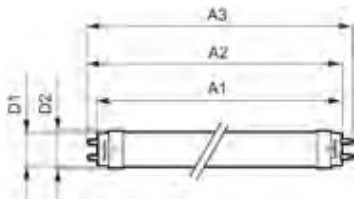

Dimensions (mm)				
Product	A1	A2	A3	D
600 mm	588.5	595.5	602.5	27.5
1200 mm	1198	1205	1212	27.5

วิธีการใช้งาน

1. ไม่ต้องเปลี่ยนบัลลาสต์แกนเหล็กออก :
วิธีง่ายๆ เพียงแค่ปลดหลอดฟลูออเรสเซนต์ และสตาร์ทเตอร์เดิมออก และเปลี่ยนมาใช้หลอดคอมมาสเตอร์ แอลอีดี ทิวป์ และโปรเทคเตอร์ EMP050

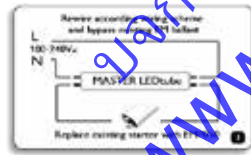

2. ปลดบัลลาสต์เดิมออก

- 2.1 สำหรับโคมหลอดเดี่ยว
- 2.2 สำหรับโคมหลอดคู่

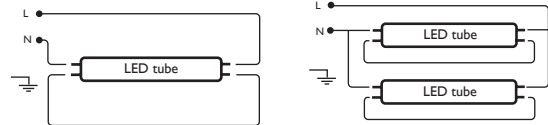

ข้อมูลจำเพาะหลอด Essential LEDtube

รายการสินค้า	ขนาด (วัตต์)	ขั้ว	ใช้ทดแทนหลอด	แรงดันไฟฟ้า (โวลท์)	ปรับหรือแสง	มุมแสง (องศา)	ความสว่าง (ลูเมน)	อุณหภูมิสี (เคลวิน)	ความถูกต้องของสี (Ra)	อายุการใช้งาน (ชั่วโมง)	*ราคาปลีก (บาท)
ESSENTIAL LEDtube 600mm 10W830 T8 AP I	10	G13	ฟลูออเรสเซนต์ 18W	220-240	ไม่ได้	160	750	3000	80	30,000	1,200
ESSENTIAL LEDtube 600mm 10W840 T8 AP I	10	G13	ฟลูออเรสเซนต์ 18W	220-240	ไม่ได้	160	800	4,000	80	30,000	1,200
ESSENTIAL LEDtube 600mm 10W865 T8 AP I	10	G13	ฟลูออเรสเซนต์ 18W	220-240	ไม่ได้	160	800	6,500	80	30,000	1,200
ESSENTIAL LEDtube 600mm 12.5W830 T8 AP I	12.5	G13	ฟลูออเรสเซนต์ ซูปเปอร์ 18W	220-240	ไม่ได้	160	1000	3,000	80	30,000	1,300
ESSENTIAL LEDtube 600mm 12.5W840 T8 AP I	12.5	G13	ฟลูออเรสเซนต์ ซูปเปอร์ 18W	220-240	ไม่ได้	160	1050	4,000	80	30,000	1,300
ESSENTIAL LEDtube 600mm 12.5W865 T8 AP I	12.5	G13	ฟลูออเรสเซนต์ ซูปเปอร์ 18W	220-240	ไม่ได้	160	1050	6,500	80	30,000	1,300
ESSENTIAL LEDtube 1200mm 20W830 T8 AP I	20	G13	ฟลูออเรสเซนต์ 36W	220-240	ไม่ได้	160	1,500	3000	80	30,000	1,500
ESSENTIAL LEDtube 1200mm 20W840 T8 AP I	20	G13	ฟลูออเรสเซนต์ 36W	220-240	ไม่ได้	160	1,600	4,000	80	30,000	1,500
ESSENTIAL LEDtube 1200mm 20W865 T8 AP I	20	G13	ฟลูออเรสเซนต์ 36W	220-240	ไม่ได้	160	1,600	6,500	80	30,000	1,500

* ราคาคำนี้เป็นราคาที่รวม VAT 7% แล้ว
** อายุการใช้งาน (ปี) คิดที่กรใช้งาน 10 ชม. ต่อวัน

หลอดมาสเตอร์ แอลอีดี Tube



Dimensions (mm)						
Product	A1	A2	A3	C1	D1	D2
600	588.5	595.5	602.5	-	28	25.68
900	893.5	900.5	907.5	-	28	25.68
1200	1198	1205	1212	-	28	25.68
15600	1500	1507	1514	-	28	25.68
EMP050	-	-	-	34.5	3	21.5

วิธีการใช้งาน

1. ไม่ต้องเปลี่ยนบัลลาสต์แกนเหล็กออก :

วิธีง่ายๆ เพียงแค่ปลดหลอดฟลูออเรสเซนต์และสตาร์ทเตอร์เดิมออก และเปลี่ยนมาใช้หลอดมาสเตอร์ แอลอีดี ทิวป์ และโปรเจกเตอร์ EMP050

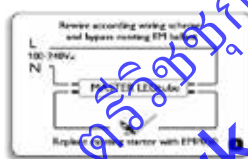

2. ปลดบัลลาสต์เดิมออก

2.1 สำหรับโคมหลอดเดี่ยว

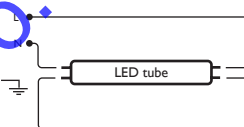

2.2 สำหรับโคมหลอดคู่

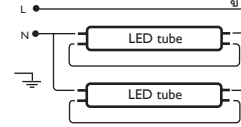

ข้อมูลจำเพาะหลอดมาสเตอร์ แอลอีดี Tube

รายการสินค้า	ขนาด (วัตต์)	ขั้ว	ใช้ทดแทนหลอด	แรงดันไฟฟ้า (โวลท์)	ปรับหรือแสง	มุมแสง (องศา)	ความสว่าง (ลูเมน)	อุณหภูมิสี (เคลวิน)	ความถูกต้องของสี (Ra)	อายุการใช้งาน (ชั่วโมง)	*ราคาปลีก (บาท)
MSTR TLED INT STD 600mm 10W840 T8 AP I	10	G13	ฟลูออเรสเซนต์ 18W	100-240	ไม่ได้	140	825	4000	>83	40,000	2,300
MSTR TLED INT STD 600mm 10W865 T8 AP I	10	G13	ฟลูออเรสเซนต์ 18W	100-240	ไม่ได้	140	825	6500	>83	40,000	2,300
MSTR TLED INT STD 900mm 15W840 T8 AP I	15	G13	ฟลูออเรสเซนต์ 30W	100-240	ไม่ได้	140	1,265	4,000	>83	40,000	3,000
MSTR TLED INT STD 900mm 15W865 T8 AP I	15	G13	ฟลูออเรสเซนต์ 30W	100-240	ไม่ได้	140	1,265	6,500	>83	40,000	3,000
MSTR TLED INT STD 1200mm 16W840 T8 AP I	16	G13	ฟลูออเรสเซนต์ 36W	100-240	ไม่ได้	150	1,600	4,000	>83	40,000	3,000
MSTR TLED INT STD 1200mm 16W865 T8 AP I	16	G13	ฟลูออเรสเซนต์ 36W	100-240	ไม่ได้	150	1,600	6,500	>83	40,000	3,000
MSTR TLED INT STD 1500mm 24W840 T8 AP I	24	G13	ฟลูออเรสเซนต์ 58W	100-240	ไม่ได้	140	2,065	4,000	>83	40,000	4,000
MSTR TLED INT STD 1500mm 24W865 T8 AP I	24	G13	ฟลูออเรสเซนต์ 58W	100-240	ไม่ได้	140	2,065	6,500	>83	40,000	4,000
MSTR TLED INT PERF 600mm 10.5W840 T8 AP I	10.5	G13	ฟลูออเรสเซนต์ ซูเปอร์ 18W	100-240	ไม่ได้	140	1,050	4,000	>83	50,000	2,900
MSTR TLED INT PERF 600mm 10.5W865 T8 AP I	10.5	G13	ฟลูออเรสเซนต์ ซูเปอร์ 18W	100-240	ไม่ได้	140	1,050	6,500	>83	50,000	2,900
MSTR TLED INT PERF 1200mm 21W840 T8 AP I	21	G13	ฟลูออเรสเซนต์ ซูเปอร์ 36W	100-240	ไม่ได้	140	2,100	4,000	>83	50,000	3,800
MSTR TLED INT PERF 1200mm 21W865 T8 AP I	21	G13	ฟลูออเรสเซนต์ ซูเปอร์ 36W	100-240	ไม่ได้	140	2,100	6,500	>83	50,000	3,800
MSTR TLED INT PERF 1200mm 25W840 T8 AP I	25	G13	ฟลูออเรสเซนต์ ซูเปอร์ 36W	100-240	ไม่ได้	140	2,500	4,000	>83	50,000	4,000
MSTR TLED INT PERF 1200mm 25W865 T8 AP I	25	G13	ฟลูออเรสเซนต์ ซูเปอร์ 36W	100-240	ไม่ได้	140	2,500	6,500	>83	50,000	4,000

ข้อมูลจำเพาะของสินค้า

รายการสินค้า	ใช้ทดแทน	*ราคาปลีก (บาท)
--------------	----------	-----------------

MASTER LEDtube Starter EMP 050 CP

ตำแหน่งสตาร์ทเตอร์เดิม

50

* ราคานี้เป็นราคาที่รวม VAT 7% แล้ว
** อายุการใช้งาน (ปี) คิดที่การใช้งาน 10 ชม. ต่อวัน

หลอดมาสเตอร์ LEDtube SA1 Gen2

คุณสมบัติ

- เพิ่มประสิทธิภาพความคุ้มค่า ประหยัดไฟกว่า 50%
- ให้แสงสว่างสม่ำเสมอทั่วทุกสินค้า
- อายุการใช้งานยาวนาน 40,000 ชั่วโมง
- สามารถใช้งาน -30 ถึง 30 องศาเซลเซียส
- สามารถหมุนปรับ end-cap เพื่อบังคับมุมแสงของหลอดให้ส่องสินค้าได้ดีขึ้น
- ตัวประกอบกำลัง (PF) >0.9

การใช้งาน

- เหมาะสำหรับสำนักงาน, โรงงาน, บ้าน, คอนโดมิเนียม, ที่จอดรถ



LED Tube SA1 Gen2

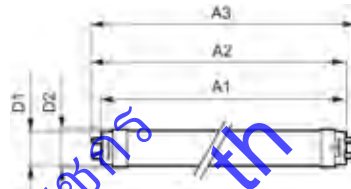

Dimensions (mm.)	A1	A2	A3	D1	D2
Product					
Master LEDtube 600 mm 830/840/856 G13	588.5	595.5	602.5	28	25.68
Master LEDtube 900 mm 830/840/856 G13	893.5	900.5	907.5	28	25.68
Master LEDtube 1200 mm 830/840/856 G13	1198	1205	1212	28	25.68
Master LEDtube 1500 mm 830/840/856 G13	1500	1507	1514	28	25.68

ข้อมูลจำเพาะหลอด LEDtube SA1 Gen2

รายการสินค้า	ขนาด (วัตต์)	ชั่วโมง	ใช้ทดแทนหลอด	แรงดันไฟฟ้า (โวลต์)	ปรับหรือแสง	มุมแสง (องศา)	ความสว่าง (ลูเมน)	อุณหภูมิสี (เคลวิน)	ความถูกต้องของสี (Ra)	อายุการใช้งาน (ชั่วโมง)	*ราคาปลีก (บาท)
MASTER LEDtube SA1 600mm 800lm 830 G13	10	G13	ฟลูออเรสเซนต์ 18W	100-240	ไม่ได้	140	800	3,000	85	40,000	2,900
MASTER LEDtube SA1 600mm 800lm 840 G13	10	G13	ฟลูออเรสเซนต์ 18W	100-240	ไม่ได้	140	800	4,000	85	40,000	2,900
MASTER LEDtube SA1 600mm 800lm 856 G13	10	G13	ฟลูออเรสเซนต์ 18W	100-240	ไม่ได้	140	800	5,600	85	40,000	2,900
MASTER LEDtube SA1 900mm 1150lm 830 G13	15	G13	ฟลูออเรสเซนต์ 30W	100-240	ไม่ได้	140	1,150	3,000	85	40,000	3,100
MASTER LEDtube SA1 900mm 1150lm 840 G13	15	G13	ฟลูออเรสเซนต์ 30W	100-240	ไม่ได้	140	1,150	4,000	85	40,000	3,100
MASTER LEDtube SA1 900mm 1150lm 856 G13	15	G13	ฟลูออเรสเซนต์ 30W	100-240	ไม่ได้	140	1,150	5,600	85	40,000	3,100
MASTER LEDtube SA1 1200mm 1600lm 830 G13	19	G13	ฟลูออเรสเซนต์ 36W	100-240	ไม่ได้	140	1,600	3,000	85	40,000	3,600
MASTER LEDtube SA1 1200mm 1600lm 840 G13	19	G13	ฟลูออเรสเซนต์ 36W	100-240	ไม่ได้	140	1,600	4,000	85	40,000	3,600
MASTER LEDtube SA1 1200mm 1600lm 856 G13	19	G13	ฟลูออเรสเซนต์ 36W	100-240	ไม่ได้	140	1,600	5,600	85	40,000	3,600
MASTER LEDtube SA1 1500mm 1800lm 830 G13	25	G13	ฟลูออเรสเซนต์ 58W	100-240	ไม่ได้	140	1,800	3,000	85	40,000	4,100
MASTER LEDtube SA1 1500mm 1800lm 840 G13	25	G13	ฟลูออเรสเซนต์ 58W	100-240	ไม่ได้	140	1,800	4,000	85	40,000	4,100
MASTER LEDtube SA1 1500mm 1800lm 856 G13	25	G13	ฟลูออเรสเซนต์ 58W	100-240	ไม่ได้	140	1,800	5,600	85	40,000	4,100

* ราคานี้เป็นราคาที่รวม VAT 7% แล้ว
 ** อายุการใช้งาน (ปี) คิดที่การใช้งาน 10 ชม. ต่อวัน

แอลอีดี สตริป (LED Strip)



LED Strip

คุณสมบัติ

- ได้มีประสิทธิภาพความคุ้มค่า ประหยัดไฟกว่า 85% อายุการใช้งานยาวนาน 15 ปี**
- ใช้ทดแทนหลอดไส้แบบเดิม
- ให้แสงนุ่มนวลไม่แยงตา
- ไม่สามารถหรีไฟได้
- เปิด/ปิด ได้บ่อยครั้ง
- Low lumen 360lm/W
- High lumen 900lm/W

การใช้งาน

- เหมาะสมกับการใช้งานในที่อยู่อาศัย และสำนักงาน
- เหมาะสมกับการใช้งานภายในอาคาร

ข้อมูลจำเพาะแอลอีดี สตริป

รายการสินค้า	ขนาด (วัตต์)	ความสว่าง (ลูเมน)	อุณหภูมิสี (เคลวิน)	สีของแสง	ขนาด ก x ย x ส (ซม.)	อายุการใช้งาน (ชั่วโมง)	*ราคาปลีก (บาท)
30729	30	360	3,000	วอร์มไวท์	0.8 x 500.0 x 0.3	N/A	2,900
30730	30	360	4,500	คูลไวท์	0.8 x 500.0 x 0.3	N/A	2,900
30733	6	360	3,000	วอร์มไวท์	0.8 x 100.0 x 0.3	N/A	1,400
30734	6	360	4,500	คูลไวท์	0.8 x 100.0 x 0.3	N/A	1,400
30737	6	360	3,000	วอร์มไวท์	0.8 x 100.0 x 0.3	N/A	600
30738	6	360	4,500	คูลไวท์	0.8 x 100.0 x 0.3	N/A	600
30731	60	900	3,000	วอร์มไวท์	1.0 x 500.0 x 0.3	N/A	6,000
30732	60	900	4,500	คูลไวท์	1.0 x 500.0 x 0.3	N/A	6,000
30735	12	900	3,000	วอร์มไวท์	1.0 x 100.0 x 0.3	N/A	2,400
30736	12	900	4,500	คูลไวท์	1.0 x 100.0 x 0.3	N/A	2,400
30739	12	900	3,000	วอร์มไวท์	1.0 x 100.0 x 0.3	N/A	1,200
30740	12	900	4,500	คูลไวท์	1.0 x 100.0 x 0.3	N/A	1,200

* ราคานี้เป็นราคาที่รวม VAT 7% แล้ว



บริษัท. ดิววิชั่น จำกัด
www.tvk.co.th

สมบูรณ์แบบทุกจินตนาการ
ด้วยนวัตกรรมที่เหนือชั้น

โคมไฟแอลอีดี (LED Luminaire)

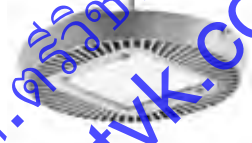

บริษัท ทีวีเค จำกัด
www.tvk.co.th

โคมไฟ Downlight LED รุ่น SmartBright G2



SmartBright G2

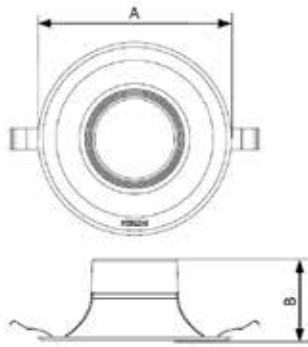

โคมไฟผลิตจากวัสดุที่คุณภาพสูง ส่วนระบายความร้อนผลิตจากอลูมิเนียมหล่อ รูปทรงสวยงาม กระทัดรัด

คุณสมบัติ

- โคมไฟดาวไลท์ LED สำหรับใช้ทดแทน โคมไฟที่ใช้หลอดประหยัดไฟ (CFL)
- ประหยัดสูงสุดถึง 55% เมื่อเทียบกับหลอดประหยัดไฟ
- แสงที่ได้ไม่มีความร้อนและ UV จึงไม่ทำให้วัสดุที่ถูกส่องไม่ซีดจาง
- อายุการใช้งานยาวนานกว่า 25,000 ชั่วโมง
- เป็นมิตรต่อสิ่งแวดล้อมเนื่องจากไม่มีสารปรอท
- เหมาะสำหรับใช้ในร้านอาหาร ห้องสรรพสินค้า โรงแรม บ้านพักอาศัย ฯลฯ

Type	Ø (mm)	h(mm)
DN060B	115	71
DN061B	178	76
DN062B	207	85
DN063B	232	93

ข้อมูลจำเพาะโคมไฟ Downlight LED รุ่น SmartBright G2

รายการสินค้า	กำลังไฟฟ้า (วัตต์)	ลูเมน	อุณหภูมิสีของแสง (เคลวิน)	ความถูกต้องของสี (Ra)	สีของโคม	ลักษณะการติดตั้ง	อายุการใช้งาน (ชั่วโมง)	*ราคาปลีก (บาท)
DN060B 1xDLED/830 WH ENG	8	600	3,000/4,000/5,000	83	สีขาว	ฝังฝ้า	25,000	1,000
DN060B 1xDLED/840 WH ENG	8	600	3,000/4,000/5,000	83	สีขาว	ฝังฝ้า	25,000	1,000
DN060B 1xDLED/850 WH ENG	8	600	3,000/4,000/5,000	83	สีขาว	ฝังฝ้า	25,000	1,000
DN061B 1xDLED/830 WH ENG	10	800	3,000/4,000/5,000	83	สีขาว	ฝังฝ้า	25,000	1,100
DN061B 1xDLED/840 WH ENG	10	800	3,000/4,000/5,000	83	สีขาว	ฝังฝ้า	25,000	1,100
DN061B 1xDLED/850 WH ENG	10	800	3,000/4,000/5,000	83	สีขาว	ฝังฝ้า	25,000	1,100
DN062B 1xDLED/830 WH ENG	14	1200	3,000/4,000/5,000	83	สีขาว	ฝังฝ้า	25,000	1,500
DN062B 1xDLED/840 WH ENG	14	1200	3,000/4,000/5,000	83	สีขาว	ฝังฝ้า	25,000	1,500
DN062B 1xDLED/850 WH ENG	14	1200	3,000/4,000/5,000	83	สีขาว	ฝังฝ้า	25,000	1,500
DN063B 1xDLED/830 WH ENG	17	1500	3,000/4,000/5,000	83	สีขาว	ฝังฝ้า	25,000	1,800
DN063B 1xDLED/840 WH ENG	17	1500	3,000/4,000/5,000	83	สีขาว	ฝังฝ้า	25,000	1,800
DN063B 1xDLED/850 WH ENG	17	1500	3,000/4,000/5,000	83	สีขาว	ฝังฝ้า	25,000	1,800

* ราคานี้เป็นราคาไม่รวมหลอด ไม่รวมอุปกรณ์สำหรับติดตั้ง (Mounting Bracket) และเป็นราคาที่รวม VAT7% แล้ว

โคมไฟ Downlight Accent LED รุ่น SmartSpark



SmartSpark

คุณสมบัติ

- โคมไฟดาวไลท์ LED สำหรับใช้ทดแทน โคมไฟที่ใช้หลอดฮาโลเจน ขนาด 50 วัตต์ มุมกว้าง (60°) หรือ หลอด CFL 1x18 วัตต์
- ให้แสงที่มีความถูกต้องของสีสูง (CRI 90)
- แสงที่ได้ไม่มีความร้อนและ UV จึงไม่ทำให้วัสดุที่ถูกส่องไม่ซีดจาง
- อายุการใช้งานยาวนานถึง 25,000 ชั่วโมง
- โคมไฟผลิตจากวัสดุที่คุณภาพสูง ส่วนระบายความร้อนผลิตจากอลูมิเนียมหล่อ รูปทรงสวยงาม กระทัดรัด
- เป็นมิตรต่อสิ่งแวดล้อมเนื่องจากไม่มีสารปรอท

การใช้งาน

- เหมาะสำหรับ ใช้ในร้านอาหาร ห้างสรรพสินค้า โรงแรม ฯลฯ

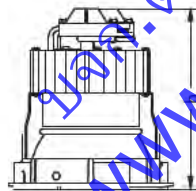
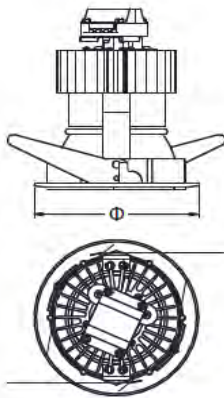

Type	Ø (mm)	h(mm)
DN072B	104	135
DN073B	119	135

ข้อมูลจำเพาะโคมไฟ Downlight Accent LED รุ่น SmartSpark

รายการสินค้า	กำลังไฟฟ้า (วัตต์)	ลูเมน	อุณหภูมิสีของแสง (เคลวิน)	สีของโคม	มุมของลำแสง (องศา)	ลักษณะการติดตั้ง	อายุการใช้งาน (ชั่วโมง)	*ราคาปลีก (บาท)
DN070B 1xDLED-2700 WH	14.5	579	2,700	สีขาว	62	ฝังฝ้า	25,000	2,000
DN070B 1xDLED-2700 GR	14.5	579	2,700	สีเทา	62	ฝังฝ้า	25,000	2,000
DN071B 1xDLED-2700 WH	14.5	728	2,700	สีขาว	70	ฝังฝ้า	25,000	2,100
DN071B 1xDLED-2700 GR	14.5	728	2,700	สีเทา	70	ฝังฝ้า	25,000	2,100

* ราคานี้เป็นราคาไม่รวมหลอด และเป็นราคาที่รวม VAT 7% แล้ว

โคมไฟดาวนไลต์ LED รุ่น LuxSpace (High Efficiency)



LuxSpace

คุณสมบัติ

- โคมไฟดาวนไลต์ LED ประสิทธิภาพสูง ให้ความสว่างสูงสุดถึง 80 ลูเมนต่อวัตต์ ซึ่งเป็นลูเมนทั้งระบบที่ได้จากโคมไฟ
 - ประหยัดไฟได้สูงสุดถึง 65% เมื่อเทียบกับหลอดประหยัดไฟ โดยให้ค่าความถูกต้องของแสง 80 (Ra = 80)
 - มีแสงสีให้เลือก 2 แบบ คือ แสงสีเหลืองวอร์มไวท์ (3000K) และแสงสีคูลไวท์ (4000K)
 - มีรุ่นที่สามารถใช้แทนโคม CFL ดาวนไลต์ รุ่น 1x18w, 2x18w, 2x26w และ 2x42w ได้เลย
 - อายุการใช้งานยาวนานถึง 50,000 ชั่วโมง
 - สามารถควบคุมการหรี่ไฟได้ด้วย Digital controller (DALI)
 - มีอุปกรณ์เสริม (Accessories) และรูปแบบ (form factor)** ให้เลือกหลากหลายเพื่อตอบสนองทุกการใช้งาน
- โคมไฟผลิตจากวัสดุคุณภาพสูง ส่วนระบายความร้อนผลิตจากอลูมิเนียมหล่อ และด้วยเทคโนโลยีเฉพาะของฟิลิปส์ จึงได้แสงที่มีความนุ่มนวล และลดแสงแยงตาเพื่อให้แสงที่นุ่มนวลสบายตา
- เป็นมิตรต่อสิ่งแวดล้อมเนื่องจากไม่มีสารปรอท

การใช้งาน

- เหมาะสำหรับใช้ในอาคารสำนักงาน ห้างสรรพสินค้า โรงแรม โรงพยาบาล ฯลฯ
- มีรุ่นที่มีระดับกันน้ำกัยฝุ่น 54 (IP54) เหมาะสำหรับใช้งานในพื้นที่ที่สัมผัสละอองน้ำ เช่น ห้องน้ำ ระเบียงกันสาด เป็นต้น

LuxSpace Micro

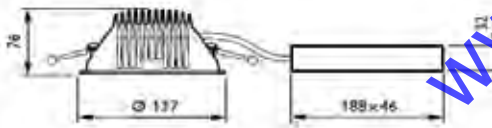
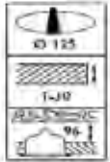

LuxSpace Mini

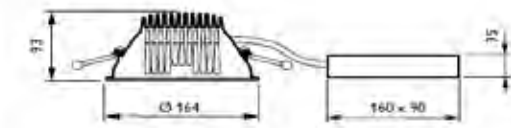

LuxSpace Compact/Compact Power

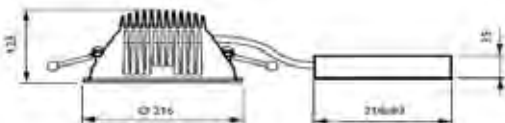

ข้อมูลจำเพาะโคมไฟดาวนไลท์ LED รุ่น LuxSpace (High Efficiency)

รายการสินค้า	กำลังไฟฟ้า (วัตต์)	ลูเมน	อุณหภูมิสีของแสง (เคลวิน)	ค่าความถูกต้องของสี (Ra)	ลักษณะของ Reflector	ความสามารถหรือไฟ	ลักษณะการติดตั้ง	อายุการใช้งาน (ชั่วโมง)	*ราคาปลีก (บาท)
Lux Space Mini 2x18w***									
BBS488 C 1xDLED-3000 PSU-E C WH	13	1,000	3,000	80	ผิวมัน	ไม่ได้	ติดฝังฝ้า	50,000	7,900
BBS488 C 1xDLED-4000 PSU-E C WH	13	1,100	4,000	80	ผิวมัน	ไม่ได้	ติดฝังฝ้า	50,000	7,900
BBS488 C 1xDLED-3000 PSD-E C WH	13	1,000	3,000	80	ผิวมัน	ได้	ติดฝังฝ้า	50,000	9,700
BBS488 C 1xDLED-4000 PSD-E C WH	13	1,100	4,000	80	ผิวมัน	ได้	ติดฝังฝ้า	50,000	9,700
BBS488 C 1xDLED-3000 PSU-E M WH	13	1,000	3,000	80	ผิวด้าน	ไม่ได้	ติดฝังฝ้า	50,000	7,900
BBS488 C 1xDLED-4000 PSU-E M WH	13	1,100	4,000	80	ผิวด้าน	ไม่ได้	ติดฝังฝ้า	50,000	7,900
BBS488 C 1xDLED-3000 PSD-E M WH	13	1,000	3,000	80	ผิวด้าน	ได้	ติดฝังฝ้า	50,000	9,700
BBS488 C 1xDLED-4000 PSD-E M WH	13	1,100	4,000	80	ผิวด้าน	ได้	ติดฝังฝ้า	50,000	9,700
Lux Space Compact 2x26w***									
BBS498 C 1xDLED-3000 PSU-E C WH	28	2,000	3,000	80	ผิวมัน	ไม่ได้	ติดฝังฝ้า	50,000	11,100
BBS498 C 1xDLED-4000 PSU-E C WH	28	2,200	4,000	80	ผิวมัน	ไม่ได้	ติดฝังฝ้า	50,000	11,100
BBS498 C 1xDLED-3000 PSD-E C WH	28	2,000	3,000	80	ผิวมัน	ได้	ติดฝังฝ้า	50,000	13,800
BBS498 C 1xDLED-4000 PSD-E C WH	28	2,200	4,000	80	ผิวมัน	ได้	ติดฝังฝ้า	50,000	13,800
BBS498 C 1xDLED-3000 PSU-E M WH	28	2,000	3,000	80	ผิวด้าน	ไม่ได้	ติดฝังฝ้า	50,000	11,100
BBS498 C 1xDLED-4000 PSU-E M WH	28	2,200	4,000	80	ผิวด้าน	ไม่ได้	ติดฝังฝ้า	50,000	11,100
BBS498 C 1xDLED-3000 PSD-E M WH	28	2,000	3,000	80	ผิวด้าน	ได้	ติดฝังฝ้า	50,000	13,800
BBS498 C 1xDLED-4000 PSD-E M WH	28	2,200	4,000	80	ผิวด้าน	ได้	ติดฝังฝ้า	50,000	13,800
Lux Space Compact Power 2x42w***									
BBS496 C 1xDLED-3000 PSU-E C WH	40.5	2,750	3,000	80	ผิวมัน	ไม่ได้	ติดฝังฝ้า	50,000	11,100
BBS496 C 1xDLED-4000 PSU-E C WH	40.5	3,100	4,000	80	ผิวมัน	ไม่ได้	ติดฝังฝ้า	50,000	11,100
BBS496 C 1xDLED-3000 PSD-E C WH	40.5	2,750	3,000	80	ผิวมัน	ได้	ติดฝังฝ้า	50,000	13,800
BBS496 C 1xDLED-4000 PSD-E C WH	40.5	3,100	4,000	80	ผิวมัน	ได้	ติดฝังฝ้า	50,000	13,800
BBS496 C 1xDLED-3000 PSU-E M WH	40.5	2,750	3,000	80	ผิวด้าน	ไม่ได้	ติดฝังฝ้า	50,000	11,100
BBS496 C 1xDLED-4000 PSU-E M WH	40.5	3,100	4,000	80	ผิวด้าน	ไม่ได้	ติดฝังฝ้า	50,000	11,100
BBS496 C 1xDLED-3000 PSD-E M WH	40.5	2,750	3,000	80	ผิวด้าน	ได้	ติดฝังฝ้า	50,000	13,800
BBS496 C 1xDLED-4000 PSD-E M WH	40.5	3,100	4,000	80	ผิวด้าน	ได้	ติดฝังฝ้า	50,000	13,800

ข้อมูลจำเพาะ LUX Space IP54 UGR19 Version

รายการสินค้า	กำลังไฟฟ้า (วัตต์)	ลูเมน	อุณหภูมิสีของแสง (เคลวิน)	ค่าความถูกต้องของสี (Ra)	ลักษณะของ Reflector	ความสามารถหรือไฟ	ลักษณะการติดตั้ง	อายุการใช้งาน (ชั่วโมง)	*ราคาปลีก (บาท)
Lux Space Mini 1x18w***									
BBS488 C 1xDLED-3000 PSU-E C WH PG	13	950	3,000	80	ผิวมัน	ไม่ได้	ติดฝังฝ้า	50,000	9,000
BBS488 C 1xDLED-4000 PSU-E C WH PG	13	1,050	4,000	80	ผิวมัน	ไม่ได้	ติดฝังฝ้า	50,000	9,000
Lux Space Compact 2x26w***									
BBS498 C 1xDLED-3000 PSU-E C WH PG	28	1,900	3,000	80	ผิวมัน	ไม่ได้	ติดฝังฝ้า	50,000	11,700
BBS498 C 1xDLED-4000 PSU-E C WH PG	28	2,100	4,000	80	ผิวมัน	ไม่ได้	ติดฝังฝ้า	50,000	11,700

* ราคานี้เป็นราคาไม่รวมหลอด และเป็นราคาที่รวม VAT 7% แล้ว

** ชนิดและราคาของอุปกรณ์เสริมและรูปแบบ (Form factor) อื่นๆ โปรดติดต่อเจ้าหน้าที่ของทางบ.ฟิลิปส์
*** หากต้องการรุ่นที่มีค่าแสงแยงตาต่ำ (UGR = 19) โปรดติดต่อเจ้าหน้าที่ของทางบ.ฟิลิปส์

โคมไฟดาวนไลต์ LED รุ่น GreenSpace



GreenSpace G.2

คุณสมบัติ

- โคมไฟดาวนไลต์ LED ประสิทธิภาพสูง ให้ความสว่างสูงสุดถึง 90 ลูเมนต่อวัตต์ ซึ่งเป็นลูเมนทั้งระบบที่ได้จากโคมไฟ
- ประหยัดไฟได้สูงสุดถึง 70% เมื่อเทียบกับหลอดประหยัดไฟ โดยให้ค่าความถูกต้องของแสง (Ra) สูงสุดถึง 80
- มีแสงสีให้เลือก 3 แบบ คือ แสงสีเหลืองวอร์มไวท์ (3000K), แสงสีคูลไวท์ (4000K) และแสงสีขาวเดย์ไลท์ (5000K)
- อายุการใช้งานยาวนานถึง 50,000 ชั่วโมง
- โคมไฟผลิตจากวัสดุที่คุณภาพสูง ส่วนระบายความร้อนผลิตจากอลูมิเนียมหล่อ แผ่นกระจายแสงด้านหน้าช่วยในการกระจายแสงให้สม่ำเสมอและลดแสงแยงตาเพื่อให้แสงที่นุ่มนวลสบายตา
- เป็นมิตรต่อสิ่งแวดล้อมเนื่องจากไม่มีสารปรอท



การใช้งาน

เหมาะสำหรับใช้ใ้ในอาคารสำนักงาน ห้องสรรพสินค้า โรงแรม โรงพยาบาล ฯลฯ



GreenSpace G.3

บริษัท ดีไซน์ฮูท จำกัด
www.tvc.co.th

ข้อมูลจำเพาะโคมไฟดาวนไลท์ LED รุ่น GreenSpace

รายการสินค้า	กำลังไฟฟ้า (วัตต์)	ลูเมน	อุณหภูมิสีของแสง (เคลวิน)	ค่าความถูกต้องของสี (Ra)	สีของวงแหวนหน้าโคม	ลักษณะการติดตั้ง	อายุการใช้งาน (ชั่วโมง)	*ราคาปลีก (บาท)
Micro 600lm 1*18W Downlight								
DN180B 1xDLED-3000 PSU WH	8.5	600	3,000	80	สีขาว	ติดตั้งฝ้า	30,000	2,800.00
DN180B 1xDLED-4000 PSU WH	8.5	600	4,000	80	สีขาว	ติดตั้งฝ้า	30,000	2,800.00
DN180B 1xDLED-5000 PSU WH	8.5	600	5,000	80	สีขาว	ติดตั้งฝ้า	30,000	2,800.00
Mini 1000lm 2*18W Downlight								
DN181B 1xDLED-3000 PSU WH	12	1,000	3,000	80	สีขาว	ติดตั้งฝ้า	30,000	3,300.00
DN181B 1xDLED-4000 PSU WH	12	1,000	4,000	80	สีขาว	ติดตั้งฝ้า	30,000	3,300.00
DN181B 1xDLED-5000 PSU WH	12	1,000	5,000	80	สีขาว	ติดตั้งฝ้า	30,000	3,300.00
Compact 2000lm 2*26W Downlight								
DN182B 1xDLED-3000 PSU WH	18	1,500	3,000	80	สีขาว	ติดตั้งฝ้า	30,000	4,800.00
DN182B 1xDLED-4000 PSU WH	18	1,500	4,000	80	สีขาว	ติดตั้งฝ้า	30,000	4,800.00
DN182B 1xDLED-5000 PSU WH	18	1,500	5,000	80	สีขาว	ติดตั้งฝ้า	30,000	4,800.00
Power 2000lm 2*32W Downlight								
DN183B 1xDLED-3000 PSU WH	24	2,000	3,000	80	สีขาว	ติดตั้งฝ้า	30,000	5,400.00
DN183B 1xDLED-4000 PSU WH	24	2,000	4,000	80	สีขาว	ติดตั้งฝ้า	30,000	5,400.00
DN183B 1xDLED-5000 PSU WH	24	2,000	5,000	80	สีขาว	ติดตั้งฝ้า	30,000	5,400.00
รุ่น Mirco 4 นิ้ว แทนหลอดประหยัด 2 x 13W								
DN280B 1xDLED-3000 PSU WH	7	600	3000	83	สีขาว	ติดตั้งฝ้า	50,000	1,900.00
DN280B 1xDLED-4000 PSU WH	7	600	4000	83	สีขาว	ติดตั้งฝ้า	50,000	1,900.00
DN280B 1xDLED-6500 PSU WH	7	600	6500	83	สีขาว	ติดตั้งฝ้า	50,000	1,900.00
รุ่น Mini 6 นิ้ว แทนหลอดประหยัด 2 x 18W								
DN281B 1xDLED-3000 PSU WH	11.5	1000	3000	83	สีขาว	ติดตั้งฝ้า	50,000	2,400.00
DN281B 1xDLED-4000 PSU WH	11.5	1000	4000	83	สีขาว	ติดตั้งฝ้า	50,000	2,400.00
DN281B 1xDLED-6500 PSU WH	11.5	1000	6500	83	สีขาว	ติดตั้งฝ้า	50,000	2,400.00
รุ่น Compact 8 นิ้ว แทนหลอดประหยัด 2 x 26W								
DN282B 1xDLED-3000 PSU WH	17	1500	3000	83	สีขาว	ติดตั้งฝ้า	50,000	3,200.00
DN282B 1xDLED-4000 PSU WH	17	1500	4000	83	สีขาว	ติดตั้งฝ้า	50,000	3,200.00
DN282B 1xDLED-6500 PSU WH	17	1500	6500	83	สีขาว	ติดตั้งฝ้า	50,000	3,200.00
รุ่น Compact Power แทนหลอดประหยัด 2 x 32W								
DN283B 1xDLED-3000 PSU WH	22.5	2000	3000	83	สีขาว	ติดตั้งฝ้า	50,000	3,600.00
DN283B 1xDLED-4000 PSU WH	22.5	2000	4000	83	สีขาว	ติดตั้งฝ้า	50,000	3,600.00
DN283B 1xDLED-6500 PSU WH	22.5	2000	6500	83	สีขาว	ติดตั้งฝ้า	50,000	3,600.00

* ราคานี้เป็นราคาไม่รวมหลอด และเป็นราคาที่รวม VAT 7% แล้ว

โคมไฟสปอร์ตไลท์ Green Accent LED



Green Accent Gen II
Recessed Fixed
RS281B



Green Accent Gen II
Recessed Fixed
RS280B



Green Accent Gen II
Semi-Recessed
ST281C



Green Accent Gen II
Track ST281T

คุณสมบัติ

- ออกแบบระบบ Optical เพื่อให้ได้ลำแสงส่องวัตถุให้สวยงามชัดเจน ทำให้เพิ่มความดึงดูดใจต่อสินค้าและกระตุ้นการซื้อ
- โคมไฟดีไซด์สวยงามเหมาะกับการตกแต่งร้าน
- สีของแสงมีความสม่ำเสมอต่อเนื่องตลอดการใช้งาน
- ประหยัดไฟสูงสุด 35% เมื่อใช้ทดแทนโคมระบบ CDM ขนาด 35W, 70W
- ด้วยระบบระบายความร้อนที่มีประสิทธิภาพทำให้อายุการใช้งานยาวนานถึง 40,000 ชั่วโมง
- มีให้เลือก 4 แบบ Recess Fixed, Recess Adjustable, Semi Recess และ แบบ Track

การใช้งาน

- เหมาะสำหรับใช้ในร้านอาหาร ห้องสรรพสินค้า โรงแรม ฯลฯ

การเลือกใช้งานตามคุณสมบัติของโคม

ชนิดของโคม	ลูเมน	มุมของแสง	อุณหภูมิของแสง	สีของโคม
RS280B Recessed Fixed	2000lm	NB = 12°	3000K	ขาว
RS281B Recessed Adjustable				
ST281C Recessed Semi Adjustable	4000lm	MB = 24°	4000K	ดำ*
ST281T Track (3 wire) Adjustable				

โคม LED 2000 ลูเมน สามารถใช้ทดแทนโคมระบบ CDM 35W
โคม LED 4000 ลูเมน สามารถใช้ทดแทนโคมระบบ CDM 75W

*โคมสีดำมีเฉพาะรุ่น ST281C และ ST281T

ข้อมูลจำเพาะโคมไฟสปอร์ตไลท์ Green Accent LED

รายการสินค้า	กำลังไฟฟ้า (วัตต์)	อุณหภูมิสีของแสง (เคลวิน)	สีของโคม	มุมของลำแสง (องศา)	ความถูกต้อง ของสี (Ra)	อายุการใช้งาน (ชั่วโมง)	*ราคาปลีก (บาท)
Recess Fixed							
RS280B LED20/830 PSU-E	26.5	3,000	สีขาว	MB,NB,WB	>80	40,000	8,600
RS280B LED20/840 PSU-E	26.5	4,000	สีขาว	MB,NB,WB	>80	40,000	8,600
RS280B LED40/830 PSU-E	54	3,000	สีขาว	MB,NB,WB	>80	40,000	11,400
RS280B LED40/840 PSU-E	54	4,000	สีขาว	MB,NB,WB	>80	40,000	11,400
Recess Adjustable							
RS281B LED20/830 PSU-E	26.5	3,000	สีขาว	MB,NB,WB	>80	40,000	9,600
RS281B LED20/840 PSU-E	26.5	4,000	สีขาว	MB,NB,WB	>80	40,000	9,600
RS281B LED40/830 PSU-E	54	3,000	สีขาว	MB,NB,WB	>80	40,000	11,400
RS281B LED40/840 PSU-E	54	4,000	สีขาว	MB,NB,WB	>80	40,000	11,400
Semi Recess							
ST281C LED20/830 PSU-E	26.5	3,000	สีขาว/สีดำ	MB,NB,WB	>80	40,000	8,800
ST281C LED20/840 PSU-E	26.5	4,000	สีขาว/สีดำ	MB,NB,WB	>80	40,000	8,800
ST281C LED40/830 PSU-E	54	3,000	สีขาว/สีดำ	MB,NB,WB	>80	40,000	10,600
ST281C LED40/840 PSU-E	54	4,000	สีขาว/สีดำ	MB,NB,WB	>80	40,000	10,600
Track							
ST281T LED20/830 PSU-E	26.5	3,000	สีขาว/สีดำ	MB,NB,WB	>80	40,000	9,000
ST281T LED20/840 PSU-E	26.5	4,000	สีขาว/สีดำ	MB,NB,WB	>80	40,000	9,000
ST281T LED40/830 PSU-E	54	3,000	สีขาว/สีดำ	MB,NB,WB	>80	40,000	11,000
ST281T LED40/840 PSU-E	54	4,000	สีขาว/สีดำ	MB,NB,WB	>80	40,000	11,000

* ราคานี้เป็นราคาไม่รวมหลอด และเป็นราคาที่รวม VAT 7% แล้ว

โคมไฟ SpotLight รุ่น SmartSpot



คุณสมบัติ

- โคม SpotLight แบบติดตั้งและแบบติดตั้ง เหมาะสำหรับการติดตั้งให้แสงสว่าง เพิ่มความโดดเด่นให้ร้านค้า โชว์รูม พิพิธภัณฑ์ เป็นต้น
- มีรุ่นให้เลือกหลากหลาย สามารถใช้งานร่วมกับหลอด Halogen (MR16), CDM Par30 และ CDM-T
- มีสีให้เลือกหลากหลาย (ดำ, ขาว และ เทา) เหมาะกับทุกการตกแต่ง
- ตัวโคมมีน้ำหนักเบา ติดตั้งง่าย มีความปลอดภัยสูง

การใช้งาน

- ดีไซน์สวยงาม เหมาะสำหรับการติดตั้งให้แสงสว่าง เพิ่มความโดดเด่นให้ร้านค้า พิพิธภัณฑ์ โชว์รูม ฯลฯ

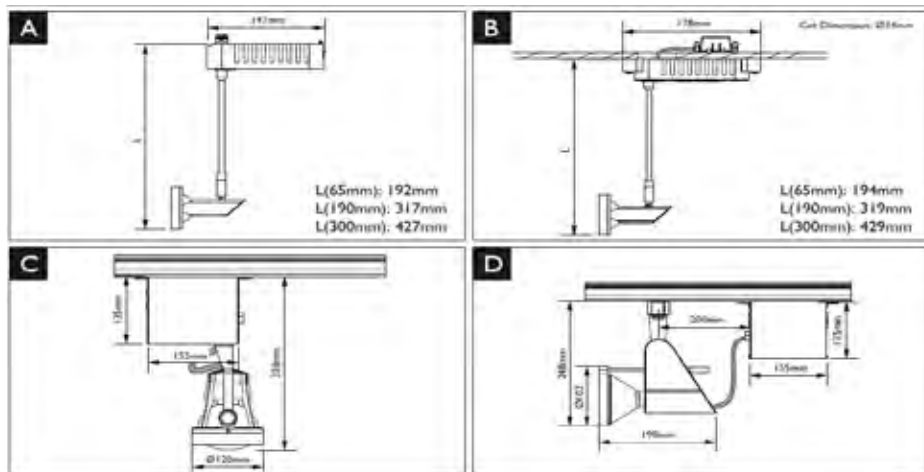

A = LRS070

B = LCS070

C = MRS070

D = MRS071

ข้อมูลจำเพาะโคมไฟ SpotLight รุ่น SmartSpot

รายการสินค้า	ใช้กับหลอด	สีขอบ	ความยาวของกัน (มม.)	ลักษณะการติดตั้ง	*ราคาปลีก (บาท)
รุ่นหลอด Halogen MR16 (GU 5.3)					
LRS070 1x MAX50W/12V-GU5.3 L65 WH	Halogen MR16 (GU 5.3) 50W x 1 หลอด	ขาว	65	ติดตั้งชนิด 1C**	480
LRS070 1x MAX50W/12V-GU5.3 L65 BK	Halogen MR16 (GU 5.3) 50W x 1 หลอด	ดำ	65	ติดตั้งชนิด 1C**	480
LRS070 1x MAX50W/12V-GU5.3 L65 GR	Halogen MR16 (GU 5.3) 50W x 1 หลอด	เทา	65	ติดตั้งชนิด 1C**	480
LRS070 1x MAX50W/12V-GU5.3 L190 WH	Halogen MR16 (GU 5.3) 50W x 1 หลอด	ขาว	190	ติดตั้งชนิด 1C**	520
LRS070 1x MAX50W/12V-GU5.3 L190 BK	Halogen MR16 (GU 5.3) 50W x 1 หลอด	ดำ	190	ติดตั้งชนิด 1C**	520
LRS070 1x MAX50W/12V-GU5.3 L190 GR	Halogen MR16 (GU 5.3) 50W x 1 หลอด	เทา	190	ติดตั้งชนิด 1C**	520
LRS070 1x MAX50W/12V-GU5.3 L300 WH	Halogen MR16 (GU 5.3) 50W x 1 หลอด	ขาว	300	ติดตั้งชนิด 1C**	560
LRS070 1x MAX50W/12V-GU5.3 L300 BK	Halogen MR16 (GU 5.3) 50W x 1 หลอด	ดำ	300	ติดตั้งชนิด 1C**	560
LRS070 1x MAX50W/12V-GU5.3 L300 GR	Halogen MR16 (GU 5.3) 50W x 1 หลอด	เทา	300	ติดตั้งชนิด 1C**	560
LCS070 1x MAX50W/12V-GU5.3 L65 WH	Halogen MR16 (GU 5.3) 50W x 1 หลอด	ขาว	65	ติดตั้งชนิด 1C**	520
LCS070 1x MAX50W/12V-GU5.3 L65 BK	Halogen MR16 (GU 5.3) 50W x 1 หลอด	ดำ	65	ติดตั้งชนิด 1C**	520
LCS070 1x MAX50W/12V-GU5.3 L65 GR	Halogen MR16 (GU 5.3) 50W x 1 หลอด	เทา	65	ติดตั้งชนิด 1C**	520
LCS070 1x MAX50W/12V-GU5.3 L190 WH	Halogen MR16 (GU 5.3) 50W x 1 หลอด	ขาว	190	ติดตั้งชนิด 1C**	560
LCS070 1x MAX50W/12V-GU5.3 L190 BK	Halogen MR16 (GU 5.3) 50W x 1 หลอด	ดำ	190	ติดตั้งชนิด 1C**	560
LCS070 1x MAX50W/12V-GU5.3 L190 GR	Halogen MR16 (GU 5.3) 50W x 1 หลอด	เทา	190	ติดตั้งชนิด 1C**	560
LCS070 1x MAX50W/12V-GU5.3 L300 WH	Halogen MR16 (GU 5.3) 50W x 1 หลอด	ขาว	300	ติดตั้งชนิด 1C**	600
LCS070 1x MAX50W/12V-GU5.3 L300 BK	Halogen MR16 (GU 5.3) 50W x 1 หลอด	ดำ	300	ติดตั้งชนิด 1C**	600
LCS070 1x MAX50W/12V-GU5.3 L300 GR	Halogen MR16 (GU 5.3) 50W x 1 หลอด	เทา	300	ติดตั้งชนิด 1C**	600
รุ่นหลอด CDM-R30					
MRS070 1xCDM-R30-70W IC WH	CDM-R30 70W x 1 หลอด	ขาว	-	ติดตั้งชนิด 1C**	2,480
MRS070 1xCDM-R30-70W IC BK	CDM-R30 70W x 1 หลอด	ดำ	-	ติดตั้งชนิด 1C**	2,480
MRS070 1xCDM-R30-70W IC GR	CDM-R30 70W x 1 หลอด	เทา	-	ติดตั้งชนิด 1C**	2,480
รุ่นหลอด CDM-T					
MRS071 1xCDM-T70W IC WH	CDM-T 70W x 1 หลอด	ขาว	-	ติดตั้งชนิด 1C**	2,400
MRS071 1xCDM-T70W IC BK	CDM-T 70W x 1 หลอด	ดำ	-	ติดตั้งชนิด 1C**	2,400
MRS071 1xCDM-T70W IC GR	CDM-T 70W x 1 หลอด	เทา	-	ติดตั้งชนิด 1C**	2,400

* ราคานี้เป็นราคาไม่รวมหลอด และเป็นราคาที่รวม VAT 7% แล้ว

** แนะนำให้ใช้ร่วมกับรางไฟลิปส์ รุ่น Smart track

โคมไฟ Spotlight LED



30691



30693



30692



30694



60132



60133

เติมความโดดเด่นให้บ้านคุณ

โคมไฟ Spotlight จะสร้างพื้นที่พิเศษภายในบ้านของคุณ และช่วงเน้นย้ำจุดเด่นๆ ที่คุณต้องการจะนำเสนอ ไม่ว่าจะเป็น รูปภาพ , ราวบันได หรืองานศิลปะอื่นๆ เป็นต้น ซึ่งโคมไฟเหล่านี้จะเติมเต็มจุดสนใจให้คุณอย่างแน่นอน

คุณสมบัติ

- โคมไฟ Spotlight แบบฝังฝ้า
- วัสดุหุ้รหุ้รด้วยอลูมิเนียมหล่อขึ้นรูป
- ประหยัดไฟด้วยหลอด LED
- ปรับมุมของแสงได้ตามต้องการ

การใช้งาน

- เหมาะสำหรับที่อยู่อาศัย เช่น ห้องนั่งเล่น , ห้องนอน หรือจุดที่ต้องการเน้น

ข้อมูลจำเพาะโคมไฟ Spotlight LED

รายการสินค้า	ใช้กับหลอด	อุณหภูมิสีของแสง (เคลวิน)	ผิวของโคม	สีของโคม	ขนาด ก x ย x ส (ซม.)	ลักษณะการติดตั้ง	*ราคาปลีก (บาท)
30691	LED 3W x 1	2,700	อลูมิเนียม	สีขาว	67 x 67 x 55	ฝังฝ้า	800
30692	LED 1W x 3	2,700	อลูมิเนียม	สีขาว	84 x 84 x 50	ฝังฝ้า	1,200
30693	LED 3W x 1	4,000	อลูมิเนียม	สีขาว	67 x 67 x 55	ฝังฝ้า	800
30694	LED 1W x 3	4,000	อลูมิเนียม	สีขาว	84 x 84 x 50	ฝังฝ้า	1,200
60132	LED 1W x 5	2,700	อลูมิเนียม	สีขาว	108 x 108 x 72	ฝังฝ้า	1,600
60133	LED 1W x 5	4,000	อลูมิเนียม	สีขาว	108 x 108 x 72	ฝังฝ้า	1,600

*ราคานี้เป็นราคาที่ไม่รวมหลอดไฟ และเป็นราคาทั้งหมด VAT 7% แล้ว
*หมายเหตุ ค่าอุณหภูมิสีของแสงและค่าลูเมนเป็นค่าโดยประมาณ อาจมีการคลาดเคลื่อนเล็กน้อยประมาณ 3-5%

บริษัท.ทีวีเค.คอมมูนิเคชัน
www.tvk.co.th

โคมไฟฝังฝ้า LED รุ่น Coreline



Coreline

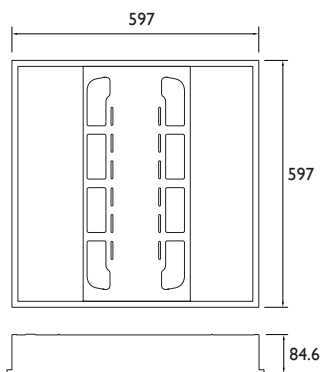

คุณสมบัติ

- โคมไฟฝังฝ้า LED ประสิทธิภาพสูงถึง 90 ลูเมนต่อวัตต์ ซึ่งเป็นลูเมนที่ระบบที่ได้จากโคมไฟ
- ประหยัดไฟได้มากกว่า 50% เมื่อเทียบกับหลอดฟลูออเรสเซนต์ T5 โดยให้ค่าความถูกต้องของแสง (Ra) สูงสุดถึง 80
- มีแสงสีให้เลือก 2 แบบ คือ แสงสีคูลไวท์ (4000K) และแสงสีขาวเดย์ไลท์ (6500K)
- อายุการใช้งานยาวนานถึง 25,000 ชั่วโมง
- โคมไฟออกแบบเน้นการกระจายแสงที่สม่ำเสมอ ลดแสงแยงตาเพื่อให้แสงที่นุ่มนวลสบายตา (UGR19) และสามารถควบคุมการหรี่ไฟได้ด้วย

Digital Controller

เป็นมิตรต่อสิ่งแวดล้อมเนื่องจากไม่มีสารปรอท

การใช้งาน

- เหมาะสำหรับใช้ในอาคารสำนักงาน มหาวิทยาลัย โรงเรียน โรงพยาบาล ฯลฯ

ข้อมูลจำเพาะโคมไฟฝังฝ้า LED รุ่น Coreline

รายการสินค้า	กำลังไฟฟ้า (วัตต์)	ลูเมน	อุณหภูมิสีของแสง (เคลวิน)	ค่าความถูกต้องของสี (Ra)	มิติของสินค้า WxLxH (mm)	ลักษณะการติดตั้ง	การปรับหรือแสง	อายุการใช้งาน (ชั่วโมง)	*ราคาปลีก (บาท)
RC100C LED35S/840 PSU W30L120	41	3,700	4,000	80	297 x 1197 x 30	ติดฝังฝ้า	ไม่ได้	25,000	6,400
RC100C LED35S/840 PSU W60L60	41	3,700	4,000	80	597 x 597 x 30	ติดฝังฝ้า	ไม่ได้	25,000	6,400
RC100C LED35S/840 PSD W30L120	41	3,700	4,000	80	297 x 1197 x 30	ติดฝังฝ้า	DALI	25,000	8,000
RC100C LED35S/840 PSD W60L60	41	3,700	4,000	80	597 x 597 x 30	ติดฝังฝ้า	DALI	25,000	8,000
RC100C LED35S/865 PSU W30L120	41	3,700	6,500	80	297 x 1197 x 30	ติดฝังฝ้า	ไม่ได้	25,000	6,400
RC100C LED35S/865 PSU W60L60	41	3700	6,500	80	597 x 597 x 30	ติดฝังฝ้า	ไม่ได้	25,000	6,400
RC100C LED35S/865 PSD W30L120	41	3,700	6,500	80	297 x 1197 x 30	ติดฝังฝ้า	DALI	25,000	8,000
RC100C LED35S/865 PSD W60L60	41	3,700	6,500	80	597 x 597 x 30	ติดฝังฝ้า	DALI	25,000	8,000

* ราคานี้เป็นราคาไม่รวมหลอด และเป็นราคาที่รวม VAT 7% แล้ว

โคมไฟฝังฝ้า/Projector LED รุ่น TurnRound



โคมไฟ Projector LED

คุณสมบัติ

- โคมไฟดาวนไลท์ LED สำหรับใช้ทดแทนโคมไฟที่ใช้หลอดฮาโลเจน ขนาด 50 วัตต์
- ประหยัดไฟได้สูงสุดถึง 65% เมื่อเทียบกับโคมไฟที่ใช้หลอดฮาโลเจน ขนาด 50 วัตต์ โดยให้ค่าความถูกต้องของแสง (Ra) สูงสุดถึง 80 และคุณสมบัติของแสงเหมือนหลอดฮาโลเจน
- มีแสงสีให้เลือก 2 แบบ คือ แสงสีเหลืองวอร์มไวท์ (3000K), แสงสีคูลไวท์ (4000K)
- แสงที่ได้ไม่มีความร้อนและUV จึงทำให้วัสดุที่ถูกล้อมไม่ซีดจาง
- อายุการใช้งานยาวนานถึง 25,000 ชั่วโมง
- โคมไฟผลิตจากวัสดุที่คุณภาพสูง ส่วนระบายความร้อนผลิตจากอลูมิเนียมหล่อ รูปทรงสวยงาม กระทัดรัด
- เป็นมิตรต่อสิ่งแวดล้อมเนื่องจากไม่มีสารปรอท

การใช้งาน

- เหมาะสำหรับใช้ในร้านอาหาร ห้างสรรพสินค้า โรงแรม พิพิธภัณฑ์ ฯลฯ



โคมไฟฝังฝ้า LED แบบสี่เหลี่ยมปรับมุมได้ (3 LED Module)

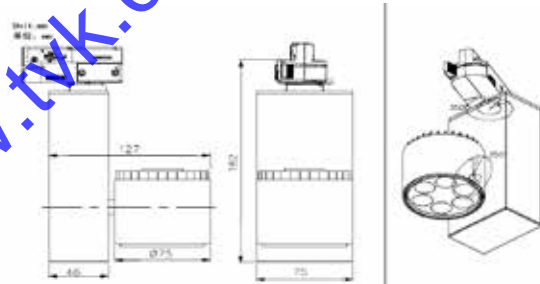

โคมไฟฝังฝ้า LED แบบสี่เหลี่ยมปรับมุมได้ (2 LED Module)

TYPE	LED	Power (W)	Height (mm)	Width (mm)	Depth (mm)	Beam Angle	Color Temp.	Life (hrs)
BHX365 1-6	6 LED	13.2W	127mm	120mm	130mm	100° x 110°	1800	1.80
BHX365 2-6	12 LED	26.4W	127mm	120mm	130mm	100° x 200°	1.43	1.43
BHX365 3-6	18 LED	39.6W	127mm	120mm	130mm	100° x 290°	2.22	2.22



โคมไฟฝังฝ้า LED แบบสี่เหลี่ยมปรับมุมได้ (1 LED Module)

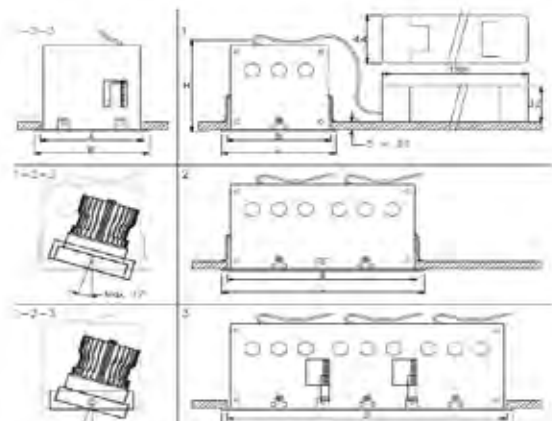

ข้อมูลจำเพาะโคมไฟฝังฝ้า/Projector LED รุ่น TurnRound

รายการสินค้า	กำลังไฟฟ้า (วัตต์)	ลูเมน	อุณหภูมิสีของแสง (เคลวิน)	สีของโคม**	มุมของลำแสง (องศา)	ลักษณะการติดตั้ง	อายุการใช้งาน (ชั่วโมง)	*ราคาปลีก (บาท)
BRG394 6xLED-HB-40-/840 1C ALU	13.2	600	4,000	สีเงิน	40	ติดตั้ง 1 C***	25,000	5,560
BRG394 6xLED-HB-25-/840 1C ALU	13.2	600	4,000	สีเงิน	25	ติดตั้ง 1 C***	25,000	5,560
BRG394 6xLED-HB-40-/830 1C ALU	13.2	550	3,000	สีเงิน	40	ติดตั้ง 1 C***	25,000	5,560
BRG394 6xLED-HB-25-/830 1C ALU	13.2	550	3,000	สีเงิน	25	ติดตั้ง 1 C***	25,000	5,560

*ราคารวม VAT 7% แล้ว

ข้อมูลจำเพาะโคมไฟฝังฝ้า/Projector LED รุ่น TurnRound

รายการสินค้า	กำลังไฟฟ้า (วัตต์)	ลูเมน/ LED module	อุณหภูมิสีของแสง (เคลวิน)	สีของโคม**	จำนวน LED module/โคม	มุมของลำแสง (องศา)	ลักษณะการติดตั้ง	อายุการใช้งาน (ชั่วโมง)	*ราคาปลีก (บาท)
BBX395 1x6xLED-HB-25-/830 220-240V WH	13.2	550	3,000	สีขาว	1	25	ฝังฝ้า	25,000	5,080
BBX395 1x6xLED-HB-25-/830 220-240V ALU	13.2	550	3,000	สีเงิน	1	25	ฝังฝ้า	25,000	5,080
BBX395 1x6xLED-HB-40-/830 220-240V WH	13.2	550	3,000	สีขาว	1	40	ฝังฝ้า	25,000	5,080
BBX395 1x6xLED-HB-40-/830 220-240V ALU	13.2	550	3,000	สีเงิน	1	40	ฝังฝ้า	25,000	5,080
BBX395 2x6xLED-HB-25-/830 220-240V WH	26.4	550	3,000	สีขาว	2	25	ฝังฝ้า	25,000	9,650
BBX395 2x6xLED-HB-25-/830 220-240V ALU	26.4	550	3,000	สีเงิน	2	25	ฝังฝ้า	25,000	9,650
BBX395 2x6xLED-HB-40-/830 220-240V WH	26.4	550	3,000	สีขาว	2	40	ฝังฝ้า	25,000	9,650
BBX395 2x6xLED-HB-40-/830 220-240V ALU	26.4	550	3,000	สีเงิน	2	40	ฝังฝ้า	25,000	9,650
BBX395 3x6xLED-HB-25-/830 220-240V WH	39.6	550	3,000	สีขาว	3	25	ฝังฝ้า	25,000	14,400
BBX395 3x6xLED-HB-25-/830 220-240V ALU	39.6	550	3,000	สีเงิน	3	25	ฝังฝ้า	25,000	14,400
BBX395 3x6xLED-HB-40-/830 220-240V WH	39.6	550	3,000	สีขาว	3	40	ฝังฝ้า	25,000	14,400
BBX395 3x6xLED-HB-40-/830 220-240V ALU	39.6	550	3,000	สีเงิน	3	40	ฝังฝ้า	25,000	14,400

* ราคานี้เป็นราคาไม่รวมหลอด และเป็นราคาที่รวม VAT 7% แล้ว
 ** หากต้องการสีของโคมสีอื่น ๆ โปรดติดต่อเจ้าหน้าที่ของทาง.ฟิลิปส์
 *** แนะนำให้ใช้ราง 1C รุ่น Smart Track

โคมไฟฝังฝ้า LED รุ่น SmartPanel

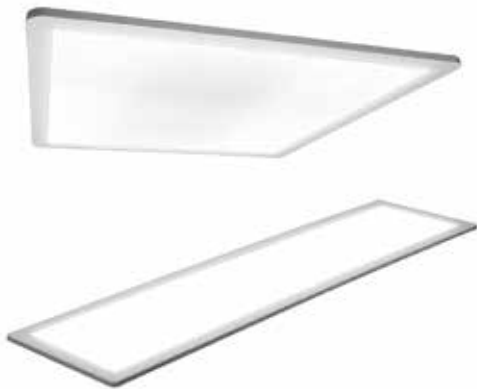

SmartPanel

คุณสมบัติ

- โคมไฟฝังฝ้า LED ประสิทธิภาพสูง ให้ความสว่างสูงสุดถึง 65 ลูเมนต่อวัตต์ ซึ่งเป็นลูเมนทั้งระบบที่ได้จากโคมไฟ
- ประหยัดไฟได้สูงถึง 48% เมื่อเทียบกับหลอดฟลูออเรสเซนต์ โดยให้ค่าความถูกต้องของแสง (Ra) สูงสุดถึง 85
- มีแสงสีให้เลือก 2 แบบ คือ แสงสีวอร์มไวท์ (3000 k) และแสงสีคูลไวท์ (4000K)
- โคมไฟออกแบบเน้นการกระจายแสงที่สม่ำเสมอ ลดแสงแยงตาเพื่อให้แสงที่นุ่มนวลสบายตา (UGR 20)
- ตัวโคมออกแบบโค้งมนและบางเพียง 14 mm. สามารถติดตั้งได้ทั้งแบบฝังฝ้าและแขวน
- มีให้เลือก 2 ขนาดคือ 600 x 600 mm และ 300 x 1200 mm
- อายุการใช้งานนานถึง 25,000 ชั่วโมง
- เป็นมิตรต่อสิ่งแวดล้อมเนื่องจากไม่มีสารปรอท

การใช้งาน

เหมาะสำหรับใช้ในอาคารสำนักงาน มหาวิทยาลัย โรงเรียน โรงพยาบาล ฯลฯ

ข้อมูลจำเพาะโคมไฟฝังฝ้า LED รุ่น SmartPanel

รายการสินค้า	กำลังไฟฟ้า (วัตต์)	ลูเมน	อุณหภูมิสีของแสง (เคลวิน)	ค่าความถูกต้องของสี (Ra)	มิติของสินค้า WxLxH (mm)	ลักษณะการติดตั้ง	อายุการใช้งาน (ชั่วโมง)	*ราคาปลีก (บาท)
RC110V LED25/WW-3000 PSU W30L120	40	2,500	3,000	85	300 x 1200 x 14	ฝังฝ้า/แขวนลอย	25,000	11,200
RC110V LED34/WW-3000 PSU W30L120	52	3,400	3,000	85	300 x 1200 x 14	ฝังฝ้า/แขวนลอย	25,000	12,200
RC110V LED25/NW-4000 PSU W30L120	40	2,500	4,000	85	300 x 1200 x 14	ฝังฝ้า/แขวนลอย	25,000	11,200
RC110V LED34/NW-4000 PSU W30L120	52	3,400	4,000	85	300 x 1200 x 14	ฝังฝ้า/แขวนลอย	25,000	12,200
RC110V LED25/WW-3000 PSU W60L60	40	2,500	3,000	85	600 x 600 x 14	ฝังฝ้า/แขวนลอย	25,000	11,200
RC110V LED34/WW-3000 PSU W60L60	52	3,400	3,000	85	600 x 600 x 14	ฝังฝ้า/แขวนลอย	25,000	12,200
RC110V LED25/NW-4000 PSU W60L60	40	2,500	4,000	85	600 x 600 x 14	ฝังฝ้า/แขวนลอย	25,000	11,200
RC110V LED34/NW-4000 PSU W60L60	52	3,400	4,000	85	600 x 600 x 14	ฝังฝ้า/แขวนลอย	25,000	12,200
RC110Z SMS	อุปกรณ์เสริมสำหรับการติดตั้ง							900.00

* ราคานี้เป็นราคาไม่รวมหลอด และเป็นราคาที่รวม VAT 7% แล้ว

โคมโลว์เบย์ LED รุ่น Mini 500

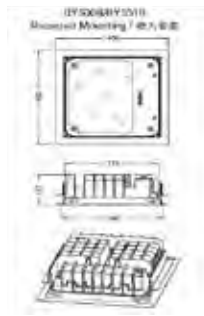

Mini 500

ตัวโคมทำจากอลูมิเนียมหล่อ กระจกปิดหน้าเป็น Temper Glass IP65 จึงแข็งแรง ทนทาน มีการระบายความร้อนดีเยี่ยม สามารถใช้งานภายนอกอาคารได้

คุณสมบัติ

- โคมโลว์เบย์ LED ประสิทธิภาพสูงถึง 120 ลูเมนต่อวัตต์ ซึ่งเป็นลูเมนที่ระบบที่ได้จากโคมไฟ
- ประหยัดไฟได้มากกว่า 56% เมื่อเปรียบเทียบกับโคมโลว์เบย์ที่ใช้หลอด HID ขนาด 150 วัตต์ และ 250 วัตต์ทั่วไป
- สามารถใช้งานร่วมกับระบบควบคุมแสงสว่างทั้ง 1-10V และ DALI เพื่อการประหยัดไฟที่มากขึ้น
- อายุการใช้งานยาวนานถึง 50,000 ชั่วโมง ที่ Lumen Maintenance 70
- มีประเภทของลำแสง และการติดตั้งที่หลากหลาย สามารถใช้งานหลากหลายประเภท เช่น โรงงานอุตสาหกรรม, ปั๊มน้ำมัน, ห้างสรรพสินค้า, สนามกีฬา, ไฟส่องบริเวณ เป็นต้น
- มีการกระจายแสงแบบพิเศษเพื่อการใช้งานสำหรับระบบส่องสว่างในปั๊มน้ำมันโดยเฉพาะ

ข้อมูลจำเพาะโคมโลว์เบย์ LED รุ่น Mini 500

รายการสินค้า	กำลังไฟฟ้า (วัตต์)	ลูเมน	อุณหภูมิสี (เคลวิน)	ชนิดของลำแสง	ลักษณะการติดตั้ง	*ราคาปลีก (บาท)
BY500B LED130/CW PSD WB	120	14,500	6,000	สมมาตร มุมแสงกว้าง	ฝังฝ้า	40,000
BY500B LED130/CW PSD MB	120	14,500	6,000	สมมาตร มุมแสงปานกลาง	ฝังฝ้า	40,000
BY500B LED130/NW PSD WB	120	12,000	4,000	สมมาตร มุมแสงกว้าง	ฝังฝ้า	40,000
BY500B LED130/NW PSD MB	120	12,000	4,000	สมมาตร มุมแสงปานกลาง	ฝังฝ้า	40,000
BY500B LED100/CW PSD WB	100	12,000	6,000	สมมาตร มุมแสงกว้าง	ฝังฝ้า	36,000
BY500B LED100/CW PSD MB	100	12,000	6,000	สมมาตร มุมแสงปานกลาง	ฝังฝ้า	36,000
BY500B LED100/NW PSD WB	100	10,000	4,000	สมมาตร มุมแสงกว้าง	ฝังฝ้า	36,000
BY500B LED100/NW PSD MB	100	10,000	4,000	สมมาตร มุมแสงปานกลาง	ฝังฝ้า	36,000
BY500B LED100/WW PSD WB	120	10,500	3,000	สมมาตร มุมแสงกว้าง	ฝังฝ้า	40,000
BY500B LED100/WW PSD MB	120	10,500	3,000	สมมาตร มุมแสงปานกลาง	ฝังฝ้า	40,000
BY501B LED130/CW PSD WB	120	145,00	6,000	อสมมาตร มุมแสงกว้าง	ฝังฝ้า	40,000
BY501B LED130/NW PSD WB	120	14,500	4,000	อสมมาตร มุมแสงกว้าง	ฝังฝ้า	40,000
BY501B LED100/CW PSD WB	100	12,000	6,000	อสมมาตร มุมแสงกว้าง	ฝังฝ้า	36,000
BY501B LED100/NW PSD WB	100	12,000	4,000	อสมมาตร มุมแสงกว้าง	ฝังฝ้า	36,000
BY501B LED100/WW PSD WB	120	10,500	3,000	อสมมาตร มุมแสงกว้าง	ฝังฝ้า	40,000
BY500C LED130/CW PSD WB	120	14,500	6,000	สมมาตร มุมแสงกว้าง	ติดลอย	41,000
BY500C LED130/CW PSD MB	120	14,500	6,000	สมมาตร มุมแสงปานกลาง	ติดลอย	41,000
BY500C LED130/NW PSD WB	120	12,000	4,000	สมมาตร มุมแสงกว้าง	ติดลอย	41,000
BY500C LED130/NW PSD MB	120	12,000	4,000	สมมาตร มุมแสงปานกลาง	ติดลอย	41,000
BY500C LED100/CW PSD WB	100	12,000	6,000	สมมาตร มุมแสงกว้าง	ติดลอย	37,000
BY500C LED100/CW PSD MB	100	12,000	6,000	สมมาตร มุมแสงปานกลาง	ติดลอย	37,000
BY500C LED100/NW PSD WB	100	10,000	4,000	สมมาตร มุมแสงกว้าง	ติดลอย	37,000
BY500C LED100/NW PSD MB	100	10,000	4,000	สมมาตร มุมแสงปานกลาง	ติดลอย	37,000
BY500C LED100/WW PSD WB	120	10,500	3,000	สมมาตร มุมแสงกว้าง	ติดลอย	41,000
BY500C LED100/WW PSD MB	120	10,500	3,000	สมมาตร มุมแสงปานกลาง	ติดลอย	41,000
BY501C LED130/CW PSD WB	120	14,500	6,000	อสมมาตร มุมแสงกว้าง	ติดลอย	42,000
BY501C LED130/NW PSD WB	120	14,500	4,000	อสมมาตร มุมแสงกว้าง	ติดลอย	42,000
BY501C LED100/CW PSD WB	100	12,000	6,000	อสมมาตร มุมแสงกว้าง	ติดลอย	38,000
BY501C LED100/NW PSD WB	100	12,000	4,000	อสมมาตร มุมแสงกว้าง	ติดลอย	38,000
BY501C LED100/WW PSD WB	120	10,500	3,000	อสมมาตร มุมแสงกว้าง	ติดลอย	41,000
BY501W LED130/CW PSD WB	120	14,500	6,000	อสมมาตร มุมแสงกว้าง	ติดกับเสา	43,000
BY501W LED130/CW PSD MB	120	14,500	6,000	อสมมาตร มุมแสงปานกลาง	ติดกับเสา	43,000
BY501W LED130/NW PSD WB	120	12,000	4,000	อสมมาตร มุมแสงกว้าง	ติดกับเสา	43,000
BY501W LED130/NW PSD MB	120	12,000	4,000	อสมมาตร มุมแสงปานกลาง	ติดกับเสา	43,000
BY501W LED100/WW PSD WB	120	10,500	3,000	อสมมาตร มุมแสงกว้าง	ติดกับเสา	43,000
BY501W LED100/WW PSD MB	120	10,500	3,000	อสมมาตร มุมแสงปานกลาง	ติดกับเสา	43,000

* ราคานี้เป็นราคาไม่รวมหลอด ไม่รวมอุปกรณ์สำหรับติดตั้ง (Mounting Bracket) และเป็นราคาที่รวม VAT7% แล้ว

โคมไฮเบย์ LED รุ่น GreenPerform Highbay Gen 2

คุณสมบัติ

- ตัวโคมทำจากอลูมิเนียมหล่อ กระจกปิดหน้าเป็น Temper Glass *IP65 แข็งแรง ทนทาน มีการระบายความร้อนดีเยี่ยม
- โคมไฮเบย์ LED ประสิทธิภาพสูงถึง 100 ลูเมนต่อวัตต์ ซึ่งเป็นลูเมนทั้งระบบที่ได้จากโคมไฟ
- ประหยัดไฟได้มากกว่า 60% เมื่อเปรียบเทียบกับโคมไฮเบย์ที่ใช้หลอด HID
- แสงที่ให้มีความถูกต้องของสี Ra > 80
- อายุการใช้งานยาวนานถึง 50,000 ชั่วโมงที่ Lumen Maintenance 70
- แสงสว่างที่ได้มีการดำรงค่าลูเมน (Lumen Maintenance) ดีกว่าแสงจากโคมไฮเบย์ที่ใช้หลอด HID ทั่วไป
- มีประเภทของลำแสง และการติดตั้งที่หลากหลาย สามารถใช้หลากหลายประเภท เช่น โรงงานอุตสาหกรรม, คลังสินค้า, ห้องสรรพสินค้า, สนามกีฬาในร่ม เป็นต้น
- ประสิทธิภาพเลนส์สูงทำให้สามารถใช้ในที่สูงถึง 25 เมตรได้



ติดตั้งแบบ Pipe



ติดตั้งแบบ Hook



ติดตั้งแบบ Bracket

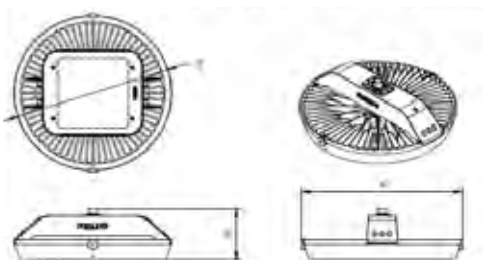

Model	System Power	System Lumen	CCT	Optic	Driver
BY 689P	100 W	10000	4000K/6500K	NB/WB/HRO	Fixed Version
BY 688P	160 W	16000	4000K/6500K	NB/WB/HRO	Fixed Version
BY 687P	200 W**	20000	4000K/6500K	NB/WB/HRO	Dimmable 1-10V

Luminaire Type	D (mm)	W (mm)	H (mm)
BY687P	520	530	165
BY688P	457	466	158
BY689P	366	374	153

*สามารถเลือกแผ่นปิดหน้าโคมเป็นแบบพลาสติก PC ได้ (ติดต่อฝ่ายขาย)

** สำหรับโคมรุ่น BY687P ขนาด 240W (2,400 ลูเมน) กรุณาติดต่อฝ่ายขาย

ข้อมูลจำเพาะโคมไฮเบย์ LED รุ่น GreenPerform Highbay Gen 2

รายการสินค้า	กำลังไฟฟ้า (วัตต์)	ลูเมน	อุณหภูมิสี (เคลวิน)	ชนิดของลำแสง	*ราคาปลีก (บาท)
สามารถใช้ทดแทนโคม Highbay ที่ใช้หลอดเมทัลฮาไลด์ / หลอดแสงจันทร์/หลอดโซเดียม 250W ได้					
BY689P LED100 L3000/CW PSU S-NB	100	10,000	6,500	สมมาตร มุมแสงแคบ	25,000
BY689P LED100 L3000/CW PSU S-WB	100	10,000	6,500	สมมาตร มุมแสงกว้าง	25,000
BY689P LED100 L3000/CW PSU S-HRO	100	10,000	6,500	สมมาตร มุมแสงแบบคัลลิ่งสินค้า	25,000
BY689P LED100 L3000/NW PSU S-NB	100	10,000	4,000	สมมาตร มุมแสงแคบ	25,000
BY689P LED100 L3000/NW PSU S-WB	100	10,000	4,000	สมมาตร มุมแสงกว้าง	25,000
BY689P LED100 L3000/NW PSU S-HRO	100	10,000	4,000	สมมาตร มุมแสงแบบคัลลิ่งสินค้า	25,000
สามารถใช้ทดแทนโคม Highbay ที่ใช้หลอดแสงจันทร์ 400W ได้					
BY688P LED160 L3000/CW PSU S-NB	160	16,000	6,500	สมมาตร มุมแสงแคบ	32,000
BY688P LED160 L3000/CW PSU S-WB	160	16,000	6,500	สมมาตร มุมแสงกว้าง	32,000
BY688P LED160 L3000/CW PSU S-HRO	160	16,000	6,500	สมมาตร มุมแสงแบบคัลลิ่งสินค้า	32,000
BY688P LED160 L3000/NW PSU S-NB	160	16,000	4,000	สมมาตร มุมแสงแคบ	32,000
BY688P LED160 L3000/NW PSU S-WB	160	16,000	4,000	สมมาตร มุมแสงกว้าง	32,000
BY688P LED160 L3000/NW PSU S-HRO	160	16,000	4,000	สมมาตร มุมแสงแบบคัลลิ่งสินค้า	32,000
สามารถใช้ทดแทนโคม Highbay ที่ใช้หลอด เมทัลฮาไลด์ / หลอดแสงจันทร์/หลอดโซเดียม 400W ได้**					
BY687P LED200/CW PSR S-NB L3000	200	20,000	6,500	สมมาตร มุมแสงแคบ	36,000
BY687P LED200/CW PSR S-WB L3000	200	20,000	6,500	สมมาตร มุมแสงกว้าง	36,000
BY687P LED200/CW PSR S-HRO L3000	200	20,000	6,500	สมมาตร มุมแสงแบบคัลลิ่งสินค้า	36,000
BY687P LED200/NW PSR S-NB L3000	200	20,000	4,000	สมมาตร มุมแสงแคบ	36,000
BY687P LED200/NW PSR S-WB L3000	200	20,000	4,000	สมมาตร มุมแสงกว้าง	36,000
BY687P LED200/NW PSR S-HRO L3000	200	20,000	4,000	สมมาตร มุมแสงแบบคัลลิ่งสินค้า	36,000

อุปกรณ์เสริม

รายการสินค้า	รายละเอียด	*ราคาปลีก (บาท)
BY617Z MB	ชุดอุปกรณ์สำหรับการติดตั้งบนผนังสำหรับโคม BY687P	850
BY618Z MB	ชุดอุปกรณ์สำหรับการติดตั้งบนผนังสำหรับโคม BY688P	700
BY619Z MB	ชุดอุปกรณ์สำหรับการติดตั้งบนผนังสำหรับโคม BY689P	600
MOUNTING HOOK	Mounting Hook	130

* ราคานี้เป็นราคาไม่รวมหลอด และเป็นราคาที่รวม VAT7% แล้ว
 ** สำหรับโคมรุ่น BY687P ขนาดหลอด 240W (24,000 ลูเมน) กรุณาติดต่อฝ่ายขาย

โคมสมาร์ทเบย์ LED Smart Bay



LED SMART BAY BY268P/BY269P

Luminaire Type	D (mm)	H (mm)
BY268P	520	132
BY269P	150	102

คุณสมบัติ

- โคม LED Lowbay ประสิทธิภาพมากกว่า 95 ลูเมนต่อวัตต์ ซึ่งเป็นลูเมนทั้งระบบที่ได้จากโคมไฟ
- ประหยัดไฟสูงสุดมากกว่า 60% เมื่อเปรียบเทียบกับโคมที่ใช้หลอด HID
- อายุการใช้งานยาวนานถึง 50,000 ชั่วโมงที่ Lumen Maintenance 70
- แสงสว่างที่ได้มีการดำรงค่าลูเมน (Lumen Maintenance) ดีกว่าแสงจากโคมใช้หลอด HID ทั่วไป
- แสงที่ให้มีความถูกต้องของสีมากกว่า 80
- UGR<19 (เมื่อติดตั้ง Reflector)
- การกระจายแสงมุมกว้าง (มุมแคบเมื่อติดตั้ง Reflector)
- ติดตั้งได้หลายรูปแบบ แบบแขวน ติดผนัง
- ใช้งานได้หลากหลายประเภทในสถานที่ต่าง เช่น โรงงาน ห้าง ร้าน ซูเปอร์มาร์เก็ต ฯลฯ
- การกระจายแสงมุมกว้าง (มุมแคบเมื่อติดตั้ง Reflector)

ข้อมูลจำเพาะโคมไฮเบย์ LED รุ่น Smart Bay

รายการสินค้า	กำลังไฟฟ้า (วัตต์)	ลูเมน	อุณหภูมิสี (เคลวิน)	ค่าความถูกต้องของสี (Ra)	อายุการใช้งาน (ชั่วโมง)	*ราคาปลีก (บาท)
BY268P LED80/CW PSU	85	8,200	6,500	>80	50,000	14,000
BY268P LED80/NW PSU	85	8,200	4,000	>80	50,000	14,000
BY268P LED80/WW PSU	85	8,200	3,000	>80	50,000	14,000
BY268P LED60/CW PSU	60	5,800	6,500	>80	50,000	13,000
BY268P LED60/NW PSU	60	5,800	4,000	>80	50,000	13,000
BY268P LED60/WW PSU	60	5,800	3,000	>80	50,000	13,000
BY269P LED40/CW PSU	40	3,800	6,500	>80	50,000	12,000
BY269P LED40/NW PSU	40	3,800	4,000	>80	50,000	12,000
BY269P LED40/WW PSU	40	3,800	3,000	>80	50,000	12,000

* ราคานี้เป็นราคาไม่รวมหลอด และเป็นราคาที่รวม VAT7% แล้ว



Hook



Mounting bracket



Reflector



Pipe kit



Chain kit

อุปกรณ์เสริม

รายการสินค้า	รายละเอียด	*ราคาปลีก (บาท)
BY268Z RL	Reflector สำหรับรุ่น BY268P	1,600
BY269Z RL	Reflector สำหรับรุ่น BY269P	1,600
BY268Z MB	ชุดอุปกรณ์สำหรับการติดตั้งบนผนังสำหรับรุ่น BY268P	240
BY269Z MB	ชุดอุปกรณ์สำหรับการติดตั้งบนผนังสำหรับรุ่น BY269P	240
BY268Z SM C	ชุด Chain Kit สำหรับสำหรับรุ่น 268 และ 269	800
BY268Z SM P	ชุด Pipe Kit สำหรับสำหรับรุ่น 268 และ 269	800
BY268Z HOOK	Hook สำหรับแขวนสำหรับรุ่น 268 และ 269	400

* ราคานี้เป็นราคาที่รวม VAT7% แล้ว

โคมไฟกันน้ำกันฝุ่น LED รุ่น Green Perform Waterproof



Green Perform Waterproof

คุณสมบัติ

- โคมไฟกันน้ำกันฝุ่น LED รุ่น Green Perform Waterproof สามารถใช้ทดแทน โคมไฟกันน้ำกันฝุ่นที่ใช้หลอดฟลูออเรสเซนต์ ซึ่งสามารถควบคุมแสงสว่างให้ตกลงบริเวณใช้งานได้ดีกว่า ส่งผลให้ประหยัดไฟมากกว่า 50% เมื่อเทียบกับโคมไฟกันน้ำกันฝุ่นที่ใช้หลอดฟลูออเรสเซนต์
- โคมไฟ กันน้ำกันฝุ่น LED รุ่น Green Perform Waterproof ให้ประสิทธิภาพสูงสุดถึง 95 ลูเมน/วัตต์ ซึ่งเป็นลูเมนที่ได้จากทั้งโคมไฟ (ไม่ใช่เฉพาะเม็ด LED)
- โคมไฟมีการกระจายแสงที่สม่ำเสมอ ให้ค่าความถูกต้องของสีสูงเทียบเท่ากับหลอดฟลูออเรสเซนต์ (Ra=80)
- ระดับการกันน้ำกันฝุ่น IP 65
- สามารถติดตั้งได้ทั้งแบบอิสระ (Standalone) หรือ แบบรางต่อเนื่อง (Trunking)
- อุปกรณ์ทุกชิ้นส่วนของโคมไฟเป็น ผลิตภัณฑ์ที่มีคุณภาพสูงทั้งเม็ด LED, เลนส์, ไดรเวอร์ ฯลฯ และมีการทดสอบคุณภาพสินค้าทุกๆ ขบวนการผลิต เพื่อให้ประสิทธิภาพสูงสุดตลอดอายุการใช้งาน
- อายุการใช้งานยาวนานถึง 50,000 ชั่วโมง
- เป็นมิตรต่อสิ่งแวดล้อม เนื่องจากไม่มีสารปรอท

การใช้งาน

- เหมาะสำหรับใช้ติดตั้งในโรงงานอุตสาหกรรม ลานจอดรถ ในอุโมงค์ใต้ดิน

ข้อมูลจำเพาะโคมไฟกันน้ำกันฝุ่น LED รุ่น Green Perform Waterproof

รายการสินค้า	ขนาด (วัตต์)	ลูเมน	อุณหภูมิสี (เคลวิน)	ค่าความถูกต้องของสี* (Ra)	ขนาด (เมตร)	ลักษณะการติดตั้ง	อายุการใช้งาน (ชั่วโมง)	*ราคาปลีก (บาท)
WT161C LED50 CW L1500	55	4,800	6,500	80	1.5	แบบรางต่อเนื่อง	50,000	9,000
WT161C LED50 NW L1500	55	4,800	4,000	80	1.5	แบบรางต่อเนื่อง	50,000	9,000
WT160C LED50 CW L1500	55	4,800	6,500	80	1.5	แบบอิสระ	50,000	9,000
WT160C LED50 NW L1500	55	4,800	4,000	80	1.5	แบบอิสระ	50,000	9,000
WT161C LED40 CW L1200	40	3,800	6,500	80	1.2	แบบรางต่อเนื่อง	50,000	7,000
WT161C LED40 NW L1200	40	3,800	4,000	80	1.2	แบบรางต่อเนื่อง	50,000	7,000
WT160C LED40 CW L1200	40	3,800	6,500	80	1.2	แบบอิสระ	50,000	7,000
WT160C LED40 NW L1200	40	3,800	4,000	80	1.2	แบบอิสระ	50,000	7,000
WT161C LED20 CW L1200	20	1,900	6,500	80	1.2	แบบรางต่อเนื่อง	50,000	6,000
WT161C LED20 NW L1200	20	1,900	4,000	80	1.2	แบบรางต่อเนื่อง	50,000	6,000
WT160C LED20 CW L1200	20	1,900	6,500	80	1.2	แบบอิสระ	50,000	6,000
WT160C LED20 NW L1200	20	1,900	4,000	80	1.2	แบบอิสระ	50,000	6,000
WT161C LED20 CW L600	20	1,900	6,500	80	0.6	แบบรางต่อเนื่อง	50,000	5,000
WT161C LED20 NW L600	20	1,900	4,000	80	0.6	แบบรางต่อเนื่อง	50,000	5,000
WT160C LED20 CW L600	20	1,900	6,500	80	0.6	แบบอิสระ	50,000	5,000
WT160C LED20 NW L600	20	1,900	4,000	80	0.6	แบบอิสระ	50,000	5,000
WT161C LED10 CW L600	12	1,000	6,500	80	0.6	แบบรางต่อเนื่อง	50,000	5,000
WT161C LED10 NW L600	12	1,000	4,000	80	0.6	แบบรางต่อเนื่อง	50,000	5,000
WT160C LED10 CW L600	12	1,000	6,500	80	0.6	แบบอิสระ	50,000	5,000
WT160C LED10 NW L600	12	1,000	4,000	80	0.6	แบบอิสระ	50,000	5,000

อุปกรณ์เสริม

รายการสินค้า	ประเภท	*ราคาปลีก (บาท)
WT161Z TB	สายไฟสำหรับเชื่อมต่อโคมไฟ	800

*รวม VAT 7% แล้ว
*หมายเหตุ ค่าอุณหภูมิสีของแสง, ค่าลูเมนและค่าความถูกต้องของสีเป็นค่าโดยประมาณ อาจมีการคลาดเคลื่อนเล็กน้อยประมาณ 3-5%

โคมไฟ Batten LED รุ่น Green Perform Batten



Green Perform Batten

คุณสมบัติ

- โคม Batten LED สามารถใช้ทดแทนโคมไฟ Batten ที่ใช้หลอดฟลูออเรสเซนต์ ซึ่งสามารถควบคุมแสงสว่างให้ตกลงบริเวณใช้งานได้ดีกว่า ส่งผลให้ประหยัดไฟมากกว่า 50% เมื่อเทียบกับโคมไฟ Batten ที่ใช้หลอดฟลูออเรสเซนต์
- โคมไฟ Batten LED ให้ประสิทธิภาพสูงสุดถึง 100 ลูเมน/วัตต์ ซึ่งเป็นลูเมนที่ได้จากทั้งโคมไฟ (ไม่ใช่เฉพาะเม็ด LED)
- โคมไฟมีการกระจายแสงที่สม่ำเสมอ ให้ค่าความถูกต้องของสีสูงเทียบเท่ากับหลอดฟลูออเรสเซนต์ (Ra=80)
- สามารถติดตั้งได้แบบอิสระ (Standalone) หรือติดตั้งแบบรางต่อเนื่อง (Trucking) โดยไม่เกิดจุดมืดบริเวณรอยต่อ มีทั้งแบบขุ่น(Diffused) และแบบใส (Clear)
- อุปกรณ์ทุกชิ้นส่วนของโคมไฟเป็น ผลิตภัณฑ์ที่มีคุณภาพสูงทั้งเม็ด LED, เลนส์, ไดรเวอร์ ราง และมีการทดสอบคุณภาพสินค้าทุกอย่างบนการผลิต เพื่อให้ประสิทธิภาพสูงสุดตลอดอายุการใช้งาน
- อายุการใช้งานยาวนานถึง 50,000 ชั่วโมง (ที่ลูเมนลดลง 30% ณ ที่อุณหภูมิแวดล้อม 35 องศาเซลเซียส)
- เป็นมิตรต่อสิ่งแวดล้อมเนื่องจากไม่มีสารปรอท

การใช้งาน

- เหมาะสำหรับใช้ติดตั้งในโรงงานอุตสาหกรรม อาคารสำนักงาน ทางสรรพสินค้า บริเวณชั้นวางสินค้า บ้านพักอาศัยและลานจอดรถ

ข้อมูลจำเพาะสำหรับโคมไฟ Batten LED รุ่น Green Perform Batten

รายการสินค้า	ขนาด (วัตต์)	ลูเมน	อุณหภูมิสี (เคลวิน)	ค่าความถูกต้องของสี* (Ra)	การกระจายแสง	ขนาด (เมตร)	ลักษณะการติดตั้ง	อายุการใช้งาน (ชั่วโมง)	*ราคาปลีก (บาท)
BN208C LED40/CW L1200 S	40	4,000	6,500	80	แบบใส Clear	1.2	แบบอิสระ	50,000	4,200
BN208C LED40/NW L1200 S	40	4,000	4,000	80	แบบใส Clear	1.2	แบบอิสระ	50,000	4,200
BN208C LED40/WW L1200 S	40	4,000	3,000	80	แบบใส Clear	1.2	แบบอิสระ	50,000	4,200
BN208C LED40/CW L1200 FR	40	4,000	6,500	80	แบบขุ่น Diffused	1.2	แบบอิสระ	50,000	4,200
BN208C LED40/NW L1200 FR	40	4,000	4,000	80	แบบขุ่น Diffused	1.2	แบบอิสระ	50,000	4,200
BN208C LED40/WW L1200 FR	40	4,000	3,000	80	แบบขุ่น Diffused	1.2	แบบอิสระ	50,000	4,200
BN208C LED20/CW L1200 S	20	2,000	6,500	80	แบบใส Clear	1.2	แบบอิสระ	50,000	3,000
BN208C LED20/NW L1200 S	20	2,000	4,000	80	แบบใส Clear	1.2	แบบอิสระ	50,000	3,000
BN208C LED20/CW L1200 FR	20	2,000	6,500	80	แบบขุ่น Diffused	1.2	แบบอิสระ	50,000	3,000
BN208C LED20/NW L1200 FR	20	2,000	4,000	80	แบบขุ่น Diffused	1.2	แบบอิสระ	50,000	3,000
BN208C LED20/CW L600 S	20	2,000	6,500	80	แบบใส Clear	0.6	แบบอิสระ	50,000	2,500
BN208C LED20/NW L600 S	20	2,000	4,000	80	แบบใส Clear	0.6	แบบอิสระ	50,000	2,500
BN208C LED20/WW L600 S	20	2,000	3,000	80	แบบใส Clear	0.6	แบบอิสระ	50,000	2,500
BN208C LED20/CW L600 FR	20	2,000	6,500	80	แบบขุ่น Diffused	0.6	แบบอิสระ	50,000	2,500
BN208C LED20/NW L600 FR	20	2,000	4,000	80	แบบขุ่น Diffused	0.6	แบบอิสระ	50,000	2,500
BN208C LED20/WW L600 FR	20	2,000	3,000	80	แบบขุ่น Diffused	0.6	แบบอิสระ	50,000	2,500
BN208C LED10/CW L600 S	10	1,000	6,500	80	แบบใส Clear	0.6	แบบอิสระ	50,000	1,800
BN208C LED10/NW L600 S	10	1,000	4,000	80	แบบใส Clear	0.6	แบบอิสระ	50,000	1,800
BN208C LED10/CW L600 FR	10	1,000	6,500	80	แบบขุ่น Diffused	0.6	แบบอิสระ	50,000	1,800
BN208C LED10/NW L600 FR	10	1,000	4,000	80	แบบขุ่น Diffused	0.6	แบบอิสระ	50,000	1,800
BN209C LED40/CW L1200 S	40	4,000	6,500	80	แบบใส Clear	1.2	แบบรางต่อเนื่อง	50,000	4,400
BN209C LED40/NW L1200 S	40	4,000	4,000	80	แบบใส Clear	1.2	แบบรางต่อเนื่อง	50,000	4,400
BN209C LED40/WW L1200 S	40	4,000	3,000	80	แบบใส Clear	1.2	แบบรางต่อเนื่อง	50,000	4,400
BN209C LED40/CW L1200 FR	40	4,000	6,500	80	แบบขุ่น Diffused	1.2	แบบรางต่อเนื่อง	50,000	4,400
BN209C LED40/NW L1200 FR	40	4,000	4,000	80	แบบขุ่น Diffused	1.2	แบบรางต่อเนื่อง	50,000	4,400
BN209C LED40/WW L1200 FR	40	4,000	3,000	80	แบบขุ่น Diffused	1.2	แบบรางต่อเนื่อง	50,000	4,400
BN209C LED20/CW L1200 S	20	2,000	6,500	80	แบบใส Clear	1.2	แบบรางต่อเนื่อง	50,000	3,200
BN209C LED20/NW L1200 S	20	2,000	4,000	80	แบบใส Clear	1.2	แบบรางต่อเนื่อง	50,000	3,200
BN209C LED20/CW L1200 FR	20	2,000	6,500	80	แบบขุ่น Diffused	1.2	แบบรางต่อเนื่อง	50,000	3,200
BN209C LED20/NW L1200 FR	20	2,000	4,000	80	แบบขุ่น Diffused	1.2	แบบรางต่อเนื่อง	50,000	3,200

* ราคาคือเป็นราคาที่รวม VAT 7% แล้ว

*หมายเหตุ ค่าอุณหภูมิสีของแสง, ค่าลูเมนและค่าความถูกต้องของสีเป็นค่าโดยประมาณ อาจมีการคลาดเคลื่อนเล็กน้อยประมาณ 3-5%

Connecting parts
(BN209C)BY208Z TB
Connecting blockBY208Z C-2
Power cable 0.2mBY208Z C600-P/C200-P
Connecting cable 0.2m/0.6mSurface mounting
(BN208C/209C)BY208Z MB-S
For symmetric installationBY208Z MB-A
For symmetric installationSuspension
(BN208C/209C)BY209Z MB-S
For symmetric installationBY209Z MB-A
For symmetric installationBY208Z SP
Suspension pole

อุปกรณ์เสริมสำหรับโคมไฟ Batten LED รุ่น Green Perform Batten

รายการสินค้า	ลักษณะพิเศษ	*ราคาปลีก (บาท)
BY208Z MB-A	อุปกรณ์จับยึดโคมไฟ สำหรับติดตั้งแบบติดลอย Asymmetric	50
BY208Z MB-S	อุปกรณ์จับยึดโคมไฟ สำหรับติดตั้งแบบติดลอย Symmetric	50
BY209Z MB-A	อุปกรณ์จับยึดโคมไฟ สำหรับติดตั้งแบบแขวน Asymmetric	50
BY209Z MB-S	อุปกรณ์จับยึดโคมไฟ สำหรับติดตั้งแบบแขวน Symmetric	50
BY208Z SP	ท่อจับยึดโคมไฟ	350
BY208Z TB	ตัวต่อเชื่อมหัวท้าย (ใช้สำหรับรุ่น BN209)	30
BY208Z C600-P	สายไฟสำหรับเชื่อมต่อความยาว 60 เซนติเมตร	100
BY208Z C-2	สายไฟขาเข้าความยาว 20 เซนติเมตร	50
BY208Z C200-P	สายไฟสำหรับเชื่อมต่อความยาว 20 เซนติเมตร	80

* ราคานี้เป็นราคาที่รวม VAT 7% แล้ว

โคมไฟ Batten LED รุ่น Essential Batten



Essential Batten

คุณสมบัติ

- โคม Batten LED สามารถใช้ทดแทน โคมไฟ Batten ที่ใช้หลอดฟลูออเรสเซนต์ ซึ่งสามารถควบคุมแสงสว่างให้ตกลงบริเวณใช้งานได้ดีกว่า ส่งผลให้ประหยัดไฟมากกว่า 40% เมื่อเทียบกับโคมไฟ Batten ที่ใช้หลอดฟลูออเรสเซนต์
- โคมไฟ Batten LED ให้ประสิทธิภาพสูงสุดถึง 80 ลูเมน/วัตต์ ซึ่งเป็นลูเมนที่ได้จากทั้งโคมไฟ (ไม่ใช่เฉพาะเม็ด LED)
- โคมไฟมีการกระจายแสงที่สม่ำเสมอ ให้ค่าความถูกต้องของสีสูงเทียบเท่ากับหลอดฟลูออเรสเซนต์ (Ra=80)
- สามารถติดตั้งได้ทั้งแบบอิสระ (Standalone) หรือ แบบวางต่อเนื่อง (Trunking) โดยไม่เกิดจุดมืดบริเวณรอยต่อ
- อุปกรณ์ทุกชิ้นส่วนของโคมไฟเป็น ผลิตภัณฑ์ที่มีคุณภาพสูงทั้งเม็ด LED, เลนส์, ไดรเวอร์ ฯลฯ และมีการทดสอบคุณภาพสินค้าทุกๆ ขบวนการผลิต เพื่อให้ประสิทธิภาพสูงสุดตลอดอายุการใช้งาน
- อายุการใช้งานยาวนานถึง 25,000 ชั่วโมง
- เป็นมิตรต่อสิ่งแวดล้อม เนื่องจากไม่มีสารปรอท

การใช้งาน

- เหมาะสำหรับใช้ติดตั้งในโรงงานอุตสาหกรรม อาคารสำนักงาน ห้างสรรพสินค้า บริเวณชั้นวางสินค้า บ้านพักอาศัยและลานจอดรถ

บจก. อีเอสแอล
WWW.EK.CO.TH

ข้อมูลจำเพาะสำหรับโคมไฟ Batten LED รุ่น Essential Batten

รายการสินค้า	ขนาด (วัตต์)	ลูเมน	อุณหภูมิสี (เคลวิน)	ค่าความถูกต้องของสี* (Ra)	ขนาด (เมตร)	ลักษณะการติดตั้ง	อายุการใช้งาน (ชั่วโมง)	*ราคาปลีก (บาท)
BN096C LED4/CW L300	5.5	400	6,500	80	0.3	แบบอิสระหรือแบบรางต่อเนื่อง	25,000	1,200
BN096C LED4/NW L300	5.5	400	4,000	80	0.3	แบบอิสระหรือแบบรางต่อเนื่อง	25,000	1,200
BN096C LED4/WW L300	5.5	400	3,000	80	0.3	แบบอิสระหรือแบบรางต่อเนื่อง	25,000	1,200
BN096C LED4/SW L300	5.5	400	2,700	80	0.3	แบบอิสระหรือแบบรางต่อเนื่อง	25,000	1,200
BN096C LED8/CW L600	10	800	6,500	80	0.6	แบบอิสระหรือแบบรางต่อเนื่อง	25,000	1,400
BN096C LED8/NW L600	10	800	4,000	80	0.6	แบบอิสระหรือแบบรางต่อเนื่อง	25,000	1,400
BN096C LED8/WW L600	10	800	3,000	80	0.6	แบบอิสระหรือแบบรางต่อเนื่อง	25,000	1,400
BN096C LED8/SW L600	10	800	2,700	80	0.6	แบบอิสระหรือแบบรางต่อเนื่อง	25,000	1,400
BN096C LED12/CW L900	15	1,200	6,500	80	0.9	แบบอิสระหรือแบบรางต่อเนื่อง	25,000	1,700
BN096C LED12/NW L900	15	1,200	4,000	80	0.9	แบบอิสระหรือแบบรางต่อเนื่อง	25,000	1,700
BN096C LED12/WW L900	15	1,200	3,000	80	0.9	แบบอิสระหรือแบบรางต่อเนื่อง	25,000	1,700
BN096C LED12/SW L900	15	1,200	2,700	80	0.9	แบบอิสระหรือแบบรางต่อเนื่อง	25,000	1,700
BN096C LED16/CW L1200	20	1,600	6,500	80	1.2	แบบอิสระหรือแบบรางต่อเนื่อง	25,000	2,000
BN096C LED16/NW L1200	20	1,600	4,000	80	1.2	แบบอิสระหรือแบบรางต่อเนื่อง	25,000	2,000
BN096C LED16/WW L1200	20	1,600	3,000	80	1.2	แบบอิสระหรือแบบรางต่อเนื่อง	25,000	2,000
BN096C LED16/SW L1200	20	1,600	2,700	80	1.2	แบบอิสระหรือแบบรางต่อเนื่อง	25,000	2,000

* ราคานี้เป็นราคาที่รวม VAT 7% แล้ว

*หมายเหตุ ค่าอุณหภูมิสีของแสง, ค่าลูเมนและค่าความถูกต้องของสีเป็นค่าโดยประมาณ อาจมีการคลาดเคลื่อนเล็กน้อยประมาณ 3-5%



ZCH066 C-2 EN



ZCH066 CCPA EN

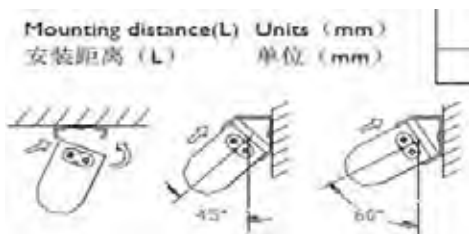

BN096Z MB 45



BN096Z MB 60

อุปกรณ์เสริมสำหรับโคมไฟ Batten LED รุ่น Essential Batten

รายการสินค้า	ลักษณะพิเศษ	*ราคาปลีก (บาท)
ZCH066 C-2 EN	สายไฟขาเข้าความยาว 20 เซนติเมตร	40
ZCH066 CCPA EN	สายไฟสำหรับเชื่อมต่อความยาว 20 เซนติเมตร	40
BN096Z MB 60	อุปกรณ์จับยึดโคมไฟแบบ Asymmetric มุม 60 องศา	10
BN096Z MB 45	อุปกรณ์จับยึดโคมไฟแบบ Asymmetric มุม 45 องศา	10

* ราคานี้เป็นราคาที่รวม VAT 7% แล้ว

โคมไฟสนาม LED TANGO



LED TANGO G.1



LED TANGO G.2

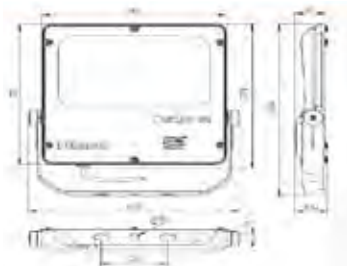

คุณสมบัติ

- โคมไฟ Floodlight LED สามารถควบคุมแสงสว่างให้ตกลงบริเวณพื้นที่ใช้งาน ได้สูงกว่าโคมไฟ floodlight ทั่วๆ ไป ส่งผลให้ประหยัดไฟมากกว่า 40% เมื่อเทียบกับโคมไฟ floodlight ที่ใช้หลอดไฟเมทัลฮาไลด์และหลอดโซเดียมแรงดันสูง
- โคมไฟ Floodlight LED ให้ประสิทธิภาพสูงสุดถึง 100 ลูเมน/วัตต์ ซึ่งเป็นลูเมนที่ได้จากทั้งโคมไฟ (ไม่ใช่เฉพาะเม็ด LED) สามารถใช้ทดแทนโคมไฟ Floodlight 75 วัตต์ 150 วัตต์ และ 250 วัตต์
- ง่ายต่อการใช้งาน ติดตั้งเนื่องจากสามารถต่อไฟฟ้าได้โดยตรงไม่ต้องใช้หม้อแปลง (220V/50Hz) รวมทั้งมีการกระจายแสงให้เลือก 2 แบบ เพื่อให้เหมาะกับพื้นที่ใช้งาน คือ การกระจายแสงแบบสมมาตรและอสมมาตร
- มี 2 ประเภทมุมแสง คือ มุมกว้างและมุมปานกลาง
- อุปกรณ์ทุกชิ้นส่วนของโคมไฟเป็นผลิตภัณฑ์ที่มีคุณภาพสูงทั้งเม็ด LED, เลนส์, ไดรฟ์เวอจ ไซด์ และมีการทดสอบคุณภาพสินค้าทุกอย่างขบวนการผลิต เพื่อให้ประสิทธิภาพสูงสุดตลอดอายุการใช้งาน
- อายุการใช้งานยาวนานถึง 50,000 ชั่วโมง (ที่ลูเมนลดลง 30% ณ ที่อุณหภูมิแวดล้อม 35 องศาเซลเซียส)

โคมไฟผลิตจากวัสดุที่แข็งแรงทนทาน (Die cast aluminum) เหมาะสำหรับภายนอกอาคาร IP65

- เป็นมิตรต่อสิ่งแวดล้อมเนื่องจากไม่มีสารปรอท
- ติดตั้งและบำรุงรักษาได้ง่าย ด้วย bracket ติดตั้งแบบ "U" Shape

การใช้งาน

- เหมาะสำหรับใช้กับไฟส่องสว่างบริเวณทั่วไป พื้นที่อเนกประสงค์ ลานกีฬา พื้นที่รอบๆ บริเวณโรงงาน ห้างสรรพสินค้า ไฟส่องป้าย

ข้อมูลจำเพาะโคมไฟสนาม LED TANGO

รายการสินค้า	กำลังไฟฟ้า (วัตต์)	ลูเมน	อุณหภูมิสีของแสง (เคลวิน)	ค่าความถูกต้องของสี (Ra)	การกระจายแสง	มุมแสง	อายุการใช้งาน (ชั่วโมง)	*ราคาปลีก (บาท)
LED TANGO G.1								
BVP363 LED250/CW 270W 220-240V S WB	270	25,000	5,700	70	แบบสมมาตร	มุมกว้าง	50,000	50,000
BVP363 LED250/CW 270W 220-240V S MB	270	25,000	5,700	70	แบบสมมาตร	มุมปานกลาง	50,000	50,000
BVP363 LED250/CW 270W 220-240V A WB	270	25,000	5,700	70	แบบอสมมาตร	มุมกว้าง	50,000	50,000
BVP363 LED250/CW 270W 220-240V A MB	270	25,000	5,700	70	แบบอสมมาตร	มุมปานกลาง	50,000	50,000
BVP363 LED210/CW 230W 220-240V S WB	230	21,000	5,700	70	แบบสมมาตร	มุมกว้าง	50,000	46,000
BVP363 LED210/CW 230W 220-240V S MB	230	21,000	5,700	70	แบบสมมาตร	มุมปานกลาง	50,000	46,000
BVP363 LED210/CW 230W 220-240V A WB	230	21,000	5,700	70	แบบอสมมาตร	มุมกว้าง	50,000	46,000
BVP363 LED210/CW 230W 220-240V A MB	230	21,000	5,700	70	แบบอสมมาตร	มุมปานกลาง	50,000	46,000
BVP363 LED170/CW 190W 220-240V S WB	190	17,000	5,700	70	แบบสมมาตร	มุมกว้าง	50,000	40,000
BVP363 LED170/CW 190W 220-240V S MB	190	17,000	5,700	70	แบบสมมาตร	มุมปานกลาง	50,000	40,000
BVP363 LED170/CW 190W 220-240V A WB	190	17,000	5,700	70	แบบอสมมาตร	มุมกว้าง	50,000	40,000
BVP363 LED170/CW 190W 220-240V A MB	190	17,000	5,700	70	แบบอสมมาตร	มุมปานกลาง	50,000	40,000
BVP363 LED250/NW 270W 220-240V S WB	270	25,000	4,000	70	แบบสมมาตร	มุมกว้าง	50,000	50,000
BVP363 LED250/NW 270W 220-240V S MB	270	25,000	4,000	70	แบบสมมาตร	มุมปานกลาง	50,000	50,000
BVP363 LED250/NW 270W 220-240V A WB	270	25,000	4,000	70	แบบอสมมาตร	มุมกว้าง	50,000	50,000
BVP363 LED250/NW 270W 220-240V A MB	270	25,000	4,000	70	แบบอสมมาตร	มุมปานกลาง	50,000	50,000
BVP363 LED210/NW 230W 220-240V S WB	230	21,000	4,000	70	แบบสมมาตร	มุมกว้าง	50,000	46,000
BVP363 LED210/NW 230W 220-240V S MB	230	21,000	4,000	70	แบบสมมาตร	มุมปานกลาง	50,000	46,000
BVP363 LED210/NW 230W 220-240V A WB	230	21,000	4,000	70	แบบอสมมาตร	มุมกว้าง	50,000	46,000
BVP363 LED210/NW 230W 220-240V A MB	230	21,000	4,000	70	แบบอสมมาตร	มุมปานกลาง	50,000	46,000
BVP363 LED170/NW 190W 220-240V S WB	190	17,000	4,000	70	แบบสมมาตร	มุมกว้าง	50,000	40,000
BVP363 LED170/NW 190W 220-240V S MB	190	17,000	4,000	70	แบบสมมาตร	มุมปานกลาง	50,000	40,000
BVP363 LED170/NW 190W 220-240V A WB	190	17,000	4,000	70	แบบอสมมาตร	มุมกว้าง	50,000	40,000
BVP363 LED170/NW 190W 220-240V A MB	190	17,000	4,000	70	แบบอสมมาตร	มุมปานกลาง	50,000	40,000
LED TANGO G.2								
BVP281 LED120/CW 120W 220-240V SWB	120	12,000	6,500	80	แบบสมมาตร	มุมกว้าง	50,000	17,800
BVP281 LED120/CW 120W 220-240V AMB	120	12,000	6,500	80	แบบอสมมาตร	มุมปานกลาง	50,000	17,800
BVP281 LED120/NW 120W 220-240V SWB	120	12,000	4,000	80	แบบสมมาตร	มุมกว้าง	50,000	17,800
BVP281 LED120/NW 120W 220-240V SWB	120	12,000	4,000	80	แบบอสมมาตร	มุมปานกลาง	50,000	17,800
BVP281 LED80/CW 80W 220-240V SWB	80	8,000	6,500	80	แบบสมมาตร	มุมกว้าง	50,000	15,600
BVP281 LED80/CW 80W 220-240V AMB	80	8,000	6,500	80	แบบอสมมาตร	มุมปานกลาง	50,000	15,600
BVP281 LED80/NW 80W 220-240V SWB	80	8,000	4,000	80	แบบสมมาตร	มุมกว้าง	50,000	15,600
BVP281 LED80/NW 80W 220-240V AMB	80	8,000	4,000	80	แบบอสมมาตร	มุมปานกลาง	50,000	15,600
BVP281 LED40/CW 40W 220-240V SWB	40	4,000	6,500	80	แบบสมมาตร	มุมกว้าง	50,000	12,000
BVP281 LED40/CW 40W 220-240V AMB	40	4,000	6,500	80	แบบอสมมาตร	มุมปานกลาง	50,000	12,000
BVP281 LED40/NW 40W 220-240V SWB	40	4,000	4,000	80	แบบสมมาตร	มุมกว้าง	50,000	12,000
BVP281 LED40/NW 40W 220-240V AMB	40	4,000	4,000	80	แบบอสมมาตร	มุมปานกลาง	50,000	12,000

*ราคารวม VAT 7% แล้ว

*หมายเหตุ ค่าอุณหภูมิของแสงและค่าลูเมนเป็นค่าโดยประมาณ อาจมีการคลาดเคลื่อนเล็กน้อยประมาณ 3-5%

โคมไฟ Floodlight LED รุ่น ConTempo LED



ConTempo LED

คุณสมบัติ

- โคมไฟ Floodlight LED สามารถควบคุมแสงสว่างให้ตกลงบริเวณพื้นที่ใช้งานได้สูงกว่าโคมไฟ floodlight ทั่วๆไป ส่งผลให้ประหยัดไฟสูงสุดถึง 30% เมื่อเทียบกับโคมไฟ floodlight ที่ใช้หลอดไฟเมทัลฮาไลด์และหลอดโซเดียมแรงดันสูง
- โคมไฟ Floodlight LED ให้ประสิทธิภาพสูงสุดถึง 94 ลูเมน/วัตต์ ซึ่งเป็นลูเมนที่ได้จากทั้งโคมไฟ (ไม่ใช่เฉพาะเม็ด LED)
- ง่ายต่อการใช้งาน ติดตั้งเนื่องจากสามารถต่อไฟฟ้าได้โดยตรงไม่ต้องใช้หม้อแปลง (220V/50Hz) รวมทั้งมีการกระจายแสงให้เลือก 2 แบบเพื่อให้เหมาะกับพื้นที่ใช้งาน คือ การกระจายแสงแบบสมมาตรและอสมมาตร
- อุปกรณ์ทุกชิ้นส่วนของโคมไฟเป็น ผลิตภัณฑ์ที่มีคุณภาพสูงทั้งเม็ด LED, เลนส์, ไดรเวอร์ ฯลฯ และมีการทดสอบคุณภาพสินค้า ทุกขั้นตอนการผลิต เพื่อให้ประสิทธิภาพสูงสุดตลอดอายุการใช้งาน
- อายุการใช้งานยาวนานถึง 50,000 ชั่วโมง (ที่ลูเมนลดลง 30% ณ ที่อุณหภูมิแวดล้อม 35 องศาเซลเซียส)
- โคมไฟผลิตจากวัสดุที่แข็งแรงทนทาน (Die cast aluminum) เหมาะสำหรับภายนอกอาคาร IP65 เป็นมิตรต่อสิ่งแวดล้อมเนื่องจากไม่มีสารปรอท

การใช้งาน

- เหมาะสำหรับใช้กับไฟส่องสว่างบริเวณทั่วไป พื้นที่นอกประสงค์ ลานกีฬา พื้นที่รอบๆบริเวณโรงงาน ห้างสรรพสินค้า ไฟส่องป้าย

ข้อมูลจำเพาะโคมไฟ Floodlight LED รุ่น ConTempo LED

รายการสินค้า	กำลังไฟฟ้า (วัตต์)	ลูเมน	อุณหภูมิสีของแสง (เคลวิน)	ค่าความถูกต้องของสี (Ra)	การกระจายแสง	อายุการใช้งาน (ชั่วโมง)	*ราคาปลีก (บาท)
BVP260 LED53/CW 56W 220-240V A	56	5,300	6,000	75	แบบอสมมาตร	50,000	26,000
BVP260 LED53/CW 56W 220-240V S	56	5,300	6,000	75	แบบสมมาตร	50,000	26,000
BVP260 LED102/CW 108W 220-240V A	108	10,200	6,000	75	แบบอสมมาตร	50,000	36,000
BVP260 LED102/CW 108W 220-240V S	108	10,200	6,000	75	แบบสมมาตร	50,000	36,000
BVP260 LED97/NW 108W 220-240V A	108	9,700	4,000	75	แบบอสมมาตร	50,000	36,000
BVP260 LED97/NW 108W 220-240V S	108	9,700	4,000	75	แบบสมมาตร	50,000	36,000
BVP260 LED50/NW 56W 220-240V A	56	5,000	4,000	75	แบบอสมมาตร	50,000	26,000
BVP260 LED50/NW 56W 220-240V S	56	5,000	4,000	75	แบบสมมาตร	50,000	26,000
BVP260 LED130/NW 150W 220-240V S	150	13,000	4,000	75	แบบสมมาตร	50,000	42,000

*ราคารวม VAT 7% แล้ว

*หมายเหตุ ค่าอุณหภูมิสีของแสงและค่าลูเมนเป็นค่าโดยประมาณ อาจมีการคลาดเคลื่อนเล็กน้อยประมาณ 3-5%

โคมไฟติดผนัง Smart LED Landscape รุ่น Step-Light



STEP-LIGHT

คุณสมบัติ

- โคมไฟผลิตจากวัสดุที่แข็งแรงทนทาน (Die cast Aluminum) เหมาะสำหรับภายนอกอาคาร IP67
- โคมไฟ Step-light LED สำหรับติดตั้งผนัง ประหยัดไฟ กินไฟต่ำเพียง 4 วัตต์
- มีแสงสีขาวให้เลือก 2 แบบ คือ สีวอร์มไวท์ (3000K) และ สีคูลไวท์ (4000K)
- ง่ายต่อการติดตั้งสามารถต่อไฟฟ้าได้โดยตรงไม่ต้องใช้หม้อแปลง (220V/50Hz)
- อายุการใช้งานยาวนานถึง 25,000 ชั่วโมง
- ตัวโคมมีให้เลือก 2 สี คือ สีเทา หรือ สีเทาดำ
- เป็นมิตรต่อสิ่งแวดล้อมเนื่องจากไม่มีสารปรอท

การใช้งาน

- เหมาะสำหรับใช้ประดับตกแต่งสวนสาธารณะ โรงแรมลานอเนกประสงค์ ที่พักอาศัย ฯลฯ

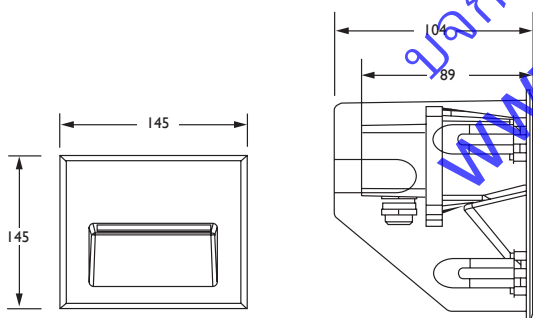

ข้อมูลจำเพาะโคมไฟติดผนัง Smart LED Landscape รุ่น Step-Light

รายการสินค้า	ขนาด (วัตต์)	ความสว่าง (ลูเมน)	อุณหภูมิสี (เคลวิน)	ค่าความถูกต้องของสี (Ra)	สีของโคมไฟ	ลักษณะการติดตั้ง	อายุการใช้งาน (ชั่วโมง)	*ราคาปลีก (บาท)
BWG150 LED50/WW PSU 220-240V IP67 9006	4	35	3,000	>80	สีเทา	ติดผนัง	25,000	3,500
BWG150 LED50/WW PSU 220-240V IP67 7043	4	35	3,000	>80	สีเทาดำ	ติดผนัง	25,000	3,500
BWG150 LED50/NW PSU 220-240V IP67 9006	4	40	4,000	>75	สีเทา	ติดผนัง	25,000	3,500
BWG150 LED50/NW PSU 220-240V IP67 7043	4	40	4,000	>75	สีเทาดำ	ติดผนัง	25,000	3,500

* ราคานี้เป็นราคาที่รวม VAT 7% แล้ว

โคมไฟติดผนัง Smart LED Landscape รุ่น Bracket-light



BRACKET-LIGHT

คุณสมบัติ

- โคมไฟผลิตจากวัสดุที่แข็งแรงทนทาน (Die cast aluminum) เหมาะสำหรับภายนอกอาคาร IP66
- โคมไฟ Step-light LED สำหรับติดตั้งประดับตกแต่งผนัง ประหยัดไฟ กินไฟต่ำเพียง 7.8 วัตต์ สำหรับรุ่น 4 เมตร กินไฟต่ำเพียง 4.5 วัตต์ สำหรับรุ่น 2 เมตร
- มีแสงสีขาวให้เลือก 2 แบบ คือ สีวอร์มไวท์ (3000K) หรือ สีคูลไวท์ (4000K)
- ง่ายต่อการติดตั้งสามารถต่อไฟฟ้าได้โดยตรงไม่ต้องใช้หม้อแปลง (220V/50Hz)
- อายุการใช้งานยาวนานถึง 25,000 ชั่วโมง
- ตัวโคมมีให้เลือก 2 สี คือ สีเทา หรือ สีเทาดำ
- ปานมิตรต่อสิ่งแวดล้อมเนื่องจากไม่มีสารปรอท

การใช้งาน

- เหมาะสำหรับใช้ประดับตกแต่งอาคารสถานที่ โรงแรม ที่พักอาศัย ฯลฯ

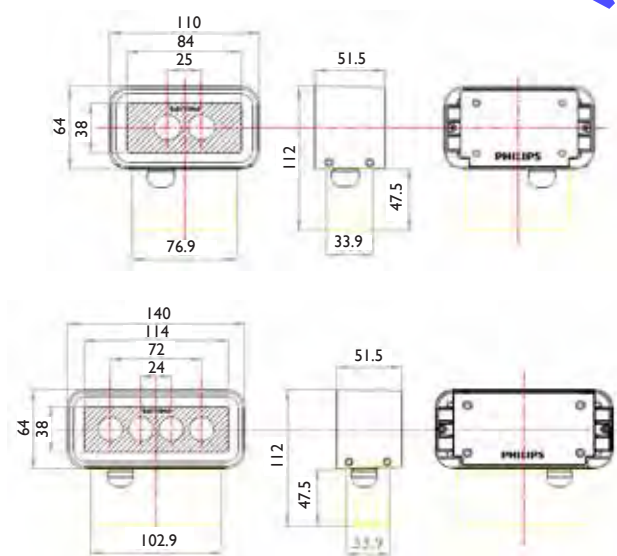

หน่วยวัด : มิลลิเมตร

ตัวอย่างลำแสง เมื่อติดตั้งใช้งาน

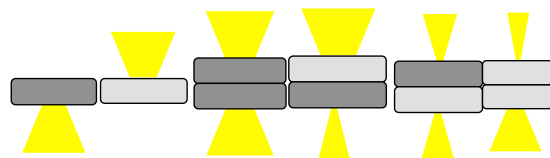

ข้อมูลจำเพาะโคมไฟติดตั้ง Smart LED Landscape รุ่น Bracket-light

รายการสินค้า	ขนาด (วัตต์)	ความสว่าง (ลูเมน)	อุณหภูมิสี (เคลวิน)	ค่าความถูกต้องของสี (Ra)	มุมแสง (องศา)	สีของโคมไฟ	ลักษณะการติดตั้ง	อายุการใช้งาน (ชั่วโมง)	*ราคาปลีก (บาท)
BWS160 LED150/WW PSU 100-240V 36 9006	4.5	150	3,000	>80	มุมปานกลาง 36 องศา	สีเทา	ติดตั้งผนัง	25,000	3,200
BWS160 LED150/WW PSU 100-240V 36 7043	4.5	150	3,000	>80	มุมปานกลาง 36 องศา	สีเทาดำ	ติดตั้งผนัง	25,000	3,200
BWS160 LED150/WW PSU 100-240V 60 9006	4.5	150	3,000	>80	มุมกว้าง 60 องศา	สีเทา	ติดตั้งผนัง	25,000	3,200
BWS160 LED150/WW PSU 100-240V 60 7043	4.5	150	3,000	>80	มุมกว้าง 60 องศา	สีเทาดำ	ติดตั้งผนัง	25,000	3,200
BWS160 LED150/NW PSU 100-240V 36 9006	4.5	150	4,000	>75	มุมปานกลาง 36 องศา	สีเทา	ติดตั้งผนัง	25,000	3,200
BWS160 LED150/NW PSU 100-240V 36 7043	4.5	150	4,000	>75	มุมปานกลาง 36 องศา	สีเทาดำ	ติดตั้งผนัง	25,000	3,200
BWS160 LED150/NW PSU 100-240V 60 9006	4.5	150	4,000	>75	มุมกว้าง 60 องศา	สีเทา	ติดตั้งผนัง	25,000	3,200
BWS160 LED150/NW PSU 100-240V 60 7043	4.5	150	4,000	>75	มุมกว้าง 60 องศา	สีเทาดำ	ติดตั้งผนัง	25,000	3,200
BWS161 LED300/WW PSU 100-240V 36 9006	7.8	300	3,000	>80	มุมปานกลาง 36 องศา	สีเทา	ติดตั้งผนัง	25,000	4,400
BWS161 LED300/WW PSU 100-240V 36 7043	7.8	300	3,000	>80	มุมปานกลาง 36 องศา	สีเทาดำ	ติดตั้งผนัง	25,000	4,400
BWS161 LED300/WW PSU 100-240V 60 9006	7.8	300	3,000	>80	มุมกว้าง 60 องศา	สีเทา	ติดตั้งผนัง	25,000	4,400
BWS161 LED300/WW PSU 100-240V 60 7043	7.8	300	3,000	>80	มุมกว้าง 60 องศา	สีเทาดำ	ติดตั้งผนัง	25,000	4,400
BWS161 LED300/NW PSU 100-240V 36 9006	7.8	300	4,000	>75	มุมปานกลาง 36 องศา	สีเทา	ติดตั้งผนัง	25,000	4,400
BWS161 LED300/NW PSU 100-240V 36 7043	7.8	300	4,000	>75	มุมปานกลาง 36 องศา	สีเทาดำ	ติดตั้งผนัง	25,000	4,400
BWS161 LED300/NW PSU 100-240V 60 9006	7.8	300	4,000	>75	มุมกว้าง 60 องศา	สีเทา	ติดตั้งผนัง	25,000	4,400
BWS161 LED300/NW PSU 100-240V 60 7043	7.8	300	4,000	>75	มุมกว้าง 60 องศา	สีเทาดำ	ติดตั้งผนัง	25,000	4,400

* ราคานี้เป็นราคาที่รวม VAT 7% แล้ว

โคมไฟหัวเสา Smart LED Landscape รุ่น Wall Mount



WALL MOUNT

คุณสมบัติ

- โคมไฟผลิตจากวัสดุที่แข็งแรงทนทาน (ABS Plastic) เหมาะสำหรับภายนอกอาคาร IP65
- โคมไฟติดตั้ง LED ประหยัดไฟ กินไฟต่ำเพียง 8 วัตต์
- มีแสงสีขาวให้เลือก 2 แบบ คือ สีวอร์มไวท์ (3000K) และ สีคูลไวท์ (4000K)
- ง่ายต่อการติดตั้งสามารถต่อไฟฟ้าได้โดยตรงไม่ต้องใช้หม้อแปลง (220V/50Hz)
- อายุการใช้งานยาวนานถึง 25,000 ชั่วโมง
- ตัวโคมมี 2 สีให้เลือก คือ สีเทา หรือ สีเทาดำ
- เป็นมิตรต่อสิ่งแวดล้อมเนื่องจากไม่มีสารปรอท

การใช้งาน

- เหมาะสำหรับใช้ประดับตกแต่งอาคารสำนักงาน ห้างสรรพสินค้า ที่พักอาศัย ฯลฯ

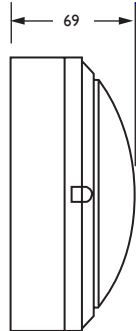
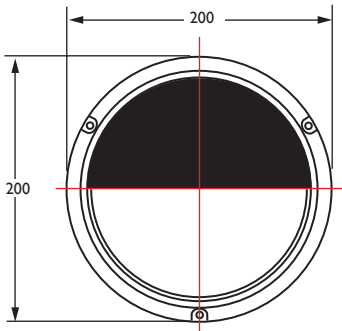

ข้อมูลจำเพาะโคมไฟหัวเสา Smart LED Landscape รุ่น Wall Mount

รายการสินค้า	ขนาด (วัตต์)	ความสว่าง (ลูเมน)	อุณหภูมิสี (เคลวิน)	ค่าความถูกต้องของสี (Ra)	สีของโคมไฟ	ลักษณะการติดตั้ง	อายุการใช้งาน (ชั่วโมง)	*ราคาปลีก (บาท)
BWS150 LED200/WW PSU 220-240V 9006	8	180	3,000	>80	สีเทา	ติดตั้ง	25,000	5,000
BWS150 LED200/WW PSU 220-240V 7043	8	180	3,000	>80	สีเทาดำ	ติดตั้ง	25,000	5,000
BWS150 LED200/NW PSU 220-240V 9006	8	200	4,000	>75	สีเทา	ติดตั้ง	25,000	5,000
BWS150 LED200/NW PSU 220-240V 7043	8	200	4,000	>75	สีเทาดำ	ติดตั้ง	25,000	5,000

* ราคานี้เป็นราคาที่รวม VAT 7% แล้ว

โคมไฟประดับตกแต่ง Smart LED Landscape รุ่น Marker



BBG150



BBG151

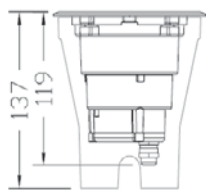
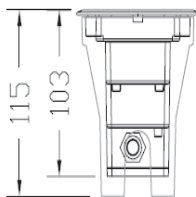
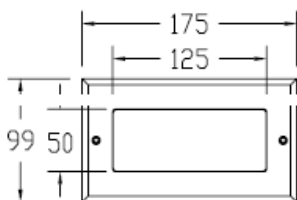

คุณสมบัติ

- โคมไฟผลิตจากวัสดุที่แข็งแรงทนทาน (Die cast aluminum) ขอบเป็นสแตนเลส เหมาะสำหรับภายนอกอาคาร IP67
- โคมไฟ Marker LED สำหรับติดตั้งพื้นหรือผนัง ประหยัดไฟ กินไฟต่ำเพียง 3 วัตต์
- มีแสงสีขาวให้เลือก 2 แบบ คือ สีวอร์มไวท์ (3000K) และสีคูลไวท์ (4000K)
- ง่ายต่อการติดตั้งสามารถต่อไฟฟ้าได้โดยตรงไม่ต้องใช้หม้อแปลง (220V/50Hz)
- อายุการใช้งานยาวนานถึง 25,000 ชั่วโมง
- ตัวโคมสีเทาดำ มีทั้งแบบหน้าสีเหลี่ยมผืนผ้าและสีเหลี่ยมจัตุรัส
- เป็นมิตรต่อสิ่งแวดล้อมเนื่องจากไม่มีสารปรอท

การใช้งาน

- เหมาะสำหรับใช้ประดับตกแต่งสวนสาธารณะ โรงแรม ลานอเนกประสงค์ ที่พักอาศัย ฯลฯ

ข้อมูลจำเพาะโคมไฟประดับตกแต่ง Smart LED Landscape รุ่น Marker

รายการสินค้า	ขนาด (วัตต์)	ความสว่าง (ลูเมน)	อุณหภูมิสี (เคลวิน)	ค่าความถูกต้องของสี (Ra)	สีของโคมไฟ	ลักษณะของโคมไฟ	ลักษณะการติดตั้ง	อายุการใช้งาน (ชั่วโมง)	*ราคาปลีก (บาท)
BBG150 LED50/WW PSU 220-240V IP67	3	30	3,000	>80	สีเทาดำ	หน้าสีเหลี่ยมผืนผ้า	ติดตั้งพื้นหรือผนัง	25,000	3,000
BBG150 LED50/NW PSU 220-240V IP67	3	35	4,000	>75	สีเทาดำ	หน้าสีเหลี่ยมผืนผ้า	ติดตั้งพื้นหรือผนัง	25,000	3,000
BBG151 LED50/WW PSU 220-240V IP67	3	30	3,000	>80	สีเทาดำ	หน้าสีเหลี่ยมจัตุรัส	ติดตั้งพื้นหรือผนัง	25,000	3,000
BBG151 LED50/NW PSU 220-240V IP67	3	35	4,000	>75	สีเทาดำ	หน้าสีเหลี่ยมจัตุรัส	ติดตั้งพื้นหรือผนัง	25,000	3,000

โคมไฟประดับตกแต่ง LED รุ่น Vaya Uplight



โคมไฟผลิตจากวัสดุที่แข็งแรงทนทาน
เหมาะสำหรับภายนอกอาคาร IP66

คุณสมบัติ

- โคมไฟฝังพื้นสำหรับส่องขึ้น (Up Light)
- ตัวโคม ขอบโคมและสกรูทำจากสแตนเลสคุณภาพสูง
- ขนาดกะทัดรัดสูงเพียง 120 mm ติดตั้งง่าย
- ทนทาน ด้วยระบบกันน้ำ กันฝุ่น IP67 & IK10
- มีให้เลือก 3 มุม Narrow/Medium/Wide
- มีสีให้เลือก 4 สี Warm white / Natural White / Green / Amber
- อายุการใช้งานยาวนาน 50,000 ชั่วโมง
- ปลอดภัยยิ่งขึ้นด้วยมาตรฐาน IEC และป้องกันการขโมยโดยหัวน็อตแบบ Anti-Theft
- กรุณาสั่ง Anti-Theft Screw Driver แยกต่างหาก

การใช้งาน

- เหมาะสำหรับให้แสงที่สวยงามประดับอาคารสถานที่ส่องต้นไม้และสนามหญ้า

ข้อมูลจำเพาะโคมไฟประดับตกแต่ง LED รุ่น Vaya Uplight

รายการสินค้า	ขนาด (วัตต์)	ความสว่าง (ลูเมน)	อุณหภูมิสี (เคลวิน)	มุมแสง (องศา)	ลักษณะการติดตั้ง	อายุการใช้งาน (ชั่วโมง - L50)	*ราคาปลีก (บาท)
BBP330 9xLED-HP/WW 220-240V 12	15	938	3,000	12D	ฝังพื้น	50,000	9,000
BBP330 9xLED-HP/WW 220-240V 24	15	995	3,000	24D	ฝังพื้น	50,000	9,000
BBP330 9xLED-HP/WW 220-240V 60	15	938	3,000	60D	ฝังพื้น	50,000	9,000
BBP330 9xLED-HP/NW 220-240V 12	15	1074	4,000	12D	ฝังพื้น	50,000	9,000
BBP330 9xLED-HP/NW 220-240V 24	15	1138	4,000	24D	ฝังพื้น	50,000	9,000
BBP330 9xLED-HP/NW 220-240V 60	15	1074	4,000	60D	ฝังพื้น	50,000	9,000
BBP330 9xLED-HP/GN 220-240V 12	15	623	Green	12D	ฝังพื้น	50,000	9,000
BBP330 9xLED-HP/GN 220-240V 24	15	660	Green	24D	ฝังพื้น	50,000	9,000
BBP330 9xLED-HP/GN 220-240V 60	15	623	Green	60D	ฝังพื้น	50,000	9,000
BBP330 9xLED-HP/AM 220-240V 12	15	622	Amber	12D	ฝังพื้น	50,000	9,000
BBP330 9xLED-HP/AM 220-240V 24	15	659	Amber	24D	ฝังพื้น	50,000	9,000
BBP330 9xLED-HP/AM 220-240V 60	15	622	Amber	60D	ฝังพื้น	50,000	9,000

อุปกรณ์เสริม

รายการสินค้า	*ราคาปลีก (บาท)
BBP330 Anti-theft screw driver	400

* ราคานี้เป็นราคาที่รวม VAT 7% แล้ว
หากต้องการรุ่นสีแดง, สีเขียว, สีน้ำเงิน และสีเหลือง กรุณาติดต่อฝ่ายขาย

โคมไฟประดับตกแต่ง LED รุ่น Vaya Linear



Vaya Linear

คุณสมบัติ

- โคมไฟประดับตกแต่ง LED ประหยัดไฟ กินไฟต่ำเพียง 41 วัตต์ต่อเมตร
- รุ่นเปลี่ยนสีได้ RGB (ต้องใช้ร่วมกับ DMX controller)
- รุ่นไม่เปลี่ยนสี ได้แก่ สีแดง, สีเขียว, สีน้ำเงิน และสีเหลือง รวมถึงแสงสีขาว
- มีให้เลือก 2 แบบ คือ สีวอร์มไวท์ (3000K) หรือ สีคูลไวท์ (4000K)
- มีทั้งการกระจายแสงแบบมุมกว้าง 60 x 60 องศาหรือมุมแคบ 10 x 15 องศา
- ง่ายต่อการติดตั้งสามารถต่อไฟฟ้าได้โดยตรงไม่ต้องใช้หม้อแปลง (220V/50Hz)
- อายุการใช้งานยาวนานถึง 25,000 ชั่วโมง
- โคมไฟผลิตจากวัสดุที่แข็งแรงทนทาน (Die cast aluminum) เหมาะสำหรับภายนอกอาคาร IP66 เป็นมิตรต่อสิ่งแวดล้อมเนื่องจากไม่มีสารปรอท

การใช้งาน

- เหมาะสำหรับใช้ประดับตกแต่งอาคารสถานที่ โรงแรม ห้างสรรพสินค้า ที่พักอาศัย ฯลฯ

ข้อมูลจำเพาะโคมไฟประดับตกแต่ง LED รุ่น Vaya Linear

รายการสินค้า	กำลังไฟฟ้า (วัตต์)	ลูเมน	สีของแสง	มุมแสง	ลักษณะการติดตั้ง	อายุการใช้งาน (ชั่วโมง)	*ราคาปลีก (บาท)
BCP420 18xLED-HB/RGB 100-240V 60 CQC	41	>1,000	เปลี่ยนสีได้ (RGB)	มุมกว้าง 60 x 60 องศา	ติดลอย	25,000	20,000
BCP420 18xLED-HB/RGB 100-240V 10 CQC	41	>1,000	เปลี่ยนสีได้ (RGB)	มุมแคบ 10 x 50 องศา	ติดลอย	25,000	20,000
BCP420 6xLED-HB/RGB 100-240V 60 CQC	13	>330	เปลี่ยนสีได้ (RGB)	มุมกว้าง 60 x 60 องศา	ติดลอย	25,000	12,000
BCP420 6xLED-HB/RGB 100-240V 10 CQC	13	>330	เปลี่ยนสีได้ (RGB)	มุมแคบ 10 x 50 องศา	ติดลอย	25,000	12,000
BCP420 18xLED-HB/3000 100-240V 60 CQC	41	>1,000	สีวอร์มไวท์ (3,000K)	มุมกว้าง 60 x 60 องศา	ติดลอย	25,000	20,000
BCP420 18xLED-HB/3000 100-240V 10 CQC	41	>1,000	สีวอร์มไวท์ (3,000K)	มุมแคบ 10 x 50 องศา	ติดลอย	25,000	20,000
BCP420 18xLED-HB/4000 100-240V 60 CQC	41	>1,350	สีคูลไวท์ (4,000K)	มุมกว้าง 60 x 60 องศา	ติดลอย	25,000	20,000
BCP420 18xLED-HB/4000 100-240V 10 CQC	41	>1,350	สีคูลไวท์ (4,000K)	มุมแคบ 10 x 50 องศา	ติดลอย	25,000	20,000
BCP420 6xLED-HB/3000 100-240V 60 CQC	13	>330	สีวอร์มไวท์ (3,000K)	มุมกว้าง 60 x 60 องศา	ติดลอย	25,000	12,000
BCP420 6xLED-HB/3000 100-240V 10 CQC	13	>330	สีวอร์มไวท์ (3,000K)	มุมแคบ 10 x 50 องศา	ติดลอย	25,000	12,000
BCP420 6xLED-HB/4000 100-240V 60 CQC	13	>450	สีคูลไวท์ (4,000K)	มุมกว้าง 60 x 60 องศา	ติดลอย	25,000	12,000
BCP420 6xLED-HB/4000 100-240V 10 CQC	13	>450	สีคูลไวท์ (4,000K)	มุมแคบ 10 x 50 องศา	ติดลอย	25,000	12,000

*ราคารวม VAT 7% แล้ว

***หากต้องการรุ่นสีแดง, สีเขียว, สีน้ำเงิน และสีเหลือง กรุณาติดต่อฝ่ายขาย

โคมไฟประดับตกแต่ง LED รุ่น Vaya Spot



คุณสมบัติ

- High-quality high-power LEDs and integrated LED driver
- อายุการใช้งานยาวนาน 50,000 ชั่วโมง
- ตัวโคมป้องกันการกัดกร่อน polyester powder painting with 500h salt spray test target.
- การติดตั้ง 2 แบบ แบบ Surface หรือแบบ Clip Mounted
- มีให้เลือก 3 มุม 12, 24 และ 36 องศา
- Available in warm white (3000 K), neutral white (4000 K) and RGB versions

การใช้งาน

- เหมาะสำหรับใช้ประดับตกแต่งสวนสาธารณะ โรงแรม ร้านอาหาร ประดับผนังเพดาน ฯลฯ

การเลือกใช้งานโคมไฟ Vaya Spot

Types	No of Modules/shape	Beam	Color Temp	Control	Voltage
BGP310			3k ^K	On/Off	1LED: 24VDC
BGP311			4k ^K		3LED: 220-240VAC
BGP310+ ZGP311 SPK or ZGP311 SPK MX			AM		
			RGB	DMX	3LED: 24VDC 6LED: 220-240VAC

ข้อมูลจำเพาะโคมไฟประดับตกแต่ง LED รุ่น Vaya Spot

รายการสินค้า	กำลังไฟฟ้า (วัตต์)	ลูเมน	อุณหภูมิสี (เคลวิน)	มุมแสง	ลักษณะการติดตั้ง	อายุการใช้งาน (ชั่วโมง)	*ราคาปลีก (บาท)
โคม VAYA Spot 3xLED รุ่น BGP310 (Surface)							
BGP310 3xLED-HP/AM 220-240V 12	5.5	378	สีเหลือง Amber	12D	ต่อไฟตรงได้	50,000	3,800
BGP310 3xLED-HP/AM 220-240V 24	5.5	378	สีเหลือง Amber	24D	ต่อไฟตรงได้	50,000	3,800
BGP310 3xLED-HP/AM 220-240V 36	5.5	378	สีเหลือง Amber	36D	ต่อไฟตรงได้	50,000	3,800
BGP310 3xLED-HP/NW 220-240V 12	5.5	378	4,000	12D	ต่อไฟตรงได้	50,000	4,000
BGP310 3xLED-HP/NW 220-240V 24	5.5	378	4,000	24D	ต่อไฟตรงได้	50,000	4,000
BGP310 3xLED-HP/NW 220-240V 36	5.5	378	4,000	36D	ต่อไฟตรงได้	50,000	4,000
BGP310 3xLED-HP/WW 220-240V 12	5.5	378	3,000	12D	ต่อไฟตรงได้	50,000	4,000
BGP310 3xLED-HP/WW 220-240V 24	5.5	378	3,000	24D	ต่อไฟตรงได้	50,000	4,000
BGP310 3xLED-HP/WW 220-240V 36	5.5	378	3,000	36D	ต่อไฟตรงได้	50,000	4,000
โคม VAYA Spot 3xLED รุ่น BGP311(Clip Mounted)							
BGP311 3xLED-HP/AM 220-240V 12	5.5	378	Amber	12D	ต่อไฟตรงได้	50,000	3,800
BGP311 3xLED-HP/AM 220-240V 24	5.5	378	Amber	24D	ต่อไฟตรงได้	50,000	3,800
BGP311 3xLED-HP/AM 220-240V 36	5.5	378	Amber	36D	ต่อไฟตรงได้	50,000	3,800
BGP311 3xLED-HP/NW 220-240V 12	5.5	378	4,000	12D	ต่อไฟตรงได้	50,000	4,000
BGP311 3xLED-HP/NW 220-240V 24	5.5	378	4,000	24D	ต่อไฟตรงได้	50,000	4,000
BGP311 3xLED-HP/NW 220-240V 36	5.5	378	4,000	36D	ต่อไฟตรงได้	50,000	4,000
BGP311 3xLED-HP/WW 220-240V 12	5.5	378	3,000	12D	ต่อไฟตรงได้	50,000	4,000
BGP311 3xLED-HP/WW 220-240V 24	5.5	378	3,000	24D	ต่อไฟตรงได้	50,000	4,000
BGP311 3xLED-HP/WW 220-240V 36	5.5	378	3,000	36D	ต่อไฟตรงได้	50,000	4,000
โคม VAYA Spot 3xLED - BGP310 และ BGP311 รุ่นต่อไฟ 24V dc เปลี่ยนสีได้ RGB (LED 3 เม็ด)							
BGP310 3xLED-HP/RGB 24V 12	6.6	378	RGB เปลี่ยนสีได้	12D	24V dc	50,000	4,400
BGP310 3xLED-HP/RGB 24V 24	6.6	378	RGB เปลี่ยนสีได้	24D	24V dc	50,000	4,400
BGP310 3xLED-HP/RGB 24V 36	6.6	378	RGB เปลี่ยนสีได้	36D	24V dc	50,000	4,400
BGP311 3xLED-HP/RGB 24V 12	6.6	378	RGB เปลี่ยนสีได้	12D	24V dc	50,000	4,400
BGP311 3xLED-HP/RGB 24V 24	6.6	378	RGB เปลี่ยนสีได้	24D	24V dc	50,000	4,400
BGP311 3xLED-HP/RGB 24V 36	6.6	378	RGB เปลี่ยนสีได้	36D	24V dc	50,000	4,400
โคม VAYA Spot 6xLED - BGP310 (LED 6 เม็ด)							
BGP310 6xLED-HP/RGB 220-240V 24	12	763	RGB เปลี่ยนสีได้	24	ต่อไฟตรงได้	50,000	7,000
BGP310 6xLED-HP/RGB 220-240V 36	12	763	RGB เปลี่ยนสีได้	36	ต่อไฟตรงได้	50,000	7,000
BGP310 6xLED-HP/RGB 220-240V 12	12	763	RGB เปลี่ยนสีได้	12	ต่อไฟตรงได้	50,000	7,000
BGP310 6xLED-HP/NW 220-240V 12	10.5	763	4000	12	ต่อไฟตรงได้	50,000	5,000
BGP310 6xLED-HP/NW 220-240V 36	10.5	763	4000	36	ต่อไฟตรงได้	50,000	5,000
BGP310 6xLED-HP/NW 220-240V 24	10.5	763	4000	24	ต่อไฟตรงได้	50,000	5,000
BGP310 6xLED-HP/WW 220-240V 12	10.5	763	3000	12	ต่อไฟตรงได้	50,000	5,000
BGP310 6xLED-HP/WW 220-240V 24	10.5	763	3000	24	ต่อไฟตรงได้	50,000	5,000
BGP310 6xLED-HP/WW 220-240V 36	10.5	763	3000	36	ต่อไฟตรงได้	50,000	5,000

อุปกรณ์เสริม

รายการสินค้า	*ราคาปลีก (บาท)
ZGP311 SPK (Ground spike 50 ชิ้น) ใช้ร่วมกับโคมไฟรุ่น 3XLED	6,000
ZGP311 SPK MX (Ground spike 50 ชิ้น) ใช้ร่วมกับโคมไฟรุ่น 6XLED	11,000

โคมไฟประดับตกแต่ง Smart LED Landscape รุ่น Bollard II



Bollard II

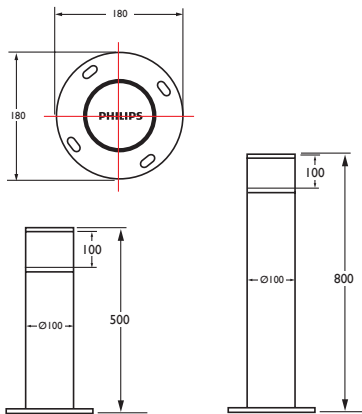

คุณสมบัติ

- โคมไฟผลิตจากวัสดุที่แข็งแรงทนทาน (Extrusion Aluminum) เหมาะสำหรับภายนอกอาคาร IP65
- โคมไฟ Bollard LED ประหยัดไฟ กินไฟต่ำเพียง 8 วัตต์
- มีแสงสีขาวให้เลือก 2 แบบ คือ สีวอร์มไวท์ (3000K) และ สีคูลไวท์ (4000K)
- ง่ายต่อการติดตั้งสามารถต่อไฟฟ้าได้โดยตรงไม่ต้องใช้หม้อแปลง (220V/50Hz)
- อายุการใช้งานยาวนานถึง 25,000 ชั่วโมง
- ตัวโคมมี 2 สีให้เลือก คือ สีเทา หรือ สีเทาดำ และความสูง 50 หรือ 80 ซม.
- เป็นมิตรต่อสิ่งแวดล้อมเนื่องจากไม่มีสารปรอท

การใช้งาน

- เหมาะสำหรับใช้ประดับตกแต่งสวนสาธารณะ สวนหย่อม ลานอเนกประสงค์ สวนในที่พักอาศัย ฯลฯ

ข้อมูลจำเพาะโคมไฟประดับตกแต่ง Smart LED Landscape รุ่น Bollard II

รายการสินค้า	ขนาด (วัตต์)	ความสว่าง (ลูเมน)	อุณหภูมิสี (เคลวิน)	ค่าความถูกต้องของสี (Ra)	สีของโคมไฟ	ความสูงของโคมไฟ (ซม.)	ลักษณะการติดตั้ง	อายุการใช้งาน (ชั่วโมง)	*ราคาปลีก (บาท)
BCP150 LED150/MW PSU 220-240V 9006	8	300	3,000	>80	สีเทา	50	ติดบนพื้น	25,000	5,500
BCP150 LED150/MW PSU 220-240V 7043	8	300	3,000	>80	สีเทาดำ	50	ติดบนพื้น	25,000	5,500
BCP150 LED150/NW PSU 220-240V 9006	8	400	4,000	>75	สีเทา	50	ติดบนพื้น	25,000	5,500
BCP150 LED150/NW PSU 220-240V 7043	8	400	4,000	>75	สีเทาดำ	50	ติดบนพื้น	25,000	5,500
BCP151 LED150/MW PSU 220-240V 9006	8	300	3,000	>80	สีเทา	80	ติดบนพื้น	25,000	6,000
BCP151 LED150/MW PSU 220-240V 7043	8	300	3,000	>80	สีเทาดำ	80	ติดบนพื้น	25,000	6,000
BCP151 LED150/NW PSU 220-240V 9006	8	400	4,000	>75	สีเทา	80	ติดบนพื้น	25,000	6,000
BCP151 LED150/NW PSU 220-240V 7043	8	400	4,000	>75	สีเทาดำ	80	ติดบนพื้น	25,000	6,000

* ราคานี้เป็นราคาที่รวม VAT 7% แล้ว

โคมไฟหัวเสา Smart LED Landscape รุ่น Post-Top



POST-TOP

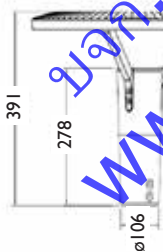
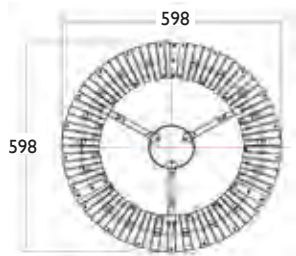

คุณสมบัติ

- โคมไฟผลิตจากวัสดุที่แข็งแรงทนทาน (Die cast Aluminum) เหมาะสำหรับภายนอกอาคาร IP65
- โคมไฟติดตั้งหัวเสา LED ประหยัดไฟ มี 2 รุ่น 45 และ 60 วัตต์ (LED 18 เม็ดและ 24 เม็ด)
- มีแสงสีขาวให้เลือก 2 แบบ คือ สีวอร์มไวท์ (3000K) และสีคูลไวท์ (4000K)
- ง่ายต่อการติดตั้งสามารถต่อไฟฟ้าได้โดยตรงไม่ต้องใช้หม้อแปลง (220V/50Hz)
- อายุการใช้งานยาวนานถึง 25,000 ชั่วโมง
- ตัวโคมมี 2 สีให้เลือก คือสีเทา หรือ สีเทาดำ
- เป็นมิตรต่อสิ่งแวดล้อมเนื่องจากไม่มีสารปรอท

การใช้งาน

- เหมาะสำหรับใช้ประดับตกแต่งสวนสาธารณะ สวนหย่อม ลานอเนกประสงค์ สวนในที่พักอาศัย ฯลฯ

ข้อมูลจำเพาะโคมไฟหัวเสา Smart LED Landscape รุ่น Post-Top

รายการสินค้า	ขนาด (วัตต์)	ความสว่าง (ลูเมน)	อุณหภูมิสี (เคลวิน)	ค่าความถูกต้องของสี (Ra)	สีของโคมไฟ	ลักษณะการติดตั้ง	อายุการใช้งาน (ชั่วโมง)	*ราคาปลีก (บาท)
BGP150 LED1000/WW PSU 220-240V 9006	45	1,000	3,000	>80	สีเทา	ติดหัวเสา	25,000	18,500
BGP150 LED1000/WW PSU 220-240V 7043	45	1,000	3,000	>80	สีเทาดำ	ติดหัวเสา	25,000	18,500
BGP150 LED1000/NW PSU 220-240V 9006	45	1,300	4,000	>75	สีเทา	ติดหัวเสา	25,000	18,500
BGP150 LED1000/NW PSU 220-240V 7043	45	1,300	4,000	>75	สีเทาดำ	ติดหัวเสา	25,000	18,500
BGP150 LED2000/WW PSU 220-240V 9006	60	1,300	3,000	>80	สีเทา	ติดหัวเสา	25,000	20,500
BGP150 LED2000/WW PSU 220-240V 7043	60	1,300	3,000	>80	สีเทาดำ	ติดหัวเสา	25,000	20,500
BGP150 LED2000/NW PSU 220-240V 9006	60	2,000	4,000	>75	สีเทา	ติดหัวเสา	25,000	20,500
BGP150 LED2000/NW PSU 220-240V 7043	60	2,000	4,000	>75	สีเทาดำ	ติดหัวเสา	25,000	20,500

* ราคานี้เป็นราคาที่รวม VAT 7% แล้ว

โคมไฟประดับหัวเสา LED รุ่น Urbana



คุณสมบัติ

- โคมไฟประดับหัวเสา LED ประหยัดไฟ กินไฟแค่ 43 วัตต์
- มีแสงสีขาวให้เลือก 2 แบบ คือ สีวอร์มไวท์ (3000K) หรือ สีคูลไวท์ (4000K)
- มีการกระจายให้เลือกถึง 3 แบบ คือ กระจายแสงแบบสมมาตร (TS), กระจายแสงแบบบอสมมาตร (TA) และกระจายแสงแบบ bi-directional (TB)
- ง่ายต่อการติดตั้งสามารถต่อไฟฟ้าได้โดยตรงไม่ต้องใช้หม้อแปลง (220V/50Hz)
- อายุการใช้งานยาวนานถึง 30,000 ชั่วโมง
- โคมไฟผลิตจากวัสดุที่แข็งแรงทนทาน (Die cast Aluminum) เหมาะสำหรับภายนอกอาคาร IP65
- ฝาครอบทำจากโพลีคาร์บอเนตใส สามารถทนต่อแสง UV และแผ่นสะท้อนแสงทำจาก anodised aluminium
- เป็นมิตรต่อสิ่งแวดล้อมเนื่องจากไม่มีสารปรอท

การใช้งาน

- เหมาะสำหรับสวนสวยงาม เหมาะสำหรับใช้ประดับตกแต่งสวนสาธารณะ สวนหย่อม ลานอเนกประสงค์ สวนในที่พักผ่อน ฯลฯ



Luner PCCRD500



Cristal PCC-D500



Polar PCO-D500



Arctic PCO-R



Forest PCC-R

ข้อมูลจำเพาะโคมไฟประดับหัวเสา LED รุ่น Urbana

รายการสินค้า	รุ่นย่อย (Model)	กำลังไฟฟ้า (วัตต์)	ลูเมน	อุณหภูมิสีของแสง (เคลวิน)	ค่าความถูกต้องของสี (Ra)	ลักษณะการติดตั้ง	อายุการใช้งาน (ชั่วโมง)	*ราคาปลีก (บาท)
BDS250 LED20/WW PSU 100-240V GR PCC-R	Forest	43	>1,500	3,000	80	ติดหัวเสา	30,000	28,000
BDS250 LED20/NW PSU 100-240V GR PCC-R	Forest	43	>1,500	4,000	80	ติดหัวเสา	30,000	28,000
BDS250 LED20/WW PSU 100-240V GR PCO-R	Arctic	43	>730	3,000	80	ติดหัวเสา	30,000	28,000
BDS250 LED20/NW PSU 100-240V GR PCO-R	Arctic	43	>730	4,000	80	ติดหัวเสา	30,000	28,000
BDS251 LED20/WW PSU 100-240V GR PCC-D500	Cristal	43	>1,600	3,000	80	ติดหัวเสา	30,000	28,000
BDS251 LED20/NW PSU 100-240V GR PCC-D500	Cristal	43	>1,600	4,000	80	ติดหัวเสา	30,000	28,000
BDS251 LED20/WW PSU 100-240V GR PCO-D500	Polar	43	>101	3,000	80	ติดหัวเสา	30,000	28,000
BDS251 LED20/NW PSU 100-240V GR PCO-D500	Polar	43	>101	4,000	80	ติดหัวเสา	30,000	28,000
BDS251 LED20/WW PSU 100-240V GR PCCRD500	Luner	43	>1,340	3,000	80	ติดหัวเสา	30,000	28,000
BDS251 LED20/NW PSU 100-240V GR PCCRD500	Luner	43	>1,340	4,000	80	ติดหัวเสา	30,000	28,000

*ราคารวม VAT 7% แล้ว

โคมไฟประดับหัวเสา LED รุ่น CitySpirit



CitySpirit

คุณสมบัติ

- โคมไฟประดับหัวเสา LED ประหยัดไฟ กินไฟต่ำแค่ 30 วัตต์
- ให้แสงสีขาวเป็น แสงสีวอร์มไวท์ (3000K)
- มีการกระจายให้เลือกถึง 3 แบบ คือ กระจายแสงแบบสมมาตร (TS), กระจายแสงแบบอสมมาตร (TA) และกระจายแสงแบบ bi-directional (TB)
- ง่ายต่อการติดตั้งสามารถต่อไฟฟ้าได้โดยตรงไม่ต้องใช้หม้อแปลง (220V/50Hz)
- อายุการใช้งานยาวนานถึง 50,000 ชั่วโมง
- โคมไฟผลิตจากวัสดุที่แข็งแรงทนทาน (Die cast Aluminum) เหมาะสำหรับภายนอกอาคาร IP65
- ฝาครอบทำจากโพลีคาร์บอเนตใส สามารถทนต่อแสง UV และแผ่นสะท้อนแสงทำจาก anodised aluminium
- เป็นมิตรต่อสิ่งแวดล้อมเนื่องจากไม่มีสารปรอท

การใช้งาน

- อุปกรณ์สวยงามเหมาะสำหรับใช้ประดับตกแต่งสวนสาธารณะ สวนหย่อม ลานอเนกประสงค์ สวนในที่พักผ่อน ฯลฯ

ข้อมูลจำเพาะโคมไฟประดับหัวเสา LED รุ่น CitySpirit

รายการสินค้า	กำลังไฟฟ้า (วัตต์)	ลูเมน	อุณหภูมิสีของแสง (เคลวิน)	ค่าความถูกต้องของสี (Ra)	การกระจายแสง	อายุการใช้งาน (ชั่วโมง)	ลักษณะการติดตั้ง	*ราคาปลีก (บาท)
BDS470 C LED-HP/WW 220-240V TA IO	30	-	3,000	80	กระจายแสงแบบอสมมาตร (TA)	50,000	ติดหัวเสา	42,000
BDS470 C LED-HP/WW 220-240V TB IO	30	-	3,000	80	กระจายแสงแบบ bi-directional (TB)	50,000	ติดหัวเสา	42,000
BDS470 C LED-HP/WW 220-240V TS IO	30	-	3,000	80	กระจายแสงแบบสมมาตร (TS)	50,000	ติดหัวเสา	42,000

*ราคารวม VAT 7% แล้ว

โคมไฟถนน LED รุ่น Green Vision Xceed



Green Vision Xceed

คุณสมบัติ

- โคมไฟถนน LED สามารถควบคุมแสงสว่างให้ตกลงบริเวณพื้นผิวถนนได้สูงกว่าโคมไฟถนนทั่วไป ส่งผลให้ประหยัดไฟมากกว่า 50% เมื่อเทียบกับโคมไฟถนนทั่วไป
- โคมไฟถนน LED ให้ประสิทธิภาพสูงสุดถึง 110 ลูเมน/วัตต์ ซึ่งเป็นลูเมนที่ได้จากทั้งโคมไฟถนน (ไม่ใช่เฉพาะเม็ด LED)
- โคมไฟมีทั้งหมด 3 ขนาด และหลากหลายรุ่นให้เลือกตามความต้องการของถนนแต่ละประเภท เช่นโคมไฟ LED รุ่นใหญ่เพื่อทดแทนโคมไฟถนนเดิมบนมอเตอร์เวย์ หรือโคมไฟ LED รุ่นเล็กทดแทนไฟถนนย่อยในซอย
- อุปกรณ์ทุกชิ้นส่วนของโคมไฟเป็น ผลิตภัณฑ์ที่มีคุณภาพสูงทั้งเม็ด LED, เลนส์, ไดรฟ์เวอร์ ฯลฯ และมีการทดสอบคุณภาพสินค้าทุกๆ ขบวนการผลิต เพื่อให้ประสิทธิภาพสูงสุดตลอดอายุ
- โคมไฟ LED ถูกออกแบบเพื่อรองรับกับเทคโนโลยีใหม่ๆ ในอนาคต โดยสามารถถอดเปลี่ยน LED module ได้โดยง่าย โดยไม่จำเป็นต้องเปลี่ยนทั้งโคม
- อายุการใช้งานยาวนานถึง 50,000 ชั่วโมง (ที่ลูเมนลดลง 30% ณ ที่อุณหภูมิแวดล้อม 35 องศาเซลเซียส)
- โคมไฟผลิตจากวัสดุที่แข็งแรงทนทาน (Die cast aluminum) เหมาะสำหรับภายนอกอาคาร IP66
- เป็นมิตรต่อสิ่งแวดล้อมเนื่องจากไม่มีสารปรอท

การใช้งาน

- เหมาะสำหรับใช้กับไฟถนนทุกประเภท มอเตอร์เวย์, ถนนสายหลัก, ถนนสายรองบริเวณภายในเมืองหรือย่านธุรกิจ, ถนนในโรงงานอุตสาหกรรม และถนนย่อยบริเวณแหล่งที่พักอาศัย

ข้อมูลจำเพาะโคมไฟถนน LED รุ่น Green Vision Xceed

รายการสินค้า	กำลังไฟฟ้า (วัตต์)	ลูเมน*	อุณหภูมิสีของแสง (เคลวิน)*	ค่าความถูกต้องของสี* (Ra)	การกระจายแสง	ลักษณะการติดตั้ง	อายุการใช้งาน (ชั่วโมง)	*ราคาปลีก (บาท)
BRP373 LED308/NW 305W 220-240V DM2E	305	30,800	4,000	70	มุมปานกลาง	ติดบนเสาไฟถนน side entry	50,000	62,000
BRP373 LED291/NW 290W 220-240V DM2E	290	29,100	4,000	70	มุมปานกลาง	ติดบนเสาไฟถนน side entry	50,000	60,000
BRP373 LED275/NW 275W 220-240V DM2E	275	27,500	4,000	70	มุมปานกลาง	ติดบนเสาไฟถนน side entry	50,000	58,000
BRP373 LED258/NW 260W 220-240V DM2E	260	25,800	4,000	70	มุมปานกลาง	ติดบนเสาไฟถนน side entry	50,000	56,000
BRP373 LED241/NW 245W 220-240V DM2E	245	24,100	4,000	70	มุมปานกลาง	ติดบนเสาไฟถนน side entry	50,000	54,000
BRP373 LED207/NW 210W 220-240V DM2E	210	20,700	4,000	70	มุมปานกลาง	ติดบนเสาไฟถนน side entry	50,000	52,000
BRP373 LED190/NW 195W 220-240V DM2E	195	19,000	4,000	70	มุมปานกลาง	ติดบนเสาไฟถนน side entry	50,000	50,000
BRP372 LED155/NW 150W 220-240V DM2E	150	15,500	4,000	70	มุมปานกลาง	ติดบนเสาไฟถนน side entry	50,000	36,000
BRP372 LED138/NW 140W 220-240V DM2E	140	13,800	4,000	70	มุมปานกลาง	ติดบนเสาไฟถนน side entry	50,000	32,000
BRP372 LED121/NW 120W 220-240V DM2E	120	12,100	4,000	70	มุมปานกลาง	ติดบนเสาไฟถนน side entry	50,000	30,000
BRP371 LED103/NW 105W 220-240V DM2E	105	10,300	4,000	70	มุมปานกลาง	ติดบนเสาไฟถนน side entry	50,000	26,000
BRP371 LED86/NW 90W 220-240V DM2E	90	8,600	4,000	70	มุมปานกลาง	ติดบนเสาไฟถนน side entry	50,000	24,000
BRP371 LED70/NW 70W 220-240V DN	70	7,000	4,000	70	มุมแคบ	ติดบนเสาไฟถนน side entry	50,000	24,000
BRP371 LED53/NW 55W 220-240V DN	55	5,300	4,000	70	มุมแคบ	ติดบนเสาไฟถนน side entry	50,000	22,000

*ราคารวม VAT 7% แล้ว

*หมายเหตุ ค่าอุณหภูมิสีของแสง, ค่าลูเมนและค่าความถูกต้องของสีเป็นค่าโดยประมาณ อาจมีการคลาดเคลื่อนเล็กน้อยประมาณ 3-5%

โคมไฟถนน LED รุ่น Green Vision Mini



Green Vision Mini

คุณสมบัติ

- โคมไฟถนน LED สามารถควบคุมแสงสว่างให้ตกลงบริเวณพื้นผิวถนนได้สูงกว่าโคมไฟถนนทั่วไป ส่งผลให้ประหยัดไฟมากกว่า 50% เมื่อเทียบกับโคมไฟถนนทั่วไป
- โคมไฟถนน LED ให้ประสิทธิภาพสูงสุดถึง 90 ลูเมน/วัตต์ ซึ่งเป็นลูเมนที่ได้จากทั้งโคมไฟถนน (ไม่ใช่เฉพาะเม็ด LED)
- อุปกรณ์ทุกชิ้นส่วนของโคมไฟเป็น ผลิตภัณฑ์ที่มีคุณภาพสูงทั้งเม็ด LED, เลนส์, ไดรเวอร์ ฯลฯ และมีการทดสอบคุณภาพสินค้าทุกๆ ขบวนการผลิต เพื่อให้ประสิทธิภาพสูงสุดตลอดอายุการใช้งาน
- โคมไฟ LED ถูกออกแบบเพื่อรองรับกับเทคโนโลยีใหม่ๆ ในอนาคต โดยสามารถถอดเปลี่ยน LED module ได้โดยง่าย โดยไม่จำเป็นต้องเปลี่ยนทั้งโคม
- อายุการใช้งานยาวนานถึง 50,000 ชั่วโมง (ที่ลูเมนลดลง 30% ณ ที่อุณหภูมิแวดล้อม 35 องศาเซลเซียส)
- โคมไฟผลิตจากวัสดุที่แข็งแรงทนทาน (Die cast aluminum) เหมาะสำหรับภายนอกอาคาร IP65 เป็นมิตรต่อสิ่งแวดล้อมเนื่องจากไม่มีสารปรอท

การใช้งาน

- เหมาะสำหรับการใช้กับถนนสายรอง ถนนภายในโรงงานอุตสาหกรรม ถนนภายในตรอกซอย

ข้อมูลจำเพาะโคมไฟถนน LED รุ่น Green Vision Mini

รายการสินค้า	กำลังไฟฟ้า (วัตต์)	ลูเมน*	อุณหภูมิสีของแสง (เคลวิน)*	ค่าความถูกต้องของสี* (Ra)	การกระจายแสง	ลักษณะการติดตั้ง	อายุการใช้งาน (ชั่วโมง)	*ราคาปลีก (บาท)
BRP330 LED28/NW 31W 220-240V DM2E	31	2,800	4,000	70	มุมปานกลาง	ติดบนเสาไฟถนน side entry	50,000	16,000
BRP330 LED42/NW 45W 220-240V DM2E	35	4,200	4,000	70	มุมปานกลาง	ติดบนเสาไฟถนน side entry	50,000	18,000
BRP330 LED38/NW 47W 220-240V DM2E	47	3,800	4,000	70	มุมปานกลาง	ติดบนเสาไฟถนน side entry	50,000	16,000
BRP330 LED56/NW 60W 220-240V DM2E	60	5,600	4,000	70	มุมปานกลาง	ติดบนเสาไฟถนน side entry	50,000	20,000

*ราคารวม VAT 7% แล้ว

*หมายเหตุ ค่าอุณหภูมิสีของแสง, ค่าลูเมนและค่าความถูกต้องของสีเป็นค่าโดยประมาณ อาจมีการคลาดเคลื่อนเล็กน้อยประมาณ 3-5%

โคมไฟอุโมงค์ LED รุ่น BWVP 350



BWP 350

คุณสมบัติ

- โคมไฟอุโมงค์ LED รุ่น BWVP350 สามารถควบคุมแสงสว่างให้ตกลงบริเวณพื้นที่ผิวถนนได้สูงกว่าโคมไฟอุโมงค์ทั่วๆไป ส่งผลให้ประหยัดไฟสูงสุดถึง 50% เมื่อเทียบกับโคมไฟอุโมงค์ทั่วๆไป
- โคมไฟอุโมงค์ LED ให้ประสิทธิภาพสูงสุดถึง 110 ลูเมน/วัตต์ ซึ่งเป็นลูเมนที่ได้จากทั้งโคมไฟ (ไม่ใช่เฉพาะเม็ด LED)
- ง่ายต่อการใช้งาน ติดตั้งเนื่องจากสามารถต่อไฟฟ้าได้โดยตรง ไม่ต้องใช้หม้อแปลง (220V/50Hz) รวมทั้งมีการกระจายแสงให้เลือก 2 แบบ เพื่อให้เหมาะกับพื้นที่ใช้งาน คือ มุมปานกลางและมุมกว้าง
- อุปกรณ์ทุกชิ้นส่วนของโคมไฟเป็นผลิตภัณฑ์ที่มีคุณภาพสูงทั้งเม็ด LED, เลนส์, ไดรเวอร์ ฯลฯ และมีการทดสอบคุณภาพสินค้าทุกๆ ขบวนการผลิต เพื่อให้ประสิทธิภาพสูงสุดตลอดอายุการใช้งาน อายุการใช้งานยาวนานถึง 50,000 ชั่วโมง (ที่ลูเมนลดลง 30% ณ ที่อุณหภูมิแวดล้อม 35 องศาเซลเซียส)
- โคมไฟผลิตจากวัสดุที่แข็งแรงทนทาน (Die cast aluminum) เหมาะสำหรับภายนอกอาคาร IP65
- เป็นมิตรต่อสิ่งแวดล้อมเนื่องจากไม่มีสารปรอท

การใช้งาน

- เหมาะสำหรับให้แสงสว่างบริเวณอุโมงค์ ทางลอด

บริษัท อีทีอี จำกัด
www.eti.co.th

ข้อมูลจำเพาะโคมไฟลูมิเนสเซนส์ LED รุ่น BWP 350

รายการสินค้า	กำลังไฟฟ้า (วัตต์)	ลูเมน	อุณหภูมิสีของแสง (เคลวิน)	ค่าความถูกต้องของสี (Ra)	การกระจายแสง	อายุการใช้งาน (ชั่วโมง)	*ราคาปลีก (บาท)
รุ่น 90 ลูเมนต่อวัตต์							
BWP350 LED 138/CW 155W 220-240V S-MB	155	13,800	6,500	70	มุมปานกลาง	50,000	53,000
BWP350 LED 114/CW 130W 220-240V S-MB	130	11,400	6,500	70	มุมปานกลาง	50,000	46,000
BWP350 LED 89/CW 100W 220-240V S-MB	100	8,900	6,500	70	มุมปานกลาง	50,000	41,000
BWP350 LED 76/CW 90W 220-240V S-MB	90	7,600	6,500	70	มุมปานกลาง	50,000	37,000
BWP350 LED 64/CW 75W 220-240V S-MB	75	6,400	6,500	70	มุมปานกลาง	50,000	35,000
BWP350 LED 51/CW 60W 220-240V S-MB	60	5,100	6,500	70	มุมปานกลาง	50,000	33,000
BWP350 LED 39/CW 45W 220-240V S-MB	45	3,900	6,500	70	มุมปานกลาง	50,000	31,000
BWP350 LED 127/CW 140W 220-240V S-MB	140	12,700	6,500	70	มุมปานกลาง	50,000	48,000
BWP350 LED 102/CW 115W 220-240V S-MB	115	10,200	6,500	70	มุมปานกลาง	50,000	43,000
BWP350 LED 114/CW 130W 220-240V S-WB	130	11,400	6,500	70	มุมกว้าง	50,000	46,000
BWP350 LED 76/CW 90W 220-240V S-WB	90	7,600	6,500	70	มุมกว้าง	50,000	37,000
BWP350 LED 102/CW 115W 220-240V S-WB	115	10,200	6,500	70	มุมกว้าง	50,000	43,000
BWP350 LED65/CW 75W 220-240V S-WB	75	6,500	6,500	70	มุมกว้าง	50,000	35,000
BWP350 LED 51/CW 60W 220-240V S-WB	60	5,100	6,500	70	มุมกว้าง	50,000	33,000
รุ่น 100 ลูเมนต่อวัตต์							
BWP350 LED 142/CW 140W 220-240V S-MB	140	14,200	6,500	70	มุมปานกลาง	50,000	82,000
BWP350 LED 114/CW 115W 220-240V S-MB	115	11,400	6,500	70	มุมปานกลาง	50,000	70,000
BWP350 LED 95/CW 95W 220-240V S-MB	95	9,500	6,500	70	มุมปานกลาง	50,000	55,000
BWP350 LED 85/CW 85W 220-240V S-MB	85	8,500	6,500	70	มุมปานกลาง	50,000	53,000
BWP350 LED 66/CW 65W 220-240V S-MB	65	6,600	6,500	70	มุมปานกลาง	50,000	46,000
BWP350 LED 57/CW 60W 220-240V S-MB	60	5,700	6,500	70	มุมปานกลาง	50,000	42,000
BWP350 LED 47/CW 50W 220-240V S-MB	50	4,700	6,500	70	มุมปานกลาง	50,000	39,000
BWP350 LED 39/CW 40W 220-240V S-MB	40	3,900	6,500	70	มุมปานกลาง	50,000	36,000
BWP350 LED 123/CW 125W 220-240V S-MB	125	12,300	6,500	70	มุมปานกลาง	50,000	74,000
BWP350 LED 76/CW 75W 220-240V S-MB	75	7,600	6,500	70	มุมปานกลาง	50,000	49,000
BWP350 LED 114/CW 115W 220-240V S-WB	115	11,400	6,500	70	มุมกว้าง	50,000	70,000
BWP350 LED 95/CW 90W 220-240V S-WB	90	9,500	6,500	70	มุมกว้าง	50,000	55,000
BWP350 LED 76/CW 75W 220-240V S-WB	75	7,600	6,500	70	มุมกว้าง	50,000	49,000
BWP350 LED 66/CW 65W 220-240V S-WB	65	6,600	6,500	70	มุมกว้าง	50,000	46,000
BWP350 LED 57/CW 60W 220-240V S-WB	60	5,700	6,500	70	มุมกว้าง	50,000	42,000
BWP350 LED 47/CW 50W 220-240V S-WB	50	4,700	6,500	70	มุมกว้าง	50,000	39,000
รุ่น 110 ลูเมนต่อวัตต์							
BWP350 LED 38/CW 40W 220-240V S-MB	40	3,800	6,500	70	มุมปานกลาง	50,000	38,000
BWP350 LED 144/CW 135W 220-240V S-MB	135	14,400	6,500	70	มุมปานกลาง	50,000	91,000
BWP350 LED 98/CW 90W 220-240V S-MB	90	9,800	6,500	70	มุมปานกลาง	50,000	67,000
BWP350 LED 136/CW 125W 220-240V S-MB	125	13,600	6,500	70	มุมปานกลาง	50,000	87,000
BWP350 LED 61/CW 60W 220-240V S-MB	60	6,100	6,500	70	มุมปานกลาง	50,000	64,000
BWP350 LED 76/CW 70W 220-240V S-MB	70	7,600	6,500	70	มุมปานกลาง	50,000	54,000
BWP350 LED 53/CW 50W 220-240V S-MB	50	5,300	6,500	70	มุมปานกลาง	50,000	45,000
BWP350 LED 121/CW 110W 220-240V S-MB	110	12,100	6,500	70	มุมปานกลาง	50,000	76,000
BWP350 LED 68/CW 65W 220-240V S-MB	65	6,800	6,500	70	มุมปานกลาง	50,000	52,000
BWP350 LED 46/CW 45W 220-240V S-MB	45	4,600	6,500	70	มุมปานกลาง	50,000	40,000
BWP350 LED 83/CW 80W 220-240V S-MB	80	8,300	6,500	70	มุมปานกลาง	50,000	59,000
BWP350 LED 113/CW 105W 220-240V S-MB	105	11,300	6,500	70	มุมปานกลาง	50,000	74,000
BWP350 LED 91/CW 85W 220-240V S-MB	85	9,100	6,500	70	มุมปานกลาง	50,000	62,000
BWP350 LED114/CW 105W 220-240V S-WB	105	11,400	6,500	70	มุมกว้าง	50,000	74,000
BWP350 LED61/CW 60W 220-240V S-WB	60	6,100	6,500	70	มุมกว้าง	50,000	48,000
BWP350 LED98/CW 90W 220-240V S-WB	90	9,800	6,500	70	มุมกว้าง	50,000	67,000
BWP350 LED46/CW 45W 220-240V S-WB	45	4,600	6,500	70	มุมกว้าง	50,000	40,000
BWP350 LED68/CW 65W 220-240V S-WB	65	6,800	6,500	70	มุมกว้าง	50,000	52,000
BWP350 LED76/CW 70W 220-240V S-WB	70	7,600	6,500	70	มุมกว้าง	50,000	54,000

*ราคารวม VAT 7% แล้ว

*หมายเหตุ ค่าอุณหภูมิสีของแสงและค่าลูเมนเป็นค่าโดยประมาณ อาจมีการคลาดเคลื่อนเล็กน้อยประมาณ 3-5%



บริษัท โทรทัศน์รวมการ
www.tvk.co.th

แสงสว่างกระจ่างสดใส ด้วยนวัตกรรมที่เหนือชั้น

หลอดไฟ (Lamp)

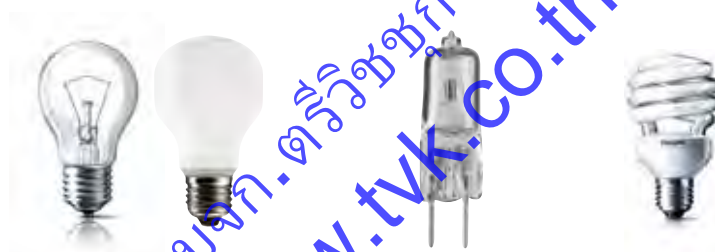

หลอดแก้วใส รุ่นมาตรฐาน GLS Clear

หลอดไส้ซอฟท์นุ่น รุ่นมาตรฐาน GLS Softone

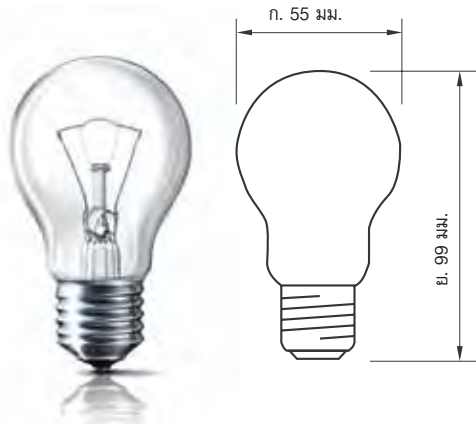

GLS Clear



GLS Softone

คุณสมบัติ

- ทุกพื้นที่สว่างสดใส ทั้งงานทั่วไปและงานตกแต่ง
- หลอดไส้แก้วใส รุ่นมาตรฐาน รูปทรง A55 ให้แสงสว่างเสมือนจริง
ดูจางแสงอาทิตย์ เน้นวัตถุให้มีสีสันสดใส (Ra = 100)
- ทนทาน ด้วยอายุการใช้งานถึง 1,000 ชั่วโมง
- สะดวกง่ายทุกการใช้งาน
- ปรับหรือแสงได้ เมื่อใช้ร่วมกับสวิตช์ดีมเมอร์

การใช้งาน

- เหมาะสำหรับงานที่ต้องการแสงสว่างทั่วไป หรือใช้ตกแต่งสถานที่
เช่น ที่อยู่อาศัย ร้านค้า โรงแรม ร้านอาหาร

ข้อมูลจำเพาะหลอด GLS

รายการสินค้า	ขนาด (วัตต์)	ขนาด กxย (มม.)	ขั้ว	แก้ว	ความสว่าง (ลูเมน)	อุณหภูมิสี (เคลวิน)	ความถูกต้องของสี (Ra)	อายุการใช้งาน (ชั่วโมง)	*ราคาปลีก (บาท)
GLS Clear									
Stan 25W E27 220-240V A55 CL 1CT/5X10F	25	55x99	E27	ใส	230	2,700	100	1,000	18
Stan 40W E27 220-240V A55 CL 1CT/5X10F	40	55x99	E27	ใส	430	2,700	100	1,000	18
Stan 60W E27 220-240V A55 CL 1CT/5X10F	60	55x99	E27	ใส	730	2,700	100	1,000	18
Stan 100W E27 220-240V A55 CL 1CT/5X10F	100	55x99	E27	ใส	1,380	2,700	100	1,000	18
Stan 25W B22 220-240V A55 CL 1CT/5X10F	25	55x99	E27	ใส	230	2,700	100	1,000	18
Stan 40W B22 220-240V A55 CL 1CT/5X10F	40	55x99	E27	ใส	430	2,700	100	1,000	18
Stan 60W B22 220-240V A55 CL 1CT/5X10F	60	55x99	E27	ใส	730	2,700	100	1,000	18
Stan 100W B22 220-240V A55 CL 1CT/5X10F	100	55x99	E27	ใส	1,380	2,700	100	1,000	18
GLS Softone									
STD SOFT 25W E27 220-240V T55 SW 1CT	25	55x99	E27	ฝ้า	195	2,700	100	1,000	21
STD SOFT 40W E27 220-240V T55 SW 1CT	40	55x99	E27	ฝ้า	370	2,700	100	1,000	21
STD SOFT 60W E27 220-240V T55 SW 1CT	60	55x99	E27	ฝ้า	630	2,700	100	1,000	21
STD SOFT 100W E27 220-240V T55 SW 1CT	100	55x99	E27	ฝ้า	1,200	2,700	100	1,000	21

หลอดจำปาแก้วใส/แก้วฟ้า Candle

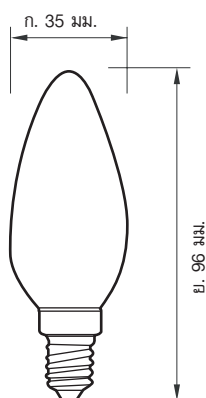

คุณสมบัติ

- ดีไซน์สวยในทรงดอกจำปา สร้างบรรยากาศโรแมนติก
- หลอดจำปาแก้วใส/แก้วฟ้า
- เล็ก กะทัดรัด ดีไซน์สวยงามในรูปทรงดอกจำปา (B35)
- เหมาะสำหรับการเพิ่มเสน่ห์ให้โคมไฟ สร้างบรรยากาศในแบบโรแมนติก
- ช่วยเพิ่มแสงสว่างทุกที่ที่ต้องการ ด้วยสีส้มสวยงามเป็นธรรมชาติ (Ra = 100)
- อายุใช้งานนานถึง 1,000 ชั่วโมง
- ปรับหรี่แสงได้ เมื่อใช้ร่วมกับสวิตช์ดิมเมอร์

การใช้งาน

- ใช้ตกแต่งเพิ่มความสวยงามได้ทุกที่ เช่น ห้องนั่งเล่น ห้องอาหาร ห้องโถง ห้องนอน ร้านอาหาร หรือเพิ่มมิติใหม่ให้โคมไฟต่างๆ เช่น โคมไฟขนาดเล็ก โคมระย้า

ข้อมูลจำเพาะของสินค้า

รายการสินค้า	ขนาด (วัตต์)	ขนาด กxย (มม.)	ขั้ว	แก้ว	ความสว่าง (ลูเมน)	อุณหภูมิสี (เคลวิน)	ความถูกต้องของสี (Ra)	อายุการใช้งาน (ชั่วโมง)	*ราคาปลีก (บาท)
Clear (แก้วใส)									
Stan 25W E14 220-240V B35 CL 1CT/5X10F	25	35x96	E14	ใส	215	2,700	100	1,000	20
CAN STD 40W E14 220-240V B35 CL 1CT/5X10F	40	35x96	E14	ใส	415	2,700	100	1,000	20
Frost (แก้วฟ้า)									
Stan 25W E14 220-240V B35 FR 1CT/5X10F	25	35x96	E14	ฟ้า	215	2,700	100	1,000	20
Stan 40W E14 220-240V B35 FR 1CT/5X10F	40	35x96	E14	ฟ้า	415	2,700	100	1,000	20
Stan 25W E27 220-240V B35 FR 1CT/5X10F	25	35x96	E27	ฟ้า	205	2,700	100	1,000	20
Stan 40W E27 220-240V B35 FR 1CT/5X10F	40	35x96	E27	ฟ้า	395	2,700	100	1,000	20
Stan 40W B22 220-240V A55 CL 1CT/5X10F	40	55x99	E27	ใส	430	2,700	100	1,000	18
Stan 60W B22 220-240V A55 CL 1CT/5X10F	60	55x99	E27	ใส	730	2,700	100	1,000	18
Stan 100W B22 220-240V A55 CL 1CT/5X10F	100	55x99	E27	ใส	1,380	2,700	100	1,000	18

หลอดป้องกันแก้วใส/แก้วฟ้า/แก้วสี Luster



Luster

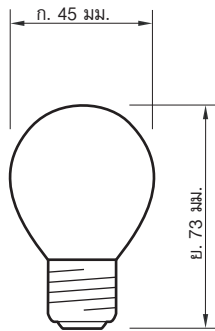

คุณสมบัติ

- ใช้ตกแต่งได้ทุกพื้นที่ ดีไซน์แสงไฟได้ตามต้องการ
- หลอดป้องกันแก้วใส/แก้วฟ้า
- ขนาดเล็กกะทัดรัด ในดีไซน์ทรงกลมสวยเด่น (P45)
- เหมาะสำหรับใช้กับโคมไฟ ให้เกิดความโดดเด่นมากขึ้น
- สร้างบรรยากาศสบายๆ และสีสว่างอย่างเป็นธรรมชาติ (Ra = 100) เลือกได้ตามการใช้งาน ทั้งแบบขั้วเกลียว (E27) และขั้วเกลียวเล็ก (E14)
- สว่างทนทาน ด้วยอายุใช้งานนาน 1,000 ชั่วโมง

การใช้งาน

- ใช้ได้ทุกพื้นที่ เช่น ห้องนั่งเล่น ห้องกินข้าว ห้องโถง ห้องนอน ร้านอาหาร ภัตตาคาร ห้างสรรพสินค้า โรงแรม ร้านเสื้อผ้า หรือใช้ตกแต่งภายนอกอาคาร

ข้อมูลจำเพาะของสินค้า

รายการสินค้า	ขนาด (วัตต์)	ขนาด กxข (มม.)	ขั้ว	แก้ว	ความสว่าง (ลูเมน)	อุณหภูมิสี (เคลวิน)	ความถูกต้องของสี (Ra)	อายุการใช้งาน (ชั่วโมง)	*ราคาปลีก (บาท)
ขั้วเกลียว (E27)									
Stan 25W E27 220-240V P45 CL 1CT/5X10F	25	45x73	E27	ใส	205	2,700	100	1,000	20
Stan 40W E27 220-240V P45 CL 1CT/5X10F	40	45x73	E27	ใส	395	2,700	100	1,000	20
Stan 25W E27 220-240V P45 FR 1CT/5X10F	25	45x73	E27	ฟ้า	205	2,700	100	1,000	20
Stan 40W E27 220-240V P45 FR 1CT/5X10F	40	45x73	E27	ฟ้า	395	2,700	100	1,000	20
ขั้วเกลียวเล็ก (E14)									
Stan 25W E14 220-240V P45 CL 1CT/5X10F	25	45x48	E14	ใส	215	2,700	100	1,000	20
LUS STD 40W E14 220-240V P45 CL 1CT/5X10F	40	45x48	E14	ใส	415	2,700	100	1,000	20
Stan 25W E14 220-240V P45 FR 1CT/5X10F	25	45x48	E14	ฟ้า	215	2,700	100	1,000	20
Stan 40W E14 220-240V P45 FR 1CT/5X10F	40	45x48	E14	ฟ้า	415	2,700	100	1,000	20
ขั้วเกลียว (E27) แก้วใส/แก้วสี สำหรับไฟตกแต่ง									
LUS STD 15W E27 220-240V P45 CL 1CT	15	45x73	E27	ใส	115	2,700	100	1,000	20
LUS COL 15W E27 220-240V P45 WH 1CT	15	45x73	E27	ขาว	100	-	-	1,000	20
LUS COL 15W E27 220-240V P45 BL 1CT	15	45x73	E27	น้ำเงิน	15	-	-	1,000	20
LUS COL 15W E27 220-240V P45 OR 1CT	15	45x73	E27	ส้ม	83	-	-	1,000	20
LUS COL 15W E27 220-240V P45 RE 1CT	15	45x73	E27	แดง	23	-	100	1,000	20
LUS COL 15W E27 220-240V P45 GR 1CT	15	45x73	E27	เขียว	14	-	-	1,000	20
LUS COL 15W E27 220-240V P45 YE 1CT	15	45x73	E27	เหลือง	95	-	-	1,000	20

หลอดซูเปอร์ลักซ์ Superlux



Superlux

คุณสมบัติ

- ให้แสงแรงเฉพาะจุด สว่างขึ้น 35%
- หลอดซูเปอร์ลักซ์ ดีไซน์แปลกตาในรูปทรงดอกเห็ด (E50)
- เคลือบสารอาร์เจนต้า และเว้นช่องด้านบนของหลอด จึงเหมาะกับการส่องสว่างที่เน้นเฉพาะจุด
- สว่างขึ้น 35% แต่กินไฟเท่าหลอดไส้ปกติ
- สว่างสดใส สวยงามอย่างเป็นธรรมชาติ (Ra = 100)
- ใช้ขั้วเกลียว E27
- ใช้นานเกินคุ้ม ด้วยอายุใช้งาน 1,000 ชั่วโมง

การใช้งาน

เหมาะกับการใช้งานที่ต้องการแสงมากเป็นพิเศษ เช่น ส่องวัตถุ หรือใช้ในงานแสงสินค้า

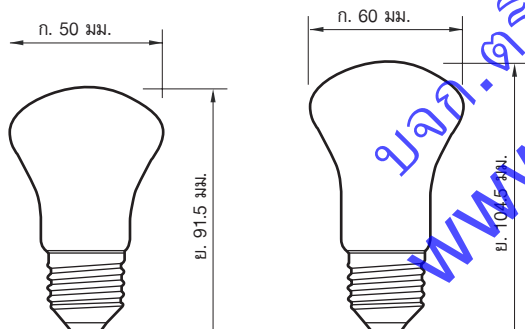

ข้อมูลจำเพาะหลอดซูเปอร์ลักซ์ Superlux

รายการสินค้า	ขนาด (วัตต์)	ขนาด กxย (มม.)	ขั้ว	ความสว่าง (ลูเมน)	อุณหภูมิสี (เคลวิน)	ความถูกต้องของสี (Ra)	อายุการใช้งาน (ชั่วโมง)	*ราคาปลีก (บาท)
CLAS 25W E27 220-240V E50 W-W 1CT/5X10F	25	50x91.5	E27	215	2,700	100	1,000	26
CLAS 40W E27 220-240V E50 W-W 1CT/5X10F	40	50x91.5	E27	400	2,700	100	1,000	26
CLAS 60W E27 220-240V E50 W-W 1CT/5X10F	60	50x91.5	E27	670	2,700	100	1,000	26
CLAS 100W E27 220-240V E60 W-W 1CT	100	60x104.5	E27	1280	2,700	100	1,000	26

* ราคานี้เป็นราคาทั้งหมด VAT 7% แล้ว

หลอดฟลูออโรฟิลิป Philinea

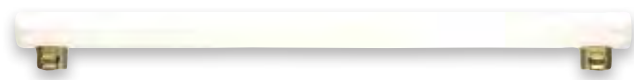

Philinea

คุณสมบัติ

- สว่างนุ่มนวลสบายตา กระจายแสงเหมือนหลอดนีออน
- ดีไซน์โดดเด่น ในรูปทรงกระบอก (T30)
- กระจายลำแสงกว้างได้ สว่างเต็มพื้นที่เหมือนหลอดนีออน
- เคลือบสีขาว เพื่อให้แสงนุ่มนวลสบายตาเป็นพิเศษ
- สว่างสดใส สีสิ้นสวยงามอย่างเป็นธรรมชาติ (Ra = 100)
- ทนทานนานกว่าจะเปลี่ยน ด้วยอายุการใช้งาน 1,000 ชั่วโมง
- ใช้ขั้วแบบ S14S

การใช้งาน

- ใช้ได้ทั้งกับตู้โชว์ ตู้เสื้อผ้า ห้องครัว รูปภาพ กระจกห้องน้ำ

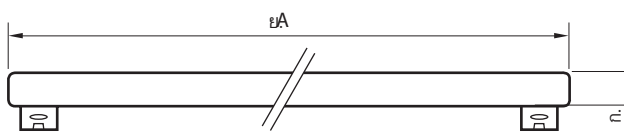

TYPE	A (MM)
Philinea 35W T30	300
Philinea 60W T30	500
Philinea 120W T30	1000

ข้อมูลจำเพาะหลอดฟลูออโรฟิลิป Philinea

รายการสินค้า	ขนาด (วัตต์)	ขนาด กxย (มม.)	ขั้ว	ความสว่าง (ลูเมน)	อุณหภูมิสี (เคลวิน)	ความถูกต้องของสี (Ra)	อายุการใช้งาน (ชั่วโมง)	*ราคาปลีก (บาท)
Philinea 35W S14s 230V T30 WH 1CT/25	35	30X300	S14S	270	2,700	100	1,000	230
Philinea 60W S14s 230V T30 WH 1CT/25	60	30X500	S14S	420	2,700	100	1,000	250

* ราคานี้เป็นราคาที่รวม VAT 7% แล้ว

หลอดไส้กันสะท้อน แพลคตินอน



Practi Tone

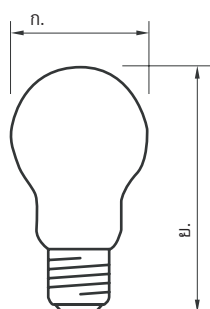

(60W)

คุณสมบัติ

- หลอดไส้กันสะท้อน แพลคตินอน
- ทนคุ้มค่า ด้วยอายุการใช้งานถึง 2,000 ชั่วโมง นานกว่าหลอดไส้รุ่นมาตรฐานทั่วไปถึง 2 เท่า
- ถูกออกแบบให้ทนต่อการสั่นสะเทือน ด้วยเส้นใยพิเศษที่ช่วยยึดและถนอมไส้หลอด
- ถนอมสายตาในการใช้ ให้สีส้มสวยงามเป็นธรรมชาติ (Ra = 100)
- ใช้ขั้วเกลียว E27

การใช้งาน

- เหมาะสำหรับสถานที่ทั่วไป หรือพื้นที่ที่มีการสั่นสะเทือน เช่น ไฟล์ตยถยนต์ยอสดเส้า ถนน ท่าเรือ เขตอุตสาหกรรม ที่จอดรถ หรือ งานแสดงสินค้าต่าง ๆ

ข้อมูลจำเพาะหลอดไส้กันสะท้อน แพลคตินอน

รายการสินค้า	ขนาด (วัตต์)	ขนาด กxข (มม.)	ขั้ว	แก้ว	ความสว่าง (ลูเมน)	อุณหภูมิสี (เคลวิน)	ความถูกต้องของสี (Ra)	อายุการใช้งาน (ชั่วโมง)	*ราคาปลีก (บาท)
ReinfC 60W E27 230V A60 CL 1CT/20	60	60X107.5	E27	ใส	515	2,700	100	2,000	120
ReinfC 100W E27 230V A65 CL 1CT/20	100	65X123	E27	ใส	990	2,700	100	2,000	120

* ราคานี้เป็นราคาที่ยรวม VAT 7% แล้ว

หลอดไส้สะท้อนแสงชนิดกระบอกบาง NR



NR63

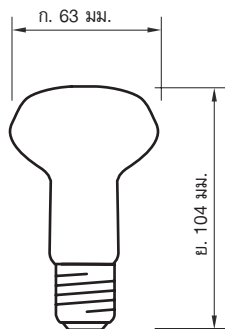

รุ่น 40W, 60W

คุณสมบัติ

- ช่วยเพิ่มความเข้มของแสงตามจุดที่ต้องการ ให้วัตถุมีความโดดเด่นขึ้น
- ตัวหลอดเคลือบสารอลูมิเนียม ช่วยในการรวมแสง และเพิ่มความเข้มของแสงเป็นพิเศษ
- ให้สีสันสวยงาม สมจริงเป็นธรรมชาติ (Ra = 100)

การใช้งาน

- เหมาะสำหรับสถานที่ที่ต้องการความเข้มของแสงพิเศษ เช่น การส่องเน้นวัตถุ หรืองานแสดงสินค้า

บจก.ทีวีชชุกร
www.tvk.co.th

ข้อมูลจำเพาะหลอดไส้สะท้อนแสงชนิดกระบอกบาง NR

รายการสินค้า	ขนาด (วัตต์)	ขนาด กxย (มม.)	ขั้ว	แก้ว	ความสว่าง (ลูเมน)	อุณหภูมิสี (เคลวิน)	มุมแสง	ความถูกต้องของสี (Ra)	อายุการใช้งาน (ชั่วโมง)	*ราคาปลีก (บาท)
REF SPOT 40W E27 220-240V NR63 30DFR	40	63x104	E27	ผ้า	540	2,700	30°	100	1,000	60
REF SPOT 60W E27 220-240V NR63 30DFR	60	63x104	E27	ผ้า	960	2,700	30°	100	1,000	60

* ราคานี้เป็นราคาที่รวม VAT 7% แล้ว

หลอดไส้สะท้อนแสง PAR38/PAR38 Color



PAR38

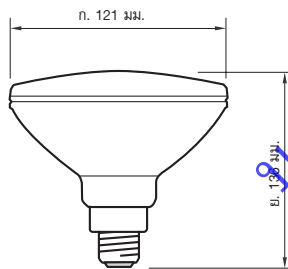

คุณสมบัติ

- หลอดไส้สะท้อนแสง ขนาดเส้นผ่านศูนย์กลาง 121 มิลลิเมตร
- ให้สีส้มจริงเป็นธรรมชาติ (Ra = 100)
- รองรับการใช้งานในสภาวะไอน้ำ สำหรับหลอดรุ่นที่ใช้ไฟ 24 โวลท์
- ทนทานคุ้มค่า ด้วยอายุการใช้งานนาน 2,000 ชั่วโมง
- เลือกได้ 2 แบบ คือ แบบส่องกระจาย (Flood) และแบบส่องเป็นจุด (Spot) ที่ให้องศาแสง 30 และ 12 องศา ตามลำดับ ช่วยเพิ่มความเข้มของแสงตามจุดที่ต้องการ สว่างได้ตรงใจ
- เลือกได้หลากสีส้ม ทั้งแบบสีวอร์มไวท์ให้แสงเป็นธรรมชาติ หรือ 4 สีสดใส แดง เหลือง น้ำเงิน เขียว
- ใช้ขั้วเกลียว E27

การใช้งาน

- ใช้ได้ทั้งภายนอก และภายในอาคาร เช่น ในโรงแรม ในพิพิธภัณฑ์ ในอาคารสถานที่ต่างๆ

ข้อมูลจำเพาะหลอดไส้สะท้อนแสง PAR38/PAR38 Color

รายการสินค้า	ขนาด (วัตต์)	ขนาด กxย (มม.)	ขั้ว	แก้ว	มุมแสง (องศา)	ความสว่าง (ลูเมน)	อุณหภูมิสี (เคลวิน)	ความถูกต้องของสี (Ra)	อายุการใช้งาน (ชั่วโมง)	*ราคาปลีก (บาท)
หลอดไส้สะท้อนแสง PAR38 แรงดันไฟฟ้า 24 โวลท์										
SPOT 120W E27 24V PAR38 SP.1CT/12	120	121x136	E27	ใส	12	23,000	2,700	100	2,000	330
หลอดไส้สะท้อนแสง PAR38 แรงดันไฟฟ้า 220 โวลท์										
PAR38 80W E27 220-240V SP 1CT/12	80	121x136	E27	ใส	12	4,700	2,700	100	2,000	190
PAR38 80W E27 220-240V FL 1CT/12	80	121x136	E27	ใส	30	1,800	2,700	100	2,000	190
PAR38 120W E27 220-240V SP 1CT/12	120	121x136	E27	ใส	12	8,200	2,700	100	2,000	190
PAR38 120W E27 220-240V FL 1CT/12	120	121x136	E27	ใส	30	3,100	2,700	100	2,000	190
หลอดไส้สะท้อนแสงสี PAR38 แรงดันไฟฟ้า 220 โวลท์										
PAR38 80W E27 220-240V BLUE 1CT/12	80	121x136	E27	-	30	-	-	-	2,000	220
PAR38 80W E27 220-240V YELLOW 1CT/12	80	121x136	E27	เหลือง	30	-	-	-	2,000	220
PAR38 80W E27 220-240V GREEN 1CT/12	80	121x136	E27	เขียว	30	-	-	-	2,000	220
PAR38 80W E27 220-240V RED 1CT/12	80	121x136	E27	แดง	30	-	-	-	2,000	220
หลอดไส้สะท้อนแสงกันยุง PAR38 แรงดันไฟฟ้า 220 โวลท์										
PAR38 80W E27 240V ANTI-MOSQUITO 1CT/6	80	121x136	E27	เหลืองกันยุง	30	-	-	-	2,000	240

* ราคานี้เป็นราคาที่รวม VAT 7% แล้ว

หลอดฮาโลเจน Halogen



Halogen GU10

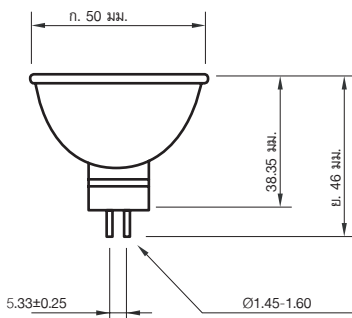
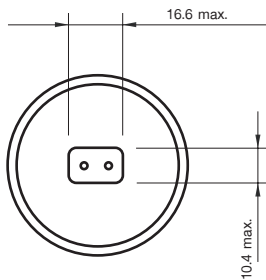

Universal

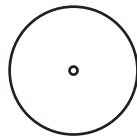

มุมจุดหลอด

คุณสมบัติ

- หลอดสะท้อนแสงฮาโลเจนสะท้อนแสง ชนิดใช้หม้อแปลง
- ด้วยเทคโนโลยีการสะท้อนแสง Dichroic ที่ให้แสงอินฟราเรดผ่านออกด้านหลัง ทำให้ความร้อนกระจายไปด้านหลังกว่า 60% เหลือเฉพาะแสงสีขาวสะท้อนออกด้านหน้า จึงให้แสงที่เย็น ทำให้วัตถุที่ถูกแสงกระทบมีสีสดใสสวยงามเป็นธรรมชาติ ไม่ซีดจาง
- หลอดรุ่นหน้าเปิด ควรใช้ร่วมกับโคมไฟรุ่นหน้าปิด ตามมาตรฐาน IEC 598
- หลอดรุ่นหน้าปิด สามารถใช้กับโคมที่ไม่ต้องมีกระจกปิดโดยผ่านมาตรฐาน IEC 598
- ให้ค่าความเข้มของสีเสมือนแสงอาทิตย์ ช่วยให้วัตถุมีสีสดใสใกล้เคียงความจริง (Ra = 100)

การใช้งาน

- เหมาะสำหรับงานตกแต่ง เพิ่มความโดดเด่นสะดุดตา เช่น ร้านค้า โรงแรม ภัตตาคาร

บจก. ดีไซน์บุ๊ค
www.tvk.co.th

ข้อมูลจำเพาะหลอดฮาโลเจน Halogen

รายการสินค้า	ขนาดกxย (มม.)	ขั้ว	ความสว่าง (ลูเมน)	อุณหภูมิสี (เคลวิน)	ความถูกต้องของสี (Ra)	อายุการใช้งาน (ชั่วโมง)	*ราคาปลีก (บาท)
Essential MR16 รุ่นหน้าเปิด 2,000 ชั่วโมง							
ESS 20W GU5.3 12V 36D Open 1CT/10x5F	50x46	GU5.3	510	3,000	100	2,000	45
ESS 50W GU5.3 12V 36D Open 1CT/10x5F	50x46	GU5.3	1,500	3,000	100	2,000	45
Essential MR11 และ MR16 รุ่นหน้าปิด 2,000 ชั่วโมง							
ESS MR11 20W GU4 12V 30D 1CT/10X5F	34.5 x 35	G4	540	3,000	100	2,000	45
ESS MR11 35W GU4 12V 30D 1CT/10X5F	34.5 x 35	G4	1000	3,000	100	2,000	45
ESS 20W GU5.3 12V 36D Close 1CT/10x5F	50x46	GU5.3	480	3,000	100	2,000	50
ESS 35W GU5.3 12V 36D Close 1CT/10x5F	50x46	GU5.3	1,000	3,000	100	2,000	50
ESS 50W GU5.3 12V 36D Close 1CT/10x5F	50x46	GU5.3	1,450	3,000	100	2,000	50
ACCENTline MR16 รุ่นหน้าปิด 3,000 ชั่วโมง							
ACCENTLINE 20W GU5.3 12V 36D 1CT/10X5F	50x46	GU5.3	500	3,000	100	3,000	120
ACCENTLINE 35W GU5.3 12V 36D 1CT/10X5F	50x46	GU5.3	1,000	3,000	100	3,000	120
ACCENTLINE 50W GU5.3 12V 10D 1CT/10X5F	50x46	GU5.3	6,200	3,000	100	3,000	120
ACCENTLINE 50W GU5.3 12V 36D 1CT/10X5F	50x46	GU5.3	1,500	3,000	100	3,000	120
ACCENTDAYLIGHT 50WGU5.3 12V10D 1CT/10X5F	50x46	GU5.3	5,100	4,000	100	3,000	120
ACCENTDAYLIGHT 50WGU5.3 12V36D 1CT/10X5F	50x46	GU5.3	1,000	4,000	100	3,000	120
BRILLIANTline Pro (หลอดสะท้อนแสงฮาโลเจน ชนิดหน้าปิด 12 โวลท์) 4,000 ชั่วโมง ประหยัดไฟ 30%							
BRILL 20W GU5.3 12V 10D 1CT/10x5F	50x46	GU5.3	5,000	3,100	100	4,000	300
BRILL 20W GU5.3 12V 24D 1CT/10x5F	50x46	GU5.3	1,300	3,100	100	4,000	300
BRILL 20W GU5.3 12V 36D 1CT/10x5F	50x46	GU5.3	780	3,100	100	4,000	300
BRILL 35W GU5.3 12V 10D 1CT/10x5F	50x46	GU5.3	8,000	3,100	100	4,000	300
BRILL 35W GU5.3 12V 24D 1CT/10x5F	50x46	GU5.3	3,100	3,100	100	4,000	300
BRILL 35W GU5.3 12V 36D 1CT/10x5F	50x46	GU5.3	1,500	3,100	100	4,000	300
BRILL 50W GU5.3 12V 10D 1CT/10x5F	50x46	GU5.3	13,000	3,100	100	4,000	300
BRILL 50W GU5.3 12V 24D 1CT/10x5F	50x46	GU5.3	4,400	3,100	100	4,000	300
BRILL 50W GU5.3 12V 36D 1CT/10x5F	50x46	GU5.3	2,200	3,100	100	4,000	300
Masterline ES (หลอดสะท้อนแสงฮาโลเจน ชนิดหน้าปิด 12 โวลท์) 5,000 ชั่วโมง ประหยัดไฟ 40%							
MASTERL ES 20W GU5.3 12V 8D 1CT/4X5F	50.5x51	GU5.3	6,500	3,150	100	5,000	550
MASTERL ES 20W GU5.3 12V 36D 1CT/4X5F	50.5x51	GU5.3	1,000	3,150	100	5,000	550
MASTERL ES 30W GU5.3 12V 8D 1CT/4X5F	50.5x51	GU5.3	11,000	3,150	100	5,000	550
MASTERL ES 30W GU5.3 12V 24D 1CT/4X5F	50.5x51	GU5.3	3,350	3,150	100	5,000	550
MASTERL ES 30W GU5.3 12V 36D 1CT/4X5F	50.5x51	GU5.3	1,600	3,150	100	5,000	550
MASTERL ES 35W GU5.3 12V 8D 1CT/4X5F	50.5x51	GU5.3	13,500	3,150	100	5,000	550
MASTERL ES 35W GU5.3 12V 24D 1CT/4X5F	50.5x51	GU5.3	4,400	3,150	100	5,000	550
MASTERL ES 35W GU5.3 12V 36D 1CT/4X5F	50.5x51	GU5.3	2,200	3,150	100	5,000	550
MASTERL ES 45W GU5.3 12V 8D 1CT/4X5F	50.5x51	GU5.3	15,000	3,150	100	5,000	550
MASTERL ES 45W GU5.3 12V 24D 1CT/4X5F	50.5x51	GU5.3	5,450	3,150	100	5,000	550
MASTERL ES 45W GU5.3 12V 36D 1CT/4X5F	50.5x51	GU5.3	2,850	3,150	100	5,000	550

หลอดฮาโลเจน GU10



Halogen GU10

คุณสมบัติ

- หลอดสะท้อนแสงฮาโลเจนหน้าปิดชนิดต่อตรง 230V
- ตัวสะท้อนแสงเคลือบด้วยอลูมิเนียม ช่วยสะท้อนแสงและความร้อนไปด้านหน้า ทำให้มีความร้อนด้านหลังหลอดน้อยลง
- ทั้งสะดวกและปลอดภัยกว่า ด้วยหัวหลอด GU10
- เหมาะกับการติดตั้งที่ไม่ต้องการให้เกิดความร้อนที่เพดาน และตัวโคม
- รูปลักษณะโดดเด่น ทันสมัย ให้การกระจายแสงได้ดีกว่า และสามารถหรี่แสงได้ 100% - 0%
- ให้แสงสว่างคงที่ตลอดอายุการใช้งาน สีสิ้นสวยงามอย่าง เป็นธรรมชาติ (Ra = 100)

การใช้งาน

- ใช้งานได้หลากหลายความต้องการ เช่น งานตกแต่งในบ้าน ร้านค้า โรงแรมภัตตาคาร

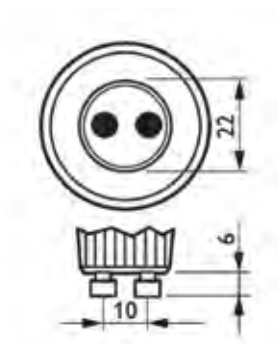

ข้อมูลจำเพาะหลอดฮาโลเจน GU10

รายการสินค้า	ขนาด (วัตต์)	ขนาด กxย (มม.)	หัว	แรงดันไฟฟ้า (โวลต์)	มุมแสง (องศา)	ความสว่าง (ลูเมน)	อายุการใช้งาน (ชั่วโมง)	*ราคาปลีก (บาท)
ESS TWIST 35W GU10 230V 40D 1CT/10X5F	35	51X51	GU10	230	40	400	2,000	80
ESS TWIST 50W GU10 230V 40D 1CT/10X5F	50	51X51	GU10	230	40	650	2,000	80

* ราคานี้เป็นราคาที่รวม VAT 7% แล้ว

หลอดฮาโลเจนแคปซูล

Halogen Capsule



Halogen Capsule

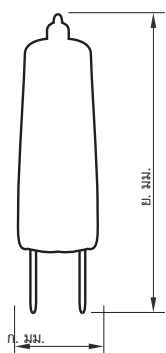

คุณสมบัติ

- หลอดฮาโลเจน แคปซูล ชนิดใช้หม้อแปลง
- ให้แสงที่สดใส มีสีต้นสวยงามเป็นธรรมชาติ (Ra = 100)
- ควรใช้ร่วมกับโคมรุ่นหน้าปิด ตามมาตรฐาน IEC 598
- ทนทานกว่า ด้วยอายุการใช้งานนาน 2,000 ชั่วโมง

การใช้งาน

- ใช้ได้ทั้งในโคมไฟตั้งโต๊ะ โคมเพดาน หรือเพิ่มความโดดเด่นให้กับจุดดูในการตกแต่งร้านค้า โรงแรม หรือ ร้านอาหาร

ข้อมูลจำเพาะหลอดฮาโลเจนแคปซูล Halogen Capsule

รายการสินค้า	ขนาดกxย (มม.)	ซั้ว	ความสว่าง (ลูเมน)	อุณหภูมิสี (เคลวิน)	ความถูกต้อง ของสี (Ra)	อายุการใช้งาน (ชั่วโมง)	*ราคาปลีก (บาท)
ESS Capsl Pro 10W G4 12V CL 1CT/50	9x32	G4	100	3,000	100	2,000	30
ESS Capsl Pro 20W G4 12V CL 1CT/50	9x32	G4	250	3,000	100	2,000	30
ESS Capsl Pro 50W GY6.35 12V CL 1CT/50	12x44	GY6.35	700	3,000	100	2,000	30

* ราคานี้เป็นราคาทั้งหมด VAT 7% แล้ว

หลอดฮาโลเจน G9



Halogen G9

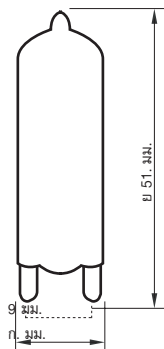

คุณสมบัติ

- หลอดฮาโลเจน แคปซูล ชนิดต่อตรง 230V ไชส์เล็ก กะทัดรัด
- ด้วยเทคโนโลยี Low Filling ทำให้สามารถใช้กับโคมไฟที่ไม่มีกระจกปิดหน้าได้
- ทั้งสะดวก และปลอดภัยกว่า ด้วยขั้วหลอด G9
- ตัวหลอดเคลือบสารป้องกันรังสี UV
- สามารถหรี่แสงได้ 100% - 0% ปรับเปลี่ยนความต้องการได้ตามใจ

การใช้งาน

- เหมาะสำหรับใช้ในโคมไฟตั้งโต๊ะ โคมไฟในห้องนอน หรืองานตกแต่งในร้านค้า โรงแรม ภัตตาคาร

ข้อมูลจำเพาะหลอดฮาโลเจน G9

รายการสินค้า	ขนาด (วัตต์)	ขนาดกxย (มม.)	ขั้ว	แก้ว	แรงดันไฟฟ้า (โวลท์)	ความสว่าง (ลูเมน)	อายุการใช้งาน (ชั่วโมง)	*ราคาปลีก (บาท)
Ess Capsule 25W G9 230V CLEAR	25	14X51	G9	ใส	230	210	2,000	75
Ess Capsule 25W G9 230V FROSTED	25	14X51	G9	ฝ้า	230	210	2,000	75
Ess Capsule 40W G9 230V CLEAR	40	14X51	G9	ใส	230	400	2,000	75
Ess Capsule 40W G9 230V FROSTED	40	14X51	G9	ฝ้า	230	370	2,000	75
Ess Capsule 60W G9 230V CLEAR	60	14X51	G9	ใส	230	570	2,000	75
Ess Capsule 60W G9 230V FROSTED	60	14X51	G9	ฝ้า	230	570	2,000	75

* ราคานี้เป็นราคาที่รวม VAT 7% แล้ว

หลอดฮาโลเจน EcoClassic 30



A55

B35

P45

คุณสมบัติ

- รูปทรงคลาสสิกในแบบหลอดไส้ดั้งเดิม
- สีเส้นเสมือนจริง ให้ค่าความถูกต้องของสีดีเยี่ยม ที่ระดับ CRI 100 และให้แสงที่เป็นประกายสวยงาม
- ประหยัดไฟ 30% เทคโนโลยีการประหยัดที่เหนือกว่า เมื่อเทียบกับหลอดไส้แบบดั้งเดิม
- ปรับหรี่แสงได้ต่อเนื่องจาก 100% - 0%
- รองรับการใช้งานได้หลากหลาย ด้วยมีรูปทรงและขนาดหลอดไฟต่างๆ
 - 1) ทรงคลาสสิก A55 ขนาด 28, 42 วัตต์ ขั้ว E27
 - 2) ทรงจำปา Candle B35 ขนาด 28 วัตต์ ขั้ว E14
 - 3) ทรงปิงปอง Luster P45 ขนาด 28 วัตต์ ขั้ว E27
- ใช้ได้ทั้งในโคมไฟตั้งโต๊ะ โคมเพดาน หรือเพิ่มความโดดเด่นให้กับวัตถุในการตกแต่งร้านค้า โรงแรม หรือ ร้านอาหาร

EcoClassic 30	Height (cm)	Diameter (cm)
EC30 28W E27 230V A55 CL 1CT/10x10F	9.60	5.50
EC30 42W E27 230V A55 CL 1CT/10x10F	9.60	5.50
EC30 28W E14 230V B35 CL 1CT/10x10F	10.20	3.60
EC30 28W E27 230V P45 CL 1CT/10x10F	7.10	4.55

ตารางเปรียบเทียบ

ชนิด	เทียบเท่า
EcoClassic30 ขนาด 28 วัตต์	หลอดไส้ 40 วัตต์
EcoClassic30 ขนาด 42 วัตต์	หลอดไส้ 60 วัตต์

ข้อมูลจำเพาะหลอดฮาโลเจน EcoClassic 30

รายการสินค้า	ขนาด (วัตต์)	ขนาดกxย (มม.)	ขั้ว	รูปทรง	แรงดันไฟฟ้า (โวลท์)	ความสว่าง (ลูเมน)	อายุการใช้งาน (ชั่วโมง)	*ราคาปลีก (บาท)
EC30 28W E27 230V A55 CL 1CT/10X10F	28	55x99	E27	A55	230	345	1,500	100
EC30 42W E27 230V A55 CL 1CT/10X10F	42	55x99	E27	A55	230	630	1,500	100
EC30 28W E14 230V B35 CL 1CT/10X10F	28	35x96	E14	B35	230	345	1,500	100
EC30 28W E27 230V P45 CL 1CT/10X10F	28	45x73	E27	P45	230	345	1,500	100

* ราคานี้เป็นราคาที่รวม VAT 7% แล้ว

หลอดฮาโลเจนพาร์ PAR Halogen A



PAR HalogenA

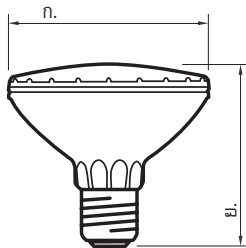

Universal



มุมจุดหลอด

คุณสมบัติ

- หลอดฮาโลเจนพาร์ สามารถใช้แทนหลอดไส้ Par20 หรือ Par30 ได้ทันที
- หลอดฮาโลเจนพาร์ 20 สามารถใช้แทนหลอดไส้ R63 ได้ทันที
- ทนทานขึ้นสุดยอด ด้วยอายุการใช้งานนาน 2,000 ชั่วโมง
- ประหยัดไฟได้จริง กินไฟน้อยกว่าหลอดไส้ทั่วไปถึง 10%
- ช่วยส่องเน้นวัตถุ ให้มีสีสันสวยงามเป็นธรรมชาติ (Ra = 100)
- ออกแบบได้อย่างชาญฉลาด สามารถใช้สวิชต์ติเมอร์หรือแสงได้
- Reflector ออกแบบด้วยเทคโนโลยี WISO ของฟิลิปส์ ซึ่งให้ปริมาณแสงมากยิ่งขึ้น และคงที่ตลอดอายุการใช้งาน
- มีให้เลือกทั้งแบบสปอต และฟลัด

การใช้งาน

- ใช้งานได้หลากหลายสถานที่ เช่น ใช้กับงานตกแต่งร้านค้า โรงแรม พิพิธภัณฑ์

ข้อมูลจำเพาะหลอดฮาโลเจนพาร์ PAR Halogen A

รายการสินค้า	ขนาดกxย (มม.)	ขั้ว	ความสว่าง (ลูเมน)	อุณหภูมิสี (เคลวิน)	ความถูกต้องของสี (Ra)	อายุการใช้งาน (ชั่วโมง)	*ราคาปลีก (บาท)
PAR20 HALOGENA 50W E27 230V 25D 1CT/15	64.5X91	E27	850	2,700	100	2,000	290
PAR30 HALOGENA 75W E27 230V 10D 1CT/15	97X90.5	E27	5,525	2,700	100	2,000	290
PAR30 HALOGENA 75W E27 230V 30D 1CT/15	97X90.5	E27	1,700	2,700	100	2,000	290
PAR38 HALOGENA 100W E27 230V 30D 1CT/15	123.5X136	E27	2,550	2,700	100	2,000	330

* ราคานี้เป็นราคาที่รวม VAT 7% แล้ว

หลอดอูไลน์ฮาโลเจน Halogen Aluline



Halogen Aluline

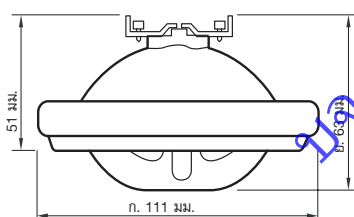

คุณสมบัติ

- หลอดอูไลน์ฮาโลเจน รุ่น 111 ชนิดใช้หม้อแปลง มีขนาดเส้นผ่านศูนย์กลาง 111 มิลลิเมตร
- ตัวสะท้อนแสงทำจากอลูมิเนียมบริสุทธิ์ ช่วยให้แสงที่นุ่มนวลยิ่งขึ้น
- มีค่าแสงสวยงาม เป็นธรรมชาติ (Ra = 100)
- ปราศจากแสง UV จึงไม่ทำให้สีของวัตถุซีดจาง
- ออกแบบให้มีหมวกครอบตัวหลอด เพื่อตัดแสงแยงตา
- ใช้แรงดันไฟ 12V ขั้วหลอด G53
- ทนทาน ยาวนานกว่า ด้วยอายุการใช้งาน 3,000 ชั่วโมง

การใช้งาน

ใช้ได้ทั้งในคอมไฟ汀โต๊ะ โคมเพดาน หรือเพิ่มความโดดเด่นให้กับวัตถุในการตกแต่งร้านค้า โรงแรม หรือ ร้านอาหาร

ข้อมูลจำเพาะหลอดอูไลน์ฮาโลเจน Halogen Aluline

รายการสินค้า	ขนาด กxย (มม.)	ขั้ว	ความสว่าง (ลูเมน)	อุณหภูมิสี (เคลวิน)	ความถูกต้องของสี (Ra)	อายุการใช้งาน (ชั่วโมง)	*ราคาปลีก (บาท)
Aluline 111 50W G53 12V 8D 1CT/6	111X63	G53	23,000	3,000	100	3,000	390
Aluline 111 50W G53 12V 24D 1CT/6	111X63	G53	4,000	3,000	100	3,000	390
Aluline 111 75W G53 12V 8D 1CT/6	111X63	G53	30,000	3,000	100	3,000	390
Aluline 111 75W G53 12V 24D 1CT/6	111X63	G53	5,300	3,000	100	3,000	390
Aluline 111 100W G53 12V 8D 1CT/6	111X63	G53	48,000	3,000	100	3,000	390
Aluline 111 100W G53 12V 24D 1CT/6	111X63	G53	8,500	3,000	100	3,000	390

* ราคานี้เป็นราคาที่รวม VAT 7% แล้ว

หลอดมาสเตอร์ฮาโลเจน

Halogen Master Line 111



Halogen Master Line 111

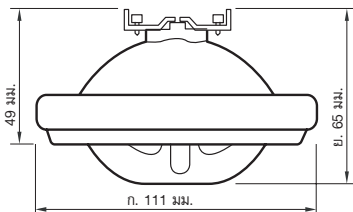

คุณสมบัติ

- หลอดฮาโลเจนฮาโลเจน รุ่น 111 ชนิดใช้หม้อแปลง 12 โวลท์ ขั้วหลอด G53
- หลอดมีขนาดเส้นผ่านศูนย์กลาง 111 มิลลิเมตร
- ประหยัดไฟถึง 40% สามารถใช้ทดแทนหลอดฮาโลเจน เช่น ใช้ Masterline 111 60W แทน Aluline 111 100W
- ตัวสะท้อนแสงทำจากทำจากอลูมิเนียมบริสุทธิ์ ช่วยให้หลอดเปล่งแสงได้นุ่มนวลยิ่งขึ้น
- สีเส้นสวยงามเป็นธรรมชาติ (Ra = 100) ด้วย Infrared coated burner technology
- ให้แสงสีที่มีคุณภาพ ปราศจาก UV จึงไม่ทำให้สีของวัตถุซีดจาง
- ทนทาน ด้วยอายุการใช้งาน 4,000 ชั่วโมง
- เหมาะสำหรับงานส่องสว่างทั่วไป หรือการส่องเน้นวัตถุ

การใช้งาน

- สถานที่ที่เหมาะสมกับการใช้งาน เช่น ร้านค้า โรงแรม พิพิธภัณฑ์ งานแสดงศิลปะ งานแสดงสินค้า เป็นต้น

ข้อมูลจำเพาะหลอดมาสเตอร์ฮาโลเจน Halogen Master Line 111

รายการสินค้า	ขนาด กxย (มม.)	ขั้ว	ความสว่าง (ลูเมน)	อุณหภูมิสี (เคลวิน)	ความถูกต้องของสี (Ra)	อายุการใช้งาน (ชั่วโมง)	*ราคาปลีก (บาท)
Master Line 111 30W G53 12V 8D ICT/6	111X65	G53	23,000	3,000	100	4,000	660
Master Line 111 30W G53 12V 24D ICT/6	111X65	G53	4,000	3,000	100	4,000	660
Master Line 111 45W G53 12V 8D ICT/6	111X65	G53	33,000	3,000	100	4,000	660
Master Line 111 45W G53 12V 24D ICT/6	111X65	G53	5,300	3,000	100	4,000	660
Master Line 111 45W G53 12V 45D ICT/6	111X65	G53	1,900	3,000	100	4,000	660
Master Line 111 60W G53 12V 8D ICT/6	111X65	G53	48,000	3,000	100	4,000	660
Master Line 111 60W G53 12V 24D ICT/6	111X65	G53	8,500	3,000	100	4,000	660
Master Line 111 45W G53 12V 45D ICT/6	111X65	G53	2,800	3,000	100	4,000	660

* ราคาคือเป็นราคาทั้งหมด VAT 7% แล้ว

หลอดฮาโลเจนชนิดแท่ง Double End



Halogen Aluline

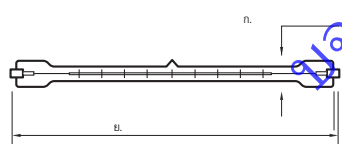

Universal

มุมจุดหลอดทุกทิศทาง
150W, 300W, 500W

P4

มุมจุดหลอด 4 องศา
1000W, 1500W

คุณสมบัติ

- หลอดฮาโลเจนชนิดแท่ง
- ออกแบบให้มีผิวสCeramicทั้ง 2 ด้านเพื่อความปลอดภัย และสามารถใช้สวิตช์ดิมเมอร์หรือหรี่แสงได้
- ให้แสงสว่างเพิ่มขึ้น 20% เมื่อเทียบกับหลอดรุ่นเก่า
- ออกแบบให้มีตัวจับยึดได้หลอด ช่วยให้หลอดทนทานไม่ขาดง่าย
- ใช้ขั้ว R7s แรงดันไฟฟ้า 230 Volt
- สะดวกง่าย หลอดจุดติดได้ทันที ให้อุณหภูมิสี 2,900K ให้ค่าสีเสมือนจริงดูแสงอาทิตย์ ช่วยให้วัตถุมีสีสันสดใส (Ra = 100)
- สว่างคงที่ตลอดอายุการใช้งาน ที่นานถึง 2,000 ชั่วโมง

การใช้งาน

- เหมาะสำหรับงานตกแต่งร้านค้า โรงแรม ภัตตาคาร หรือไฟฉุกเฉินนอกอาคาร

TYPE	C max.
100W	78.3
150W	78.3
200W	117.6
300W	117.6
500W	117.6
1000W	189.1
1500W	254.1

ข้อมูลจำเพาะหลอดฮาโลเจนชนิดแท่ง Double End

รายการสินค้า	ขนาด (วัตต์)	ขนาด กxย (มม.)	ขั้ว	ความสว่าง (ลูเมน)	อุณหภูมิสี (เคลวิน)	ความถูกต้องของสี (Ra)	อายุการใช้งาน (ชั่วโมง)	*ราคาปลีก (บาท)
Plusline C 100W R7s 230V 1CT/10x10F	100	11x78.3	R7s	1,550	2,900	100	2,000	110
Plusline C 150W R7s 230V 1CT/10x10F	150	11x78.3	R7s	2,400	2,900	100	2,000	110
Plusline S 200W R7s 230V 1CT/10x10F	200	11x117.6	R7s	3,000	2,900	100	2,000	110
Plusline S 300W R7s 230V 1CT/10x10F	300	11x117.6	R7s	5,600	2,900	100	2,000	110
Plusline S 500W R7s 230V 1CT/10x10F	500	11x117.6	R7s	9,900	2,900	100	2,000	110
Plusline L 1000W R7s 230V 1CT/10	1,000	11x189.1	R7s	24,200	2,900	100	2,000	160
Plusline L 1500W R7s 230V 1CT/10	1,500	11x254.1	R7s	36,300	2,900	100	2,000	160

หลอดฟลูออเรสเซนต์ TL รุ่นมาตรฐาน



TL-D Standard

TL-E Standard

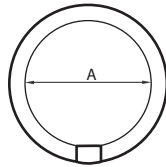
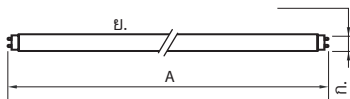

TL-D Standard

TYPE	A max.
TL-D 10W	345
TL-D 18W	604
TL-D 30W	908
TL-D 36W	1213.6
TL-D 58W	1514.2

TL-E Standard

TYPE	A
TL-E22W	199
TL-E30W	209
TL-E32W	288
TL-E40W	390

คุณสมบัติ

หลอดฟลูออเรสเซนต์รุ่นมาตรฐานชนิดตรง

- ขนาดเส้นผ่านศูนย์กลางเพียง 26 มิลลิเมตร
- ประหยัดไฟได้ถึง 10% เมื่อเทียบกับหลอดฟลูออเรสเซนต์แบบเดิม (20, 40 วัตต์)
- เลือกใช้งานได้ตามต้องการทั้งสี่เตียไลท์ และคูล์ไวท์
- ทนทาน นานกว่าด้วยวงแหวนป้องกันขั้วหลอดดำตลอดอายุการใช้งาน

การใช้งาน

- เพื่องานส่องสว่างทุกพื้นที่ทั้งใน และนอกอาคาร

หลอดฟลูออเรสเซนต์รุ่นมาตรฐานชนิดกลม

- ขนาดเส้นผ่านศูนย์กลางเพียง 28 มิลลิเมตร

การใช้งาน

- เหมาะสำหรับติดตั้งนอกอาคารบ้านเรือน
- ทั้งภายในและภายนอกอาคาร โดยใช้คู่กับโคมเนื้ออ่อนกลม

ข้อมูลจำเพาะหลอดฟลูออเรสเซนต์ TL รุ่นมาตรฐาน

รายการสินค้า	ขนาด (วัตต์)	ขั้ว	ความสว่าง (ลูเมน)	อุณหภูมิสี (เคลวิน)	ความถูกต้องของสี (Ra)	สี	อายุการใช้งาน (ชั่วโมง)	*ราคาปลีก (บาท)
--------------	--------------	------	-------------------	---------------------	-----------------------	----	-------------------------	-----------------

TL-D STANDARD (หลอดฟลูออเรสเซนต์ รุ่นมาตรฐานชนิดตรง)

TL-D 10W/54-765 1SL/50	10	G13	425	6,200	72	ขาว	5,000	45
TL-D 15W/54-765 1SL/50	15	G13	830	6,200	72	ขาว	13,000	45
TL-D 18W/33-640 1SL/25	18	G13	1,150	4,100	63	ขาวนวล	13,000	45
TL-D 18W/54-765 1SL/25	18	G13	1,030	6,200	72	ขาว	13,000	45
TL-D 30W/54-765 1SL/25	30	G13	1,825	6,200	72	ขาว	13,000	60
TL-D 36W/33-640 1SL/25	36	G13	2,850	6,200	63	ขาวนวล	13,000	52
TL-D 36W/54-765 1SL/25	36	G13	2,600	6,200	72	ขาว	13,000	52
TL-D 58W/33-640 1SL/25	58	G13	4,600	4,100	63	ขาวนวล	13,000	120
TL-D 58W/54-765 1SL/25	58	G13	4,000	6,200	72	ขาว	13,000	120

TL-E CIRCULAR (หลอดฟลูออเรสเซนต์ รุ่นมาตรฐานชนิดกลม)

TL-E 22W/54-765 1CT/20	22	G10q	1,050	6,200	72	ขาว	8,000	90
TL-E 30W/54 JIS 1CT/20	30	G10q	1,410	6,200	72	ขาว	8,000	90
TL-E 32W/33-640 1CT/20	32	G10q	2,050	4,100	63	ขาวนวล	8,000	90
TL-E 32W/54-765 1CT/20	32	G10q	1,810	6,200	72	ขาว	8,000	90
TL-E 40W/54-765 1CT/20	40	G10q	2,470	6,200	72	ขาว	8,000	130

หลอดฟลูออเรสเซนต์ TL ซูเปอร์ 80



TL-D 80



TL-E 80

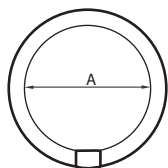
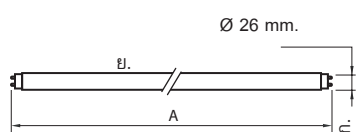

TL-D 80

TYPE	A max.
TL-D Super 80 18W	604
TL-D Super 80 30W	908
TL-D Super 80 36W	1213.6
TL-D Super 80 58W	1514.2

TL-E 80

TYPE	A
TL-E32W/830	288
TL-E32W/840	288
TL-E32W/865	288

คุณสมบัติ

หลอดฟลูออเรสเซนต์ รุ่นซูเปอร์ 80 ขั้วเขียว TL-D SUPER 80

- เทคโนโลยีที่เหนือกว่า ด้วยการเคลือบสารไตรฟอสเฟอร์ 2 ชั้น จึงทำให้หลอดเปล่งความสว่างได้สูงกว่าเดิมมากที่สุด 30%
- رایแแรกและรายเดี่ยวที่ใช้เทคโนโลยี Mercury Capsule ทำให้มีปริมาณสารปรอทน้อยที่สุดเพียง 3 มิลลิกรัม เป็นมิตรกับสิ่งแวดล้อม
- ให้สีที่สดใสเป็นธรรมชาติกว่าหลอดฟลูออเรสเซนต์ มีค่าดัชนีเทียบสี (Ra) สูงถึง 85
- เลือกได้ 3 สี 3 อารมณ์ ทั้งวอร์มไวท์ คูลไวท์ คูลเดย์ไลท์
- ทนทาน สว่างคงที่ตลอดอายุการใช้งานนานถึง 15,000 ชั่วโมง

การใช้งาน

- ใช้ร่วมกับบัลลาสต์ BTA, BTA LW, BTB หรือ EB-C, EB-S, EB-P, HF-P
- เหมาะสำหรับงานแสดงศิลปะ งานแสดงสินค้า อาคารบ้านเรือน เป็นต้น

หลอดฟลูออเรสเซนต์ชนิดกลม รุ่นซูเปอร์ 80 TL-E SUPER 80

- สว่างขึ้นสูงสุด 30% ด้วยการเคลือบสารไตรฟอสเฟอร์ที่ตัวหลอด
- สีที่สดใสสวยงามกว่าหลอดฟลูออเรสเซนต์ชนิดกลมรุ่นมาตรฐาน
- เลือกได้ 3 สีตามต้องการทั้ง วอร์มไวท์ คูลไวท์ คูลเดย์ไลท์

การใช้งาน

- เหมาะสำหรับตกแต่งอาคารบ้านเรือน ทั้งงานภายในและภายนอก โดยใช้คู่กับโคมเนียนกลม
- ใช้ร่วมกับบัลลาสต์ BTA หรือ EB-E TL-E

ข้อมูลจำเพาะหลอดฟลูออเรสเซนต์ TL ซูเปอร์ 80

รายการสินค้า	ขนาด (วัตต์)	ขั้ว	ความสว่าง (ลูเมน)	อุณหภูมิสี (เคลวิน)	ความถูกต้องของสี (Ra)	สี	อายุการใช้งาน (ชั่วโมง)	*ราคาปลีก (บาท)
TL-D Super 80 (หลอดฟลูออเรสเซนต์ รุ่นซูเปอร์ 80 ชนิดตรง)								
TL-D 18W/830 WW G13 1SL/25	18	G13	1,350	3,000	85	เหลือง	15,000	70
TL-D 18W/840 CW G13 1SL/25	18	G13	1,350	4,000	85	ขาวนวล	15,000	70
TL-D 18W/865 CDL G13 1SL/25	18	G13	1,300	6,500	85	ขาว	15,000	70
TL-D 30W/830 WW G13 1SL/25	30	G13	2,400	3,000	85	เหลือง	15,000	120
TL-D 30W/840 CW G13 1SL/25	30	G13	2,400	4,000	85	ขาวนวล	15,000	120
TL-D 30W/865 CDL G13 1SL/25	30	G13	2,300	6,500	85	ขาว	15,000	120
TL-D SUPER 80 32W/840 HF SLV/25	32	G13	3,250	4,000	85	ขาวนวล	15,000	120
TL-D SUPER 80 32W/865 HF SLV/25	32	G13	3,070	6,500	85	ขาว	15,000	120
TL-D 36W/830 WW G13 1SL/25	36	G13	3,250	3,000	85	เหลือง	15,000	90
TL-D 36W/840 CW G13 1SL/25	36	G13	3,250	4,000	80	ขาวนวล	15,000	90
TL-D 36W/865 CDL G13 1SL/25	36	G13	3,050	6,500	80	ขาว	15,000	90
TL-D 36W/830 WW G13 1SL/25	36	G13	3,350	3,000	85	เหลือง	15,000	95
TL-D 36W/840 CW G13 1SL/25	36	G13	3,350	4,000	80	ขาวนวล	15,000	95
TL-D 36W/865 CDL G13 1SL/25	36	G13	3,250	6,500	80	ขาว	15,000	95
TL-D 58W/830 WW G13 1SL/25	58	G13	5,200	3,000	80	เหลือง	15,000	220
TL-D 58W/840 CW G13 1SL/25	58	G13	5,200	4,000	80	ขาวนวล	15,000	220
TL-D 58W/865 CDL G13 1SL/25	58	G13	5,000	6,500	80	ขาว	15,000	220
TL-E CIRCULAR Super 80 (หลอดฟลูออเรสเซนต์ รุ่นซูเปอร์ 80 ชนิดกลม)								
TL-E 32W/830 1CT/20	32	G10q	2,375	3,000	85	เหลือง	13,000	190
TL-E 32W/840 1CT/20	32	G10q	2,375	4,000	85	ขาวนวล	13,000	190
TL-E 32W/865 1CT/20	32	G10q	2,310	6,500	85	ขาว	13,000	190

หลอดฟลูออเรสเซนต์ TL รุ่นซูเปอร์ 90



TL-D Deluxe 90

คุณสมบัติ

- ขนาดเส้นผ่านศูนย์กลาง 26 มิลลิเมตร
- เทคโนโลยีการเคลือบสารฟลูออเรสเซนต์ชนิดพิเศษลิขสิทธิ์เฉพาะฟิลิปส์
- ที่ให้ค่าความถูกต้องของสีมากกว่า 90
- สูงประสิทธิภาพด้วย วงแหวนป้องกันขั้วหลอดตัดตลอดอายุการใช้งาน
- ทนทาน นานเกินคุ้มด้วยอายุการใช้งาน 15,000 ชั่วโมง
- เพื่อประสิทธิภาพสูงสุด แนะนำให้ใช้งานร่วมกับบัลลาสต์อิเล็กทรอนิกส์ EB-P

การใช้งาน

- เหมาะสำหรับพื้นที่ที่ต้องการความถูกต้องของสี เช่น ร้านดอกไม้ ร้านเสื้อผ้า โรงงานประกอบรถยนต์ ตู้ฟรียี่ห้อเย็นต์ โรงงานทอผ้า พิพิธภัณฑ์ ตู้เทียบสี

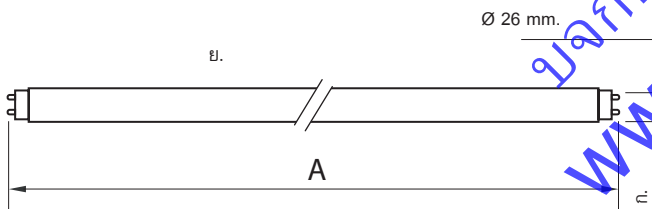

TYPE	A max.
TL-D 18W	604.0
TL-D 36W	1213.6

ข้อมูลจำเพาะหลอดฟลูออเรสเซนต์ TL รุ่นซูเปอร์ 90

รายการสินค้า	ขนาด (วัตต์)	ขั้ว	ความสว่าง (ลูเมน)	อุณหภูมิสี (เคลวิน)	ความถูกต้องของสี (Ra)	สี	อายุการใช้งาน (ชั่วโมง)	*ราคาปลีก (บาท)
TL-D 90 De Luxe (Ra > 90)								
MASTER TL-D 90 De Luxe 18W/940 SLV/10	18	G13	1,200	4,000	91	ขาวนวล	15,000	360
MASTER TL-D 90 De Luxe 18W/965 SLV/10	18	G13	1,150	6,500	93	ขาว	15,000	320
MASTER TL-D 90 De Luxe 36W/940 SLV/10	36	G13	2,800	4,000	91	ขาวนวล	15,000	370
MASTER TL-D 90 De Luxe 36W/965 SLV/10	36	G13	2,800	6,500	93	ขาว	15,000	370
TL-D 90 Graphica (Ra = 98)								
MASTER TL-D 90 Graphica 18W/965 SLV/10	18	G13	870	6,500	98	ขาว	15,000	570
MASTER TL-D 90 Graphica 36W/965 SLV/10	36	G13	2,100	6,500	98	ขาว	15,000	630

* ราคานี้เป็นราคาที่รวม VAT 7% แล้ว

หลอดฟลูออเรสเซนต์ TL-X-XL



TL-X-XL

คุณสมบัติ

- หลอดฟลูออเรสเซนต์ TL-X-XL ขนาดเส้นผ่านศูนย์กลาง 38 มิลลิเมตร
- เทคโนโลยีเพื่อความประหยัดพลังงานสูง ด้วยขั้วหลอด Fa6 ที่ถูกออกแบบเป็นพิเศษเพื่อป้องกันการเกิดประกายไฟขณะกำลังจุดติด
- เมื่อใช้ร่วมกับโคมกันระเบิด จะช่วยเพิ่มความประหยัดพลังงานยิ่งขึ้น
- สีเส้นสไต ด้วยค่าความถูกต้องของสี (Ra) = 63 และมีอุณหภูมิสี 4,100K (Cool White)
- ทนทาน นานเกินคุ้ม ด้วยอายุการใช้งาน 20,000 ชั่วโมง

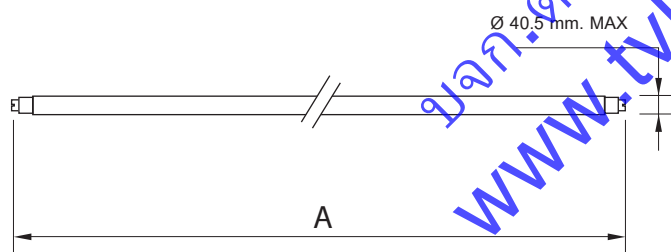

การใช้งาน

- ด้วยประสิทธิภาพความประหยัด จึงเหมาะกับพื้นที่ไวไฟต่างๆ เช่น โรงงานปิโตรเคมี ปั้มน้ำมัน แทนชุดเจาะน้ำมัน เหมือนแร่

TYPE	A
TL-X-XL 20W	611
TL-X-XL 40W	1220.5

ข้อมูลจำเพาะหลอดฟลูออเรสเซนต์ TL-X-XL

รายการสินค้า	ขนาด (วัตต์)	ความสว่าง (ลูเมน)	*ราคาปลีก (บาท)
TL-X XL 20W/33 SLV/25	20	1,000	800
TL-X XL 40W/33 SLV/25	40	2,350	850

* ราคานี้เป็นราคาทั้งหมด VAT 7% แล้ว

หลอดฟลูออโรเรสเซนต์ พอมใหม่ TL-5



TL-5

คุณสมบัติ

- เล็ก กะทัดรัด ด้วยขนาดเส้นผ่านศูนย์กลางเพียง 16 มิลลิเมตร
- เล็กน้อยกว่า 40% เมื่อเทียบกับหลอดนีออนมาตรฐาน (TL-D)
- สีสดใส สมจริง ด้วยค่าความถูกต้องของสี (Ra) มากกว่า 80
- ใช้งานร่วมกับบัลลาสต์อิเล็กทรอนิกส์เท่านั้น

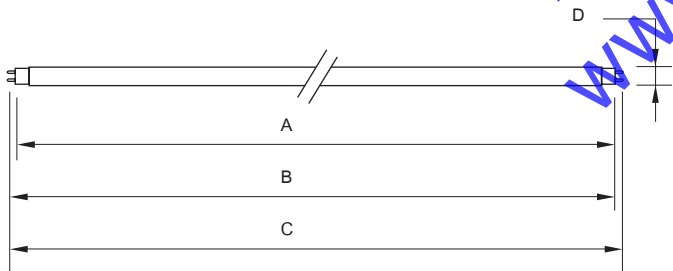

Watt	A max.	B max.	C max.	D max.
14	549	556.1	563.2	17
21	849	856.1	863.2	17
28	1149	1156.1	1163.2	17
35	1449	1456.1	1463.2	17
54	1149	1156.1	1163.2	17

บริษัท โทรวิซเซอร์
www.tvk.co.th

ข้อมูลจำเพาะหลอดฟลูออเรสเซนต์ ผอมใหม่ TL-5

รายการสินค้า	ขนาด (วัตต์)	ขั้ว	ความสว่าง (ลูเมน)*	อุณหภูมิสี (เคลวิน)	ความถูกต้องของสี (Ra)	สี	อายุการใช้งาน (ชั่วโมง)	*ราคาปลีก (บาท)
รุ่น TL5 Essential View								
TL5 EssentialView 14W/830 1SL/40	14	G5	1,050	3,000	80	เหลือง	15,000	70
TL5 EssentialView 14W/840 1SL/40	14	G5	1,050	4,000	80	ขาวนวล	15,000	70
TL5 EssentialView 14W/865 1SL/40	14	G5	1,100	6,500	80	ขาว	15,000	70
TL5 EssentialView 21W/830 1SL/40	21	G5	1,850	3,000	80	เหลือง	15,000	80
TL5 EssentialView 21W/840 1SL/40	21	G5	1,850	4,000	80	ขาวนวล	15,000	80
TL5 EssentialView 21W/865 1SL/40	21	G5	1,650	6,500	80	ขาว	15,000	80
TL5 EssentialView 28W/830 1SL/40	28	G5	2,550	3,000	80	เหลือง	15,000	90
TL5 EssentialView 28W/840 1SL/40	28	G5	2,550	4,000	80	ขาวนวล	15,000	90
TL5 EssentialView 28W/865 1SL/40	28	G5	2,500	6,500	80	ขาว	15,000	90
รุ่น TL5 Essential HE								
TL-5 Essential 14W/830 SLV/40	14	G5	1,350	3,000	82	เหลือง	20,000	95
TL-5 Essential 14W/840 SLV/40	14	G5	1,350	4,000	82	ขาวนวล	20,000	95
TL-5 Essential 14W/865 SLV/40	14	G5	1,260	6,500	82	ขาว	20,000	95
TL-5 Essential 21W/830 SLV/40	21	G5	2,100	3,000	82	เหลือง	20,000	100
TL-5 Essential 21W/840 SLV/40	21	G5	2,100	4,000	82	ขาวนวล	20,000	100
TL-5 Essential 21W/865 SLV/40	21	G5	1,900	6,500	82	ขาว	20,000	100
TL-5 Essential 28W/830 SLV/40	28	G5	2,900	3,000	82	เหลือง	20,000	105
TL-5 Essential 28W/840 SLV/40	28	G5	2,900	4,000	82	ขาวนวล	20,000	105
TL-5 Essential 28W/865 SLV/40	28	G5	2,700	6,500	82	ขาว	20,000	105
รุ่น Master TL5 High Efficiency และ Master TL5 High output								
MASTER TL5 HE 14W/830 SLV/40	14	G5	1,350	3,000	85	เหลือง	24,000	230
MASTER TL5 HE 14W/840 SLV/40	14	G5	1,350	4,000	85	ขาวนวล	24,000	230
MASTER TL5 HE 14W/865 SLV/40	14	G5	1,250	6,500	85	ขาว	24,000	230
MASTER TL5 HE 21W/830 SLV/40	21	G5	2,100	3,000	85	เหลือง	24,000	240
MASTER TL5 HE 21W/840 SLV/40	21	G5	2,100	4,000	85	ขาวนวล	24,000	240
MASTER TL5 HE 21W/865 SLV/40	21	G5	1,950	6,500	85	ขาว	24,000	240
MASTER TL5 HE 28W/830 SLV/40	28	G5	2,900	3,000	85	เหลือง	24,000	250
MASTER TL5 HE 28W/840 SLV/40	28	G5	2,900	4,000	85	ขาวนวล	24,000	250
MASTER TL5 HE 28W/865 SLV/40	28	G5	2,700	6,500	85	ขาว	24,000	250
MASTER TL5 HE 35W/830 SLV/40	35	G5	3,650	3,000	85	เหลือง	24,000	260
MASTER TL5 HE 35W/840 SLV/40	35	G5	3,650	4,000	85	ขาวนวล	24,000	260
MASTER TL5 HE 35W/865 SLV/40	35	G5	3,400	6,500	85	ขาว	24,000	260
MASTER TL5 HO 54W/830 SLV/40	54	G5	5,000	3,000	85	เหลือง	24,000	410
MASTER TL5 HO 54W/840 SLV/40	54	G5	5,000	4,000	85	ขาวนวล	24,000	410
MASTER TL5 HO 54W/865 SLV/40	54	G5	4,650	6,500	85	ขาว	24,000	410

หลอดฟลูออโรเรสเซนต์ พอมใหม่ ประหยัดไฟ Master TL5 ECO

คุณสมบัติ

- เล็ก กะทัดรัด ด้วยขนาดเส้นผ่านศูนย์กลางเพียง 16 มิลลิเมตร
- เล็กน้อยกว่า 40% เมื่อเทียบกับหลอดนีออนมาตรฐาน (TL-D)
- ประหยัดกว่า 10% เมื่อเทียบกับ TL-5 โดยคุณภาพแสงสว่างยังคงเดิม
- สีสดใส สดใส สมจริงด้วยค่าความถูกต้องของสี (Ra) มากกว่า 80
- อายุการใช้งาน ยาวนานหลายหมื่นถึง 24,000 ชั่วโมง
- เป็นมิตรกับสิ่งแวดล้อม มีปริมาณสารปรอทน้อยที่สุดเพียง 1.4 มิลลิกรัมเท่านั้น
- ประสิทธิภาพสูงสุด 114 LmW
- ใช้งานร่วมกับบัลลาสต์อิเล็กทรอนิกส์เท่านั้น



TL-5 ECO

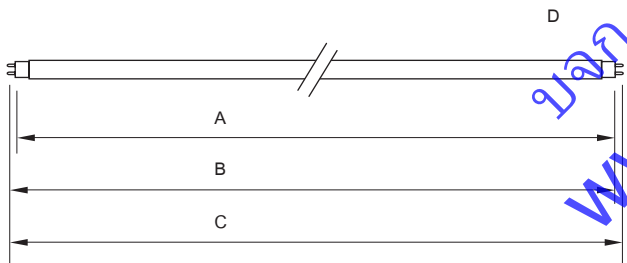

Watt	A max.	B max.	C max.	D max.
13	545	553.7	558.1	17
19	849	853.7	858.1	17
25	1149	1153.7	1158.1	17
32	1149	1453.7	1458.1	17

ข้อมูลจำเพาะหลอดฟลูออเรสเซนต์ พอมใหม่ ประหยัดไฟ Master TL5 ECO

รายการสินค้า	ขนาด (วัตต์)	ขั้ว	ความสว่าง (ลูเมน)	อุณหภูมิสี (เคลวิน)	ความถูกต้องของสี (Ra)	สี	อายุการใช้งาน (ชั่วโมง)	*ราคาปลีก (บาท)
Master TL5 HE Eco 13=14W/830	13	G5	1,350	3,000	85	เหลือง	25,000	250
Master TL5 HE Eco 13=14W/840	13	G5	1,350	4,000	85	ขาวนวล	25,000	250
Master TL5 HE Eco 13=14W/865	13	G5	1,250	6,500	85	ขาว	25,000	250
Master TL5 HE Eco 19=21W/830	19	G5	2,100	3,000	85	เหลือง	25,000	260
Master TL5 HE Eco 19=21W/840	19	G5	2,100	4,000	85	ขาวนวล	25,000	260
Master TL5 HE Eco 19=21W/865	19	G5	1,950	6,500	85	ขาว	25,000	260
Master TL5 HE Eco 25=28W/830	25	G5	2,900	3,000	85	เหลือง	25,000	270
Master TL5 HE Eco 25=28W/840	25	G5	2,900	4,000	85	ขาวนวล	25,000	270
Master TL5 HE Eco 25=28W/865	25	G5	2,700	6,500	85	ขาว	25,000	270
Master TL5 HE Eco 32=35W/830	32	G5	3,650	3,000	85	เหลือง	25,000	290
Master TL5 HE Eco 32=35W/840	32	G5	3,650	4,000	85	ขาวนวล	25,000	290
Master TL5 HE Eco 32=35W/865	32	G5	3,400	6,500	85	ขาว	25,000	290

ชุดประหยัดไฟหลอดฟลูออโรคอมใหม่ รีโทรเซฟ Retrosave



Retrosave

คุณสมบัติ

- สว่างเท่าหลอดฟลูออโรเซนต์มาตรฐานทั่วไป
- ประหยัดพลังงานสูงสุดถึง 35%
- สะดวกง่าย สามารถใช้แทนหลอดคอม T8 ได้ทันที โดยไม่ต้องเปลี่ยนบัลลาสต์ หรือเดินสายไฟใหม่
- อายุการใช้งาน ยาวนานถึง 20,000 ชั่วโมง
- ปลอดภัยเพิ่มขึ้นจาก ชุด Safety Protector ที่ป้องกันไฟกระชาก ขณะติดตั้ง และป้องกันไม่ให้อุณหภูมิมีความร้อนสูง เมื่อชุดวาง T5 หมดยุติการใช้งาน
- เลือกได้ 3 สี 3 บรรยากาศ ทั้ง วอร์มไวท์, คูลไวท์ และคูลเดย์ไลท์ สีสันสดใส สมจริงด้วยค่าความถูกต้องของสี (Ra) มากกว่า 80

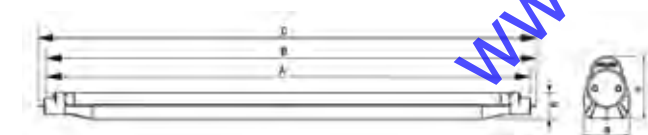

TYPE	
14W	589.8 x 24.2 x 32.8 mm
28W	1199.4 x 24.2 x 32.8 mm

ข้อมูลจำเพาะชุดประหยัดไฟหลอดฟลูออโรคอมใหม่ รีโทรเซฟ Retrosave

รายการสินค้า	ขนาด (วัตต์)	ขั้ว	ความสว่าง (ลูเมน)	อุณหภูมิสี (เคลวิน)	ความถูกต้องของสี (Ra)	สี	อายุการใช้งาน (ชั่วโมง)	*ราคาปลีก (บาท)
T5 RetroSave-H 14W/830 1CT/30	14	G13	1,350	3,000	82	เหลือง	20,000	300
T5 RetroSave-H 14W/840 1CT/30	14	G13	1,350	4,000	82	ขาวนวล	20,000	300
T5 RetroSave-H 14W/865 1CT/30	14	G13	1,260	6,500	82	ขาว	20,000	300
T5 RetroSave-H 28W/830 1CT/30	28	G13	2,900	3,000	82	เหลือง	20,000	320
T5 RetroSave-H 28W/840 1CT/30	28	G13	2,900	4,000	82	ขาวนวล	20,000	320
T5 RetroSave-H 28W/865 1CT/30	28	G13	2,700	6,500	82	ขาว	20,000	320

* ราคานี้เป็นราคาทั้งหมด VAT 7% แล้ว

ชุดประหยัดไฟหลอดฟลูออโรคอมใหม่

TL5 RetroSave Reflector



TL5 Retrosave Reflector

คุณสมบัติ

- สว่างเท่าหลอดฟลูออโรคอมมาตรฐานทั่วไป
- ประหยัดพลังงานสูงสุดถึง 35%
- สะดวกง่าย สามารถใช้แทนหลอดคอม T8 ได้ทันทีโดยไม่ต้องเปลี่ยนบัลลาสต์ หรือเดินสายไฟใหม่
- อายุการใช้งาน ยาวนานถึง 20,000 ชั่วโมง
- ปลอดภัยเพิ่มขึ้นจาก ชุด Safety Protector ที่ป้องกันไฟกระชากขณะติดตั้ง และป้องกันไม่ให้เกิดความร้อนสูง เมื่อชุดวาง T5 หมดยุติการใช้งาน
- เลือกได้ 3 สี 3 ปรายภาค ทั้ง วอร์มไวท์, คูลไวท์ และคูลเดย์ไลท์
- สีสดสวยได้ สมจริงด้วยค่าความถูกต้องของสี (Ra) มากกว่า 80
- เพิ่มประสิทธิภาพส่องสว่าง ช่วยเพิ่มค่าความเข้มแสงให้เพิ่มมากยิ่งขึ้น

ข้อมูลจำเพาะชุดประหยัดไฟหลอดคอมใหม่ รีโทรเซฟ Retrosave

รายการสินค้า	ขนาด (วัตต์)	ขั้ว	ความสว่าง (ลูเมน)	อุณหภูมิสี (เคลวิน)	ความถูกต้องของสี (Ra)	สี	อายุการใช้งาน (ชั่วโมง)	*ราคาปลีก (บาท)
T5 RetroSave-H Ref 14W/830 1CT/30	14	G13	1,350	3,000	82	เหลือง	20,000	350
T5 RetroSave-H Ref 14W/840 1CT/30	14	G13	1,350	4,000	82	ขาวนวล	20,000	350
T5 RetroSave-H Ref 14W/865 1CT/30	14	G13	1,260	6,500	82	ขาว	20,000	350
T5 RetroSave-H Ref 28W/830 1CT/30	28	G13	2,900	3,000	82	เหลือง	20,000	400
T5 RetroSave-H Ref 28W/840 1CT/30	28	G13	2,900	4,000	82	ขาวนวล	20,000	400
T5 RetroSave-H Ref 28W/865 1CT/30	28	G13	2,700	6,500	82	ขาว	20,000	400

* ราคานี้เป็นราคาที่รวม VAT 7% แล้ว

หลอดประหยัดไฟ รุ่น Essential Compact



Essential Compact

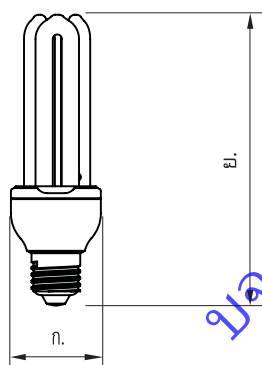

คุณสมบัติ

- หลอดประหยัดไฟ รุ่นซูเปอร์คุ้ม (ESSENTIAL - Compact)
- ส่องสว่างเต็มประสิทธิภาพด้วยขนาดที่เล็กลง ประหยัดไฟกว่าหลอดไส้ทั่วไปถึง 80%
- สะดวก ใช้งานง่าย ใช้แทนหลอดไส้ขั้วเกลียว E27 ได้ทันที
- สว่างทันใจ จุดติดได้ทันที แสงไม่กะพริบกระเพื่อม เพราะมีบัลลาสต์อิเล็กทรอนิกส์ในตัว
- ทนทานกว่าหลอดไส้ 8 เท่า ด้วยอายุการใช้งานนาน 8,000 ชั่วโมง
- เลือกได้ทั้งสีวอร์มไวท์ และคูลเดย์ไลท์
- สามารถทำงานที่แรงดันไฟฟ้า 170 - 240V จึงหมดกังวลเรื่องไฟตกไฟเกิน

การใช้งาน

- ข้อควรระวัง ห้ามใช้ร่วมกับอุปกรณ์หรือไฟทุกประเภท ใช้งานได้ทั่วไป ทั้งโคม Downlight และโคมขนาดเล็กสำหรับการตกแต่ง

ข้อแนะนำ

- หลอด CFL - I ทุกชนิด ควรใช้ในโคมและพื้นที่ที่ระบายความร้อนได้ดี

ข้อมูลจำเพาะหลอดประหยัดไฟ รุ่นซูเปอร์คุ้ม Essential Compact

รายการสินค้า	ขนาด (วัตต์)	ขนาด กxย (มม.)	ขั้ว	ความสว่าง (ลูเมน)	อุณหภูมิสี (เคลวิน)	ความถูกต้องของสี (Ra)	สี	อายุการใช้งาน (ชั่วโมง)	*ราคาปลีก (บาท)
ESSENTIAL 3W WW E27 220-240V 1CT/12	3	35x90	E27	130	2,700	82	เหลือง	8,000	110
ESSENTIAL 3W CDL E27 220-240V 1CT/12	3	35x90	E27	120	6,500	80	ขาว	8,000	110
ESSENTIAL 5W WW E27 220-240V	5	37x105	E27	275	2,700	81	เหลือง	8,000	110
ESSENTIAL 5W CDL E27 220-240V	5	37x105	E27	260	6,500	80	ขาว	8,000	110
ESSENTIAL 8W WW E27 220-240V	8	40x122	E27	460	2,700	81	เหลือง	8,000	110
ESSENTIAL 8W CDL E27 220-240V	8	40x122	E27	430	6,500	80	ขาว	8,000	110
ESSENTIAL 11W WW E27 220-240V	11	40x135	E27	650	2,700	81	เหลือง	8,000	110
ESSENTIAL 11W CDL E27 220-240V	11	40x135	E27	620	6,500	80	ขาว	8,000	110
ESSENTIAL 14W WW E27 220-240V	14	40x152	E27	850	2,700	81	เหลือง	8,000	120
ESSENTIAL 14W CDL E27 220-240V	14	40x152	E27	810	6,500	80	ขาว	8,000	120
ESSENTIAL 18W WW E27 220-240V	18	48x140	E27	1100	2,700	81	เหลือง	8,000	160
ESSENTIAL 18W CDL E27 220-240V	18	48x140	E27	1100	6,500	80	ขาว	8,000	160
ESSENTIAL 23W WW E27 220-240V	23	48x157	E27	1430	2,700	81	เหลือง	8,000	175
ESSENTIAL 23W CDL E27 220-240V	23	48x157	E27	1370	6,500	80	ขาว	8,000	175

หลอดประหยัดไฟ รุ่นจีนิ Genie

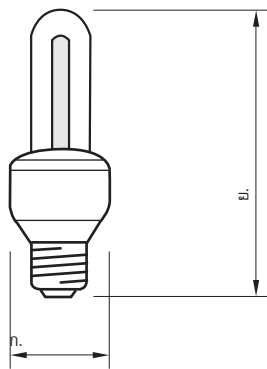

คุณสมบัติ

- หลอดประหยัดไฟ รุ่นจีนิ ขนาดเล็กกะทัดรัด
- จีวีแต่แจ้ว ให้ประสิทธิภาพการประหยัดไฟได้ถึง 80%
- จุดติดได้ทันที โดยที่แสงไม่กะพริบ เพราะมีบัลลาสต์อิเล็กทรอนิกส์ในตัว
- สะดวก ใช้งานง่าย ด้วยขั้วเกลียว E27 ที่ใช้แทนหลอดไส้ได้ทันที
- สว่างทนนานถึง 8,000 ชั่วโมง มากกว่าหลอดไส้ถึง 8 เท่า
- เลือกใช้งานตามความเหมาะสมได้ 3 โทนสี ทั้งวอร์มไวท์ คูลไวท์ และคูลเดย์ไลท์
- หมดกังวลเรื่องไฟตก หรือไฟเกิน เพราะสามารถทำงานได้ที่แรงดันไฟฟ้า 170-240 โวลท์

การใช้งาน

- ใช้งานได้ทั่วไปทั้งภายใน และภายนอกอาคาร หรือใช้กับโคมความถี่ขนาดเล็กสำหรับการตกแต่ง
- ข้อควรระวัง ห้ามใช้ร่วมกับอุปกรณ์หรือไฟทุกประเภท

ข้อมูลจำเพาะหลอดประหยัดไฟ รุ่นจีนิ Genie

รายการสินค้า	ขนาด (วัตต์)	ขนาด กxย (มม.)	ขั้ว	ความสว่าง (ลูเมน)	อุณหภูมิสี (เคลวิน)	ความถูกต้องของสี (Ra)	สี	อายุการใช้งาน (ชั่วโมง)	*ราคาปลีก (บาท)
ขั้วแบบ E14									
GENIE 5W WW E14 220-240V 1CT/4x12	5	37x105	E14	250	2,700	82	เหลือง	8,000	135
GENIE 5W CW E14 220-240V 1CT/4X12	5	37x105	E14	235	4,100	80	ขาวนวล	8,000	135
GENIE 5W CDL E14 220-240V 1CT/4x12	5	37x105	E14	235	6,500	80	ขาว	8,000	135
ขั้วแบบ E27									
GENIE 5W WW E27 220-240V 1CT/4X12	5	37x105	E27	250	2,700	82	เหลือง	8,000	135
GENIE 5W CW E27 220-240V 1CT/4X12	5	37x105	E27	235	4,100	80	ขาวนวล	8,000	135
GENIE 5W CDL E27 220-240V 1CT/4X12	5	37x105	E27	235	6,500	80	ขาว	8,000	135
GENIE 8W WW E27 220-240V 1CT/4X12	8	44x105	E27	440	2,700	82	เหลือง	8,000	135
GENIE 8W CW E27 220-240V 1CT/4X12	8	44x105	E27	415	4,100	80	ขาวนวล	8,000	135
GENIE 8W CDL E27 220-240V 1CT/4X12	8	44x105	E27	415	6,500	80	ขาว	8,000	135
GENIE 11W WW E27 220-240V 1CT/4X12	11	44x115	E27	610	2,700	82	เหลือง	8,000	135
GENIE 11W CW E27 220-240V 1CT/4X12	11	44x115	E27	600	4,100	80	ขาวนวล	8,000	135
GENIE 11W CDL E27 220-240V 1CT/4X12	11	44x115	E27	600	6,500	80	ขาว	8,000	135
GENIE 14W WW E27 220-240V 1CT/4X12	14	44x130	E27	840	2,700	82	เหลือง	8,000	145
GENIE 14W CW E27 220-240V 1CT/4X12	14	44x130	E27	790	4,100	80	ขาวนวล	8,000	145
GENIE 14W CDL E27 220-240V 1CT/4X12	14	44x130	E27	790	6,500	80	ขาว	8,000	145
GENIE 18W WW E27 220-240V 1CT/4x12	18	48x133	E27	1,100	2,700	82	เหลือง	8,000	180
GENIE 18W CW E27 220-240V 1CT/4x12	18	48x133	E27	1,040	4,100	80	ขาวนวล	8,000	180
GENIE 18W CDL E27 220-240V 1CT/4x12	18	48x133	E27	1,040	6,500	80	ขาว	8,000	180

* ราคานี้เป็นราคาโดยรวม VAT 7% แล้ว

หลอดประหยัดไฟ รุ่นทอร์นาโด Tornado



Tornado T2 New



Helix 32W E27

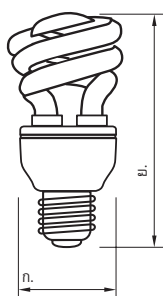

คุณสมบัติ

- หลอดประหยัดไฟ ทอร์นาโด รูปทรงเกลียวสวยงามสะดุดตา
- ขนาดเล็กกะทัดรัด แต่สว่างกว่าหลอดประหยัดไฟทั่วไปที่มีขนาดวัตต์เท่ากันถึง 20%
- จุดดับ สว่างปั๊บ ไม่กะพริบกระเพื่อมเพราะมีบัลลาสต์อิเล็กทรอนิกส์ในตัว
- ประสิทธิภาพที่วางใจได้ ช่วยประหยัดไฟถึง 80%
- อายุการใช้งานนานกว่าหลอดไส้
- หมดปัญหาเรื่องไฟตก หรือไฟเกิน เพราะสามารถทำงานได้ที่แรงดันไฟฟ้า 170-240 โวลท์

การใช้งาน

- ใช้ได้กับทุกพื้นที่ ทั้งภายในและภายนอกอาคาร หรือใช้สำหรับงานตกแต่ง ภัตตาคาร ร้านอาหาร
- ข้อควรระวัง ห้ามใช้ร่วมกับอุปกรณ์หรือไฟทุกประเภท

ข้อมูลจำเพาะหลอดประหยัดไฟ รุ่นทอร์นาโด Tornado

รายการสินค้า	ขนาด (วัตต์)	ขนาด (mm.)	ขั้ว	ความสว่าง (ลูเมน)	อุณหภูมิสี (เคลวิน)	ความถูกต้องของสี (Ra)	สี	อายุการใช้งาน (ชั่วโมง)	*ราคาปลีก (บาท)
Tornado 5W WW E14 220-240V 1CT/12	5	45x76	E14	300	2,700	82	เหลือง	8,000	160
Tornado 5W CDL E14 220-240V 1CT/12	5	45x76	E14	280	6,500	80	ขาว	8,000	160
Tornado 8W WW E14 220-240V 1CT/12	8	45x83	E14	500	2,700	82	เหลือง	8,000	160
Tornado 8W CDL E14 220-240V 1CT/12	8	45x83	E14	460	6,500	80	ขาว	8,000	160
Tornado 12W WW E14 220-240V 1CT/12	12	45x90	E14	725	2,700	82	เหลือง	8,000	160
Tornado 12W CDL E14 220-240V 1CT/12	12	45x90	E14	690	6,500	80	ขาว	8,000	160
Tornado 5W WW E27 220-240V 1CT/12	5	45x76	E27	300	2,700	82	เหลือง	8,000	160
Tornado 5W CDL E27 220-240V 1CT/12	5	45x76	E27	280	6,500	80	ขาว	8,000	160
Tornado 8W WW E27 220-240V 1CT/12	8	45x83	E27	500	2,700	82	เหลือง	8,000	160
Tornado 8W CDL E27 220-240V 1CT/12	8	45x83	E27	460	6,500	80	ขาว	8,000	160
Tornado 12W WW E27 220-240V 1CT/12	12	45x90	E27	725	2,700	82	เหลือง	8,000	160
Tornado 12W CDL E27 220-240V 1CT/12	12	45x90	E27	690	6,500	80	ขาว	8,000	160
Tornado 15W WW E27 220-240V 1CT/12	15	50x104	E27	950	2,700	81	เหลือง	8,000	170
Tornado 15W CDL E27 220-240V 1CT/12	15	50x104	E27	900	6,500	80	ขาว	8,000	170
Tornado 20W WW E27 220-240V 1CT/12	20	55x108	E27	1,350	2,700	81	เหลือง	8,000	210
Tornado 20W CDL E27 220-240V 1CT/12	20	55x108	E27	1,250	6,500	80	ขาว	8,000	210
Tornado 24W WW E27 220-240V 1CT/12	24	60x115	E27	1,550	2,700	81	เหลือง	8,000	225
Tornado 24W CDL E27 220-240V 1CT/12	24	60x115	E27	1,450	6,500	80	ขาว	8,000	225
Helix 32W WW E27 220-240V 1CT/6	32	68X145.6	E27	2,016	2,700	80	เหลือง	6,000	TBC
Helix 32W CDL E27 220-240V 1CT/6	32	68X145.6	E27	1,984	6,500	80	ขาว	6,000	TBC
Helix 42W CDL E27 220-240V 1CT/6	42	70X178	E27	2,650	6,500	80	ขาว	6,000	TBC

* ราคานี้เป็นราคาที่รวม VAT 7% แล้ว

หลอดประหยัดไฟ Ecotone High Switch



Ecotone High Switch

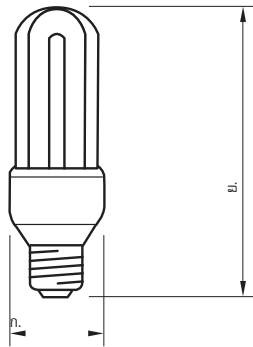

คุณสมบัติ

- หลอดประหยัดไฟ Ecotone High Switch ความทนทานขั้นสุดยอ
- ประสิทธิภาพเกินคุ้มด้วยอายุใช้งานยาวนาน 15,000 ชั่วโมง หรือ 15 เท่า เมื่อเทียบกับหลอดไส้
- ทนต่อการใช้งานหนัก สามารถเปิด-ปิดได้ถึง 15,000 ครั้ง
- ประหยัดไฟได้ถึง 80%
- จุดติดทันทีไม่กะพริบ เพราะมีบัลลาสต์อิเล็กทรอนิกส์ในตัว
- ใช้งานง่าย ด้วยการไขว้นเกลียว E27 ทดแทนหลอดไส้ได้ทันที
- หมดปัญหาเรื่องไฟตก หรือไฟเกินเพราะสามารถทำงานได้ที่แรงดันไฟฟ้า 170-240 โวลท์
- มี 2 โทนสีให้เลือก ทั้งแสงเหลืองและแสงขาว และมีค่าความถูกต้องของสี (Ra) มากถึง 80

การใช้งาน

- ใช้งานได้ทั่วไปทั้งภายใน และภายนอกอาคาร
- เพื่อเป็นการถนอมไส้หลอด หลอดจะค่อยๆ เปลี่ยนแสง โดยสว่างเต็มที่หลังจากจุดติดประมาณ 1 นาที
- ข้อควรระวัง ห้ามใช้ร่วมกับอุปกรณ์หรือไฟทุกประเภท

ข้อมูลจำเพาะหลอดประหยัดไฟ Ecotone High Switch

รายการสินค้า	ขนาด (วัตต์)	ขนาด กxข (มม.)	ขั้ว	ความสว่าง (ลูเมน)	อุณหภูมิสี (เคลวิน)	ความถูกต้องของสี (Ra)	สี	อายุการใช้งาน (ชั่วโมง)	*ราคาปลีก (บาท)
EcotoneHS 5W WW E27 220-240V 1CT/4X12	5	37x107	E27	250	2,700	81	เหลือง	15,000	170
EcotoneHS 5W CDL E27 220-240V 1CT/4X12	5	37x107	E27	235	6,500	80	ขาว	15,000	170
EcotoneHS 8W WW E27 220-240V 1CT/4X12	8	44x107	E27	420	2,700	81	เหลือง	15,000	170
EcotoneHS 8W CDL E27 220-240V 1CT/4X12	8	44x107	E27	400	6,500	80	ขาว	15,000	170
EcotoneHS 11W WW E27 220-240V 1CT/4X12	11	44x117	E27	600	2,700	81	เหลือง	15,000	170
EcotoneHS 11W CDL E27 220-240V 1CT/4X12	11	44x117	E27	570	6,500	80	ขาว	15,000	170
EcotoneHS 14W WW E27 220-240V 1CT/4X12	14	44x132	E27	810	2,700	81	เหลือง	15,000	190
EcotoneHS 14W CDL E27 220-240V 1CT/4X12	14	44x132	E27	760	6,500	80	ขาว	15,000	190
EcotoneHS 20W WW E27 220-240V 1CT/12	20	52x165	E27	1,340	2,700	81	เหลือง	15,000	220
EcotoneHS 20W CDL E27 220-240V 1CT/12	20	52x165	E27	1,200	6,500	80	ขาว	15,000	220
EcotoneHS 23W WW E27 220-240V 1CT/12	23	52x175	E27	1,450	2,700	81	เหลือง	15,000	260
EcotoneHS 23W CDL E27 220-240V 1CT/12	23	52x175	E27	1,380	6,500	80	ขาว	15,000	260

* ราคานี้เป็นราคาที่รวม VAT 7% แล้ว

หลอดประหยัดไฟ รุ่นแอมเบียนซ์ Ambiance



Ambiance Candle E14



Ambiance Standard E27



Ambiance Luster E27



Ambiance PAR38 E27



Ambiance Prismatic



Ambiance Globe

คุณสมบัติ

- หลอดประหยัดไฟแอมเบียนซ์ รูปทรงสวยงามคลาสสิก
- จุดติดแสงสวยได้ทันที ไม่กะพริบ เพราะมีบัลลาสต์อิเล็กทรอนิกส์ในตัว
- สะดวกง่าย ด้วยแบบขั้วเกลียว E27 ใช้แทนหลอดไส้ได้ทันที
- สูงประสิทธิภาพความสว่าง และช่วยลดแสงแยงตา (Glare Free)
- สูงประสิทธิภาพการประหยัดไฟ ที่ประหยัดได้ถึง 80%
- อายุการใช้งานนานกว่าถึง 6,000 ชั่วโมง นานกว่าหลอดไส้ 6 เท่า

การใช้งาน

- เหมาะสำหรับสร้างบรรยากาศให้ดูอบอุ่นภายในห้อง หรือใช้ตกแต่ง เน้นความสวยงาม เช่น โคมพัดลมไฟฟ้า, โคมหัวเสา, โคมไฟตกแต่งทั่วไป
- ข้อควรระวัง ห้ามใช้ร่วมกับอุปกรณ์หรือไฟทุกประเภท

ข้อมูลจำเพาะหลอดประหยัดไฟ รุ่นแอมเบียนซ์ Ambiance

รายการสินค้า	ขนาด (วัตต์)	ขนาด กxย (มม.)	ขั้ว	ความสว่าง (ลูเมน)	อุณหภูมิสี (เคลวิน)	ความถูกต้องของสี (Ra)	สี	อายุการใช้งาน (ชั่วโมง)	*ราคาปลีก (บาท)
Ambiance Classic A55 (Standard)									
AMBIANCE A55 8W WW E27 220-240V 1CT/12	8	55x106	E27	370	2,700	81	เหลือง	6,000	250
AMBIANCE A55 11W WW E27 220-240V 1CT/12	11	55x106	E27	570	2,700	81	เหลือง	6,000	250
Ambiance Classic B35 (Candle)									
AMBIANCE B35 8W WW E14 220-240V 1CT/12	8	40x117	E14	370	2,700	81	เหลือง	6,000	250
Ambiance Classic P45 (Lustre)									
AMBIANCE P45 8W WW E14 220-240V 1CT/12	8	55x95	E14	370	2,700	81	เหลือง	6,000	250
AMBIANCE P45 8W WW E27 220-240V 1CT/12	8	55x90	E27	370	2,700	81	เหลือง	6,000	250
Ambiance PAR38									
PAR38 23W WW E27 220-240V 1CT/6	23	120x135	E27	1250 / 120 ⁰	2,700	81	เหลือง	6,000	520
PAR38 23W CDL E27 220-240V 1CT/6	23	120x135	E27	1200 / 120 ⁰	6,500	80	ขาว	6,000	520
Ambiance Prismatic									
AMBIANCE PR 18W WW E27 220-240V 1CT/12	18	50x148	E27	1120	2,700	81	2,700	6,000	255
AMBIANCE PR 18W CDL E27 220-240V 1CT/12	18	50x148	E27	1085	6,500	80	6,500	6,000	255
Ambiance Globe									
AMBIANCE GL 18W WW E27 220-240V 1CT/6	18	110x167	E27	980	2,700	81	2,700	6,000	300
AMBIANCE GL 18W CDL E27 220-240V 1CT/6	18	110x167	E27	970	6,500	80	6,500	6,000	300

หลอดประหยัดไฟชนิดหรี่แสงได้ Tornado Dimmable



Tornado Dimmable

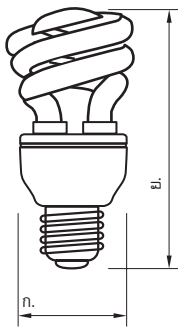

คุณสมบัติ

- สามารถปรับหรี่แสงได้ตั้งแต่ 5% - 100% โดยใช้ร่วมกับอุปกรณ์หรี่ไฟทั่วไป
- สะดวกง่าย ใช้แทนหลอดไส้ได้ทันที ช่วยในการประหยัดไฟ
- เป็นยอດเร็วของประหยัดไฟ ที่ประหยัดได้ถึง 80% เมื่อเทียบกับหลอดไส้
- สว่างนานกว่าจะเปลี่ยน นานกว่าหลอดไส้ 8 เท่า หรือ 8,000 ชั่วโมง
- มี 2 โทนสีให้เลือก ทั้งวอร์มไวท์และคูลเดย์ไลท์
- เป็นมิตรกับสิ่งแวดล้อม ด้วยปริมาณสารปรอทเพียง 3 มิลลิกรัม

การใช้งาน

- ใช้สร้างบรรยากาศในห้องต่างๆ เช่น ห้องนั่งเล่น ห้องอาหาร ห้องนอน ด้วยการปรับหรี่แสงให้เหมาะสม

บจก.ทีวีชอปปิง
www.tvk.co.th

ข้อมูลจำเพาะหลอดประหยัดไฟชนิดหรี่แสงได้ Tornado Dimmable

รายการสินค้า	ขนาด (วัตต์)	ขนาด กxย (มม.)	ขั้ว	ความสว่าง (ลูเมน)	อุณหภูมิสี (เคลวิน)	ความถูกต้องของสี (Ra)	สี	อายุการใช้งาน (ชั่วโมง)	*ราคาปลีก (บาท)
Tornado Dimmable 20W WW E27 220-240V 1CT/12	20	60x125	E27	1,155	2,700	81	เหลือง	8,000	525
Tornado Dimmable 20W CDL E27 220-240V 1CT/12	20	60x125	E27	1,100	6,500	80	ขาว	8,000	525

* ราคานี้เป็นราคาที่รวม VAT 7% แล้ว

หลอดประหยัดไฟ Ecotone High Lumen Twister



Ecotone High Lumen Twister

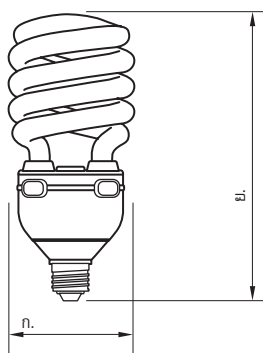

Type	W
EHL 45W	ML 160W
	GLS 200W
EHL 65W	HPL 80W
	SON 50W
	TL 58W
	GLS 300W
EHL 80W	ML 250W
	SON 70W
	HPL 125W

คุณสมบัติ

- หลอดประหยัดไฟชนิดมีบัลลาสต์อิเล็กทรอนิกส์ในตัวให้ความสว่างสูงสุด 5,600 ลูเมน
- สูงประสิทธิภาพการประหยัดไฟกว่าหลอดแสงจันทร์ ML ถึง 70%
- มีสารอิมัลชันช่วยทำให้แสงสว่างมีความสม่ำเสมอในทุกสภาพอุณหภูมิภายนอก และเพิ่มความปลอดภัยด้วยระบบ Airpump ลิขสิทธิ์เฉพาะฟิลิปส์ ที่ช่วยระบายความร้อน ทำให้ระบบภายในหลอดเย็นลง
- สะดวกใช้ ติดตั้งง่าย มีทั้งแบบขั้ว E27 และ E40 ให้ค่าความถูกต้องของสีสูงกว่า 80 ให้สีที่สมจริง

การใช้งาน

- เหมาะสำหรับใช้ในพื้นที่มีเพดานสูง เช่น โรงงาน ห้างสรรพสินค้า ร้านค้า โถงอาคาร โดยใช้ร่วมกับโคม Low Bay และ High Bay หรือใช้ร่วมกับโคมไฟถนน
- ข้อควรระวัง ห้ามใช้ร่วมกับอุปกรณ์หรือไฟทุกประเภท

ข้อแนะนำ

- หลอด CFL - I ทุกชนิด ควรใช้ในโคมและพื้นที่ที่ระบายความร้อนได้ดี

ข้อมูลจำเพาะหลอดประหยัดไฟ Ecotone High Lumen Twister

รายการสินค้า	ขนาด (วัตต์)	ขนาด กxย (มม.)	ขั้ว	ความสว่าง (ลูเมน)	อุณหภูมิสี (เคลวิน)	ความถูกต้องของสี (Ra)	สี	อายุการใช้งาน (ชั่วโมง)	*ราคาปลีก (บาท)
EHL Twister 45W 840 E27 220-240V 1CT/6	45	96x203	E27	3,000	4,000	82	ขาวนวล	10,000	660
EHL Twister 45W 865 E27 220-240V 1CT/6	45	96x203	E27	2,850	6,500	80	ขาว	10,000	660
EHL Twister 65W 840 E27 220-240V 1CT/6	65	96x220	E27	4,200	4,000	82	ขาวนวล	10,000	850
EHL Twister 65W 865 E27 220-240V 1CT/6	65	96x220	E27	4,000	6,500	80	ขาว	10,000	850
EHL Twister 80W 840 E40 220-240V 1CT/6	80	102x263	E40	5,600	4,000	82	ขาวนวล	10,000	960
EHL Twister 80W 865 E40 220-240V 1CT/6	80	102x263	E40	5,300	6,500	80	ขาว	10,000	960

หลอดประหยัดไฟ พิลิปส์ PL-C



PL-C

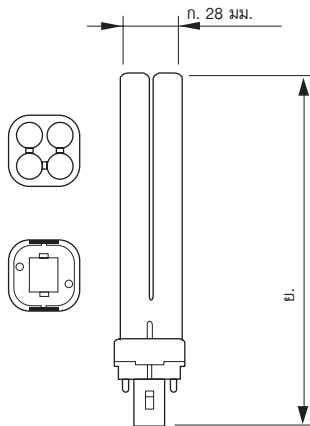

คุณสมบัติ

- หลอด PL-C เป็นแท่งแก้ว 4 แท่ง เชื่อมติดกันด้วยเทคโนโลยีโคัลสโปตซึ่งเป็นเทคโนโลยีเฉพาะของฟิลิปส์ซึ่งจะทำให้แสงคงที่เมื่ออุณหภูมิในคอมไฟเพิ่มขึ้น
- สามารถเพิ่มค่า Lumen Maintenance หรือการคงค่าความสว่างได้ดีขึ้น 12% ด้วยเทคโนโลยีการเคลือบหลอดแบบพิเศษ
- คุ่มค่าทุกการใช้งานได้ด้วยการประหยัดไฟถึง 80% เมื่อเทียบกับหลอดไส้
- ให้ค่าความถูกต้องของสี (Ra) มากกว่า 80
- สถานที่ใช้งาน เช่น โรงแรม โรงหนัง ทางเดิน ไฟฉุกเฉิน
- บัลลาสที่ใช้ :
 - ขั้วเสียบ 2 ขั้วใช้ร่วมกับบัลลาสแกนเหล็ก BPL, BTA,
 - ขั้วเสียบ 4 ขั้วใช้ร่วมกับบัลลาสต้อเล็กทรอนิกส์ EB-S, EB-P หรือ EPR หรือแสงได้ แกะใช้ร่วมกับบัลลาสต้อเล็กทรอนิกส์ HF-R

การใช้งาน

- ขั้วเสียบ 2 ขั้วไม่สามารถใช้กับอุปกรณ์หรือไฟได้
- สามารถปรับหรือไฟ เมื่อใช้งานร่วมกับบัลลาสต้อเล็กทรอนิกส์รุ่นปรับหรือไฟได้ของฟิลิปส์

ข้อมูลจำเพาะหลอดประหยัดไฟ พีแอลซี PL-C

รายการสินค้า	ขนาด (วัตต์)	ขนาด กxย (มม.)	ขั้ว	ความสว่าง (ลูเมน)	อุณหภูมิสี (เคลวิน)	ความถูกต้องของสี (Ra)	สี	อายุการใช้งาน (ชั่วโมง)	*ราคาปลีก (บาท)
ขั้วเสียบ 2 ขา									
MASTER PL-C 10W/827/2P 1CT/5X10BOX	10	28x118	G24d-1	600	2,700	83	เหลืองเข้ม	10,000	155
MASTER PL-C 10W/830/2P 1CT/5X10BOX	10	28x118	G24d-1	600	3,000	83	เหลือง	10,000	155
MASTER PL-C 10W/840/2P 1CT/5X10BOX	10	28x118	G24d-1	600	4,000	82	ขาวนวล	10,000	155
MASTER PL-C 10W/865/2P 1CT/5X10BOX	10	28x118	G24d-1	600	6,500	79	ขาว	10,000	155
MASTER PL-C 13W/827/2P 1CT/5X10BOX	13	28x140	G24d-1	900	2,700	83	เหลืองเข้ม	10,000	155
MASTER PL-C 13W/830/2P 1CT/5X10BOX	13	28x140	G24d-1	900	3,000	83	เหลือง	10,000	155
MASTER PL-C 13W/840/2P 1CT/5X10BOX	13	28x140	G24d-1	900	4,000	82	ขาวนวล	10,000	155
MASTER PL-C 13W/865/2P 1CT/5X10BOX	13	28x140	G24d-1	900	6,500	79	ขาว	10,000	155
MASTER PL-C 18W/827/2P 1CT/5X10BOX	18	28x152	G24d-2	1,200	2,700	83	เหลืองเข้ม	10,000	155
MASTER PL-C 18W/830/2P 1CT/5X10BOX	18	28x152	G24d-2	1,200	3,000	83	เหลือง	10,000	155
MASTER PL-C 18W/840/2P 1CT/5X10BOX	18	28x152	G24d-2	1,200	4,000	82	ขาวนวล	10,000	155
MASTER PL-C 18W/865/2P 1CT/5X10BOX	18	28x152	G24d-2	1,200	6,500	79	ขาว	10,000	155
MASTER PL-C 26W/827/2P 1CT/5X10BOX	26	28x173	G24d-3	1,800	2,700	83	เหลืองเข้ม	10,000	175
MASTER PL-C 26W/830/2P 1CT/5X10BOX	26	28x173	G24d-3	1,800	3,000	83	เหลือง	10,000	175
MASTER PL-C 26W/840/2P 1CT/5X10BOX	26	28x173	G24d-3	1,800	4,000	82	ขาวนวล	10,000	175
MASTER PL-C 26W/865/2P 1CT/5X10BOX	26	28x173	G24d-3	1,800	6,500	79	ขาว	10,000	175
ขั้วเสียบ 4 ขา									
MASTER PL-C 10W/827/4P 1CT/5X10BOX	10	28x118	G24d-1	600	2,700	82	เหลืองเข้ม	10,000	185
MASTER PL-C 10W/830/4P 1CT/5X10BOX	10	28x118	G24d-1	600	3,000	83	เหลือง	10,000	185
MASTER PL-C 10W/840/4P 1CT/5X10BOX	10	28x118	G24d-1	600	4,000	82	ขาวนวล	10,000	185
MASTER PL-C 10W/865/4P 1CT/5X10BOX	10	28x118	G24d-1	600	6,500	79	ขาว	10,000	185
MASTER PL-C 13W/827/4P 1CT/5X10BOX	13	28x140	G24d-1	900	2,700	82	เหลืองเข้ม	10,000	185
MASTER PL-C 13W/830/4P 1CT/5X10BOX	13	28x140	G24d-1	900	3,000	83	เหลือง	10,000	185
MASTER PL-C 13W/840/4P 1CT/5X10BOX	13	28x140	G24d-1	900	4,000	82	ขาวนวล	10,000	185
MASTER PL-C 13W/865/4P 1CT/5X10BOX	13	28x140	G24d-1	900	6,500	79	ขาว	10,000	185
MASTER PL-C 18W/827/4P 1CT/5X10BOX	18	28x152	G24d-2	1,200	2,700	82	เหลืองเข้ม	10,000	185
MASTER PL-C 18W/830/4P 1CT/5X10BOX	18	28x152	G24d-2	1,200	3,000	83	เหลือง	10,000	185
MASTER PL-C 18W/840/4P 1CT/5X10BOX	18	28x152	G24d-2	1,200	4,000	82	ขาวนวล	10,000	185
MASTER PL-C 18W/865/4P 1CT/5X10BOX	18	28x152	G24d-2	1,200	6,500	79	ขาว	10,000	185
MASTER PL-C 26W/827/4P 1CT/5X10BOX	26	28x173	G24d-3	1,800	2,700	82	เหลืองเข้ม	10,000	205
MASTER PL-C 26W/830/4P 1CT/5X10BOX	26	28x173	G24d-3	1,800	3,000	83	เหลือง	10,000	205
MASTER PL-C 26W/840/4P 1CT/5X10BOX	26	28x173	G24d-3	1,800	4,000	82	ขาวนวล	10,000	205
MASTER PL-C 26W/865/4P 1CT/5X10BOX	26	28x173	G24d-3	1,800	6,500	79	ขาว	10,000	205

* ราคานี้เป็นราคาที่รวม VAT 7% แล้ว

หลอดประหยัดไฟ พีแอลเอส PL-S

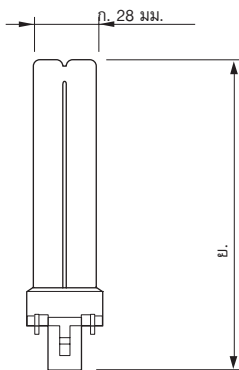

คุณสมบัติ

- หลอดประหยัดไฟ พีแอลเอส ชนิดขั้วเสียบ 2 ขา ไม่มีบัลลาสต์ในตัว
- ด้วยเทคโนโลยีการเคลือบหลอดที่ทันสมัย สามารถเพิ่ม Lumen Maintenance หรือการคงค่าความสว่างได้ดีขึ้น 16%
- ลักษณะหลอดเป็นแท่งแก้ว 2 แท่ง เชื่อมติดกันด้วยเทคโนโลยีโคลสปอต ซึ่งเป็นเทคโนโลยีเฉพาะของฟิลิปส์ ซึ่งจะทำให้แสงคงที่เมื่ออุณหภูมิในโคมไฟเพิ่มขึ้น
- มีสตาร์ทเตอร์ในตัว ต้องใช้ร่วมกับบัลลาสต์ภายนอกชนิดแกนเหล็ก
- สีสิ้นสมจริง ด้วยค่าความถูกต้องของสี (Ra) มากกว่า 80
- ทนทาน คุ่มค่ากว่าด้วยอายุการใช้งานนาน 8,000 ชั่วโมง

การใช้งาน

- เหมาะสมกับการใช้งาน เช่น ใช้ในงานตกแต่งโรงแรม โรงหนัง ทางเดิน ไฟฉุกเฉิน
- ไม่สามารถใช้กับอุปกรณ์หรือไฟได้

ข้อมูลจำเพาะหลอดประหยัดไฟ พีแอลเอส PL-S

รายการสินค้า	ขนาด (วัตต์)	ขนาด กxย (มม.)	ขั้ว	ความสว่าง (ลูเมน)	อุณหภูมิสี (เคลวิน)	ความถูกต้องของสี (Ra)	สี	อายุการใช้งาน (ชั่วโมง)	*ราคาปลีก (บาท)
PL-S 7W/827/2P UNP/25	7	28x135	G23	400	2,700	82	เหลืองเข้ม	8,000	95
PL-S 7W/840/2P UNP/25	7	28x135	G23	400	4,000	82	ขาวนวล	8,000	95
PL-S 7W/865/2P UNP/25	7	28x135	G23	400	6,500	82	ขาว	8,000	95
PL-S 9W/827/2P UNP/25	9	28x167	G23	600	2,700	82	เหลืองเข้ม	8,000	95
PL-S 9W/840/2P UNP/25	9	28x167	G23	600	4,000	82	ขาวนวล	8,000	95
PL-S 9W/865/2P UNP/25	9	28x167	G23	600	6,500	82	ขาว	8,000	95
PL-S 11W/827/2P UNP/25	11	28x236	G23	900	2,700	82	เหลืองเข้ม	8,000	95
PL-S 11W/840/2P UNP/25	11	28x236	G23	900	4,000	82	ขาวนวล	8,000	95
PL-S 11W/865/2P UNP/25	11	28x236	G23	900	6,500	82	ขาว	8,000	95

หลอดประหยัดไฟ พีแอลแอล PL-L



PL-L

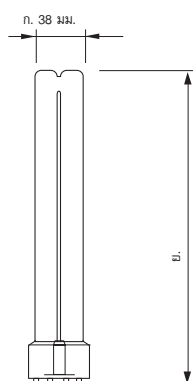

คุณสมบัติ

- หลอดประหยัดไฟ พีแอลแอล เป็นแบบไม่มีบัลลาสต์ และสตาร์ทเตอร์ในตัว
- เต็มประสิทธิภาพความประหยัด ช่วยประหยัดไฟได้ถึง 80% เมื่อเทียบกับหลอดไส้
- ลักษณะหลอดเป็นแท่งแก้ว 2 แท่ง เชื่อมติดกัน ด้วยเทคโนโลยีโคลด์สปอต ลิขสิทธิ์เฉพาะของฟิลิปส์ ซึ่งจะทำให้แสงสว่างคงที่เมื่ออุณหภูมิในโคมไฟเพิ่มขึ้น
- ให้สีส้ม สวยสมจริง ด้วยค่าความถูกต้องของสี (Ra) มากกว่า 80
- ใช้งาน ทนทานกว่า ด้วยอายุการใช้งาน 10,000 ชั่วโมง

การใช้งาน

- สถานที่ใช้งาน เช่น โรงแรม โรงหนัง ห้างสรรพสินค้า โรงงาน พื้นที่ภายนอกอาคาร
- บัลลาสต์ที่ใช้ : บัลลาสต์อิเล็กทรอนิกส์ HF-P, HF-R หรือบัลลาสต์แกนเหล็ก BTA ร่วมกับสตาร์ทเตอร์
- สามารถใช้บัลลาสต์อิเล็กทรอนิกส์ของฟิลิปส์ร่วมกับอุปกรณ์หรือไฟได้

ข้อมูลจำเพาะหลอดประหยัดไฟ พีแอลแอล PL-L

รายการสินค้า	ขนาด (วัตต์)	ขนาด กxย (มม.)	ซั้ว	ความสว่าง (ลูเมน)	อุณหภูมิสี (เคลวิน)	ความถูกต้องของสี (Ra)	สี	อายุการใช้งาน (ชั่วโมง)	*ราคาปลีก (บาท)
ซั้วเสียบ 2 ขา									
MASTER PL-L 18W/830/4P 1CT/25	18	38x227	2G11	1,200	3,000	82	เหลือง	15,000	310
MASTER PL-L 18W/840/4P 1CT/25	18	38x227	2G11	1,200	4,000	82	ขาวนวล	15,000	310
MASTER PL-L 18W/865/4P 1CT/25	18	38x227	2G11	1,200	6,500	80	ขาว	15,000	310
MASTER PL-L 24W/830/4P 1CT/25	24	38x322	2G11	1,800	3,000	82	เหลือง	15,000	310
MASTER PL-L 24W/840/4P 1CT/25	24	38x322	2G11	1,800	4,000	82	ขาวนวล	15,000	310
MASTER PL-L 24W/865/4P 1CT/25	24	38x322	2G11	1,800	6,500	80	ขาว	15,000	310
MASTER PL-L 36W/830/4P 1CT/25	36	38x417	2G11	2,900	3,000	82	เหลือง	15,000	310
MASTER PL-L 36W/840/4P 1CT/25	36	38x417	2G11	2,900	4,000	82	ขาวนวล	15,000	310
MASTER PL-L 36W/865/4P 1CT/25	36	38x417	2G11	2,900	6,500	80	ขาว	15,000	310
MASTER PL-L 55W/830/4P 1CT/25	55	38x542	2G11	4,800	3,000	82	เหลือง	15,000	510
MASTER PL-L 55W/840/4P 1CT/25	55	38x542	2G11	4,800	4,000	82	ขาวนวล	15,000	510
MASTER PL-L 55W/865/4P 1CT/25	55	38x542	2G11	4,500	6,500	80	ขาว	15,000	510

* ราคานี้เป็นราคาที่รวม VAT 7% แล้ว

หลอดแสงจันทร์ ชนิดต่อตรง ML



ML

หลอด HID แสงขาววอล แทนหลอดไส้ได้ทันที
ไม่ต้องใช้บัลลาสต์

คุณสมบัติ

- เป็นหลอดแสงจันทร์ ชนิดที่มีบัลลาสต์ในตัว ขั้ว E27
- หลอดความดันสูงในรูปทรงโบริวาลิ่งสีขาว ให้แสงขาวที่นุ่มนวล
- ถูกดีไซน์ให้สามารถใช้ทดแทนหลอดไส้ได้ทันที
- ทนทาน ใช้นานยิ่งขึ้น

การใช้งาน

- เหมาะสมกับสถานที่ที่ต้องการพลังสว่างสูง เช่น อาคารจอดรถ ตลาดนัด ตลาดสด ลานกีฬา นอกอาคารต่างๆ หรือใช้ภายในโรงงาน

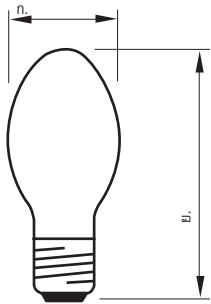

มุมจุดหลอด 30 องศา
ML 160W



มุมจุดหลอด 75 องศา
ML 250, 500W

Type	A	B
ML 160W	75.0	168.0
ML 250W	90.0	211.0
ML 500W	120.0	282.0

ข้อมูลจำเพาะหลอดแสงจันทร์ ชนิดต่อตรง ML

รายการสินค้า	ขนาด (วัตต์)	ขนาด กxย (มม.)	ความสว่าง (ลูเมน)	อุณหภูมิสี (เคลวิน)	ความถูกต้องของสี (Ra)	อายุการใช้งาน (ชั่วโมง)	*ราคาปลีก (บาท)
แบบขั้ว E27							
ML 160W E27 220-230V SG 1CT/24	160	76x173	3,000	3,600	65	10,000	220
ML 250W E27 225-235V SG 1CT/12	250	91x230	5,400	3,400	65	10,000	440
แบบขั้ว E40							
ML 250W E40 220-230V HG SLV/12	250	90x230	5,500	3,400	63	10,000	440
ML 500W E40 220-230V SG SLV/16	500	122x290	13,000	3,700	50	10,000	600

* ราคานี้เป็นราคาที่รวม VAT 7% แล้ว

หลอดแสงจันทร์รุ่นมาตรฐาน HPL-N



HPL-N

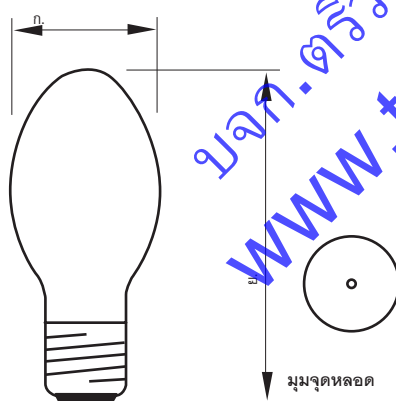

เติมพลังแสงไฟ ให้พลังความสว่างสูงเป็นพิเศษ

คุณสมบัติ

- หลอดแสงจันทร์ หรือหลอดเมอริควีร์ รูปทรงโบริวลิ้งให้แสงขาวนุ่มนวล
- ให้พลังความสว่างสูงเป็นพิเศษ

การใช้งาน

- เหมาะสำหรับพื้นที่ที่ต้องการความสว่างมาก เช่น โรงงาน ลานจอดรถ สถานีรถไฟ อาคารที่อยู่อาศัย โรงเรียน
- ใช้งานร่วมกับบัลลาสต์ BHL (ไม่ต้องใช้อิเล็กทรอนิกส์)

ข้อมูลจำเพาะหลอดแสงจันทร์รุ่นมาตรฐาน HPL-N

รายการสินค้า	ขนาด (วัตต์)	ขนาด กxย (มม.)	ความสว่าง (ลูเมน)	อุณหภูมิสี (เคลวิน)	ความถูกต้องของสี (Ra)	อายุการใช้งาน (ชั่วโมง)	*ราคาปลีก (บาท)
แบบขั้ว E27							
HPL-N 80W E27 SG 1CT/24	80	71x135	3,700	4,200	48	20,000	200
HPL-N 125W E27 SG 1CT/24	125	76x171.5	6,200	4,100	46	20,000	200
แบบขั้ว E40							
HPL-N 250W E40 HG SLV/12	250	91x228	12,700	4,100	45	15,000	440
HPL-N 400W E40 HG SLV/6	400	121.5x290	22,000	3,900	45	15,000	600
HPL-N 1000W E40 HG SLV/6	1,000	166.5x399	58,500	3,900	36	12,000	6,000

* ราคานี้เป็นราคาที่รวม VAT 7% แล้ว

หลอดเมทัลฮาไลด์ HPI



HPI Plus BU



HPI-Plus T



HPI-T 1000W



HPI-T 2000W

ใช้ทนทาน นานขึ้น 50% สว่างมากขึ้น 10%

คุณสมบัติ

- ด้วยเทคโนโลยีไฮไดร-แบนด์ เอกสิทธิ์เฉพาะของฟิลิปส์ ช่วยยืดอายุการใช้งานให้ยาวนานกว่าหลอดเมทัลฮาไลด์ทั่วไปกว่า 50% และให้ความสว่างมากขึ้น 10%
- ใช้ทนทาน นานเกินคุ้ม ด้วยอายุการใช้งาน 20,000 ชั่วโมง
- เป็นหลอดความดันสูง แสงขาวที่มีรูปทรงโบว์ลิงและทรงกระบอก
- ใช้ขั้วแบบเกลียว E40 สามารถใช้แทนหลอด SON และแสงจันทร์ได้
- อีกระดับเทคโนโลยี ที่ให้คุณภาพแสงดีกว่า และปริมาณกระแสมากกว่า
- เพื่อความปลอดภัยควรใช้กับโคมไฟหน้าปิด ยกเว้นรุ่น BUS-P ที่สามารถใช้กับโคมไฟหน้าเปิดได้

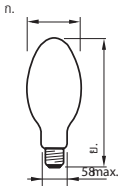

มุมจุดหลอด 15 องศา

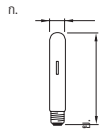

มุมจุดหลอด 20 องศา

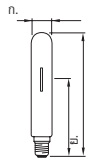

มุมจุดหลอด 20 องศา

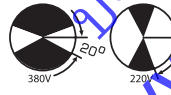
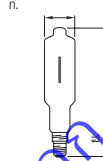

มุมจุดหลอด 20 องศา 75 องศา

ข้อมูลจำเพาะหลอดเมทัลฮาไลด์ HPI

รายการสินค้า	ขนาด (วัตต์)	ขนาด กxย (มม.)	รูปทรง	อิกนิเตอร์	ความสว่าง (ลูเมน)				ความถูกต้องของสี (Ra)	อายุการใช้งาน (ชั่วโมง)	*ราคาปลีก (บาท)
					บัลลาสต์ BHL	อุณหภูมิสี (เคลวิน)	บัลลาสต์ BSN	อุณหภูมิสี (เคลวิน)			
HPI PLUS 250W/645 BU E40 1SL/12	250	91x226	โบว์ลิง	ไม่มี	18,000	4,500	25,500	4,000	65	20,000	1,600
HPI PLUS 250W/667BU E40 1SL/12	250	91x226	โบว์ลิง	ไม่มี	18,000	6,700	25,500	5,400	69	20,000	1,600
HPI Plus 400W/645 BUS E40 1SL/6	400	122x290	โบว์ลิง	ไม่มี	35,000	4,500	42,500	4,000	65	20,000	1,600
HPI PLUS 400W/667 BU E40 1SL/6	400	122x290	โบว์ลิง	ไม่มี	35,000	6,700	42,500	5,400	69	20,000	1,600
HPI PLUS 400W/645 BUS E40 1SL/6	400	122x290	โบว์ลิง	มี	35,000	4,500	42,500	4,000	65	20,000	1,900
HPI Plus 400W/645 BUS-P E40 1SL/6	400	122x290	โบว์ลิง	มี	35,000	4,500	42,500	4,000	69	20,000	4,000
HPI-T Plus 250W/645 E40 1SL/12	250	47x257	กระบอก	ไม่มี	19,000	4,500	23,000	4,000	65	20,000	1,580
HPI-T Plus 400W/645 E40 1SL/12	400	47x286	กระบอก	ไม่มี	35,000	4,500	38,000	4,000	65	20,000	1,580
HPI-T 1000W/543 E40 1SL/4	1000	66x382	กระบอก	ไม่มี	85,000	4,300	-	-	57	10,000	7,200
HPI-T 2000W/646 E40 220V 1SL	2000	102x430	กระบอก	ไม่มี	189,000	4,600	-	-	65	10,000	10,400
HPI-T 2000W/542 E40 380V 1SL/4	2000	102x430	กระบอก	ไม่มี	200,000	4,200	-	-	55	10,000	10,400

* ราคานี้เป็นราคาโดยรวม VAT 7% แล้ว

หลอดเมทัลฮาไลด์ทรงโบลิ่ง (CMH) ขั้ว E27



(CMH) E27

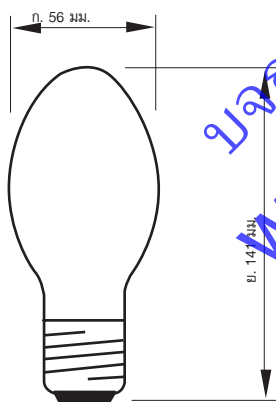

ให้แสงเต็มกำลัง ให้ความสว่างถึง
90 ลูเมนต่อวัตต์

คุณสมบัติ

- หลอดเมทัลฮาไลด์ใช้ขั้วเกลียว E27
- ให้ประสิทธิภาพการส่องสว่างสูงถึง 90 ลูเมนต่อวัตต์ พร้อมประสิทธิภาพการประหยัดไฟ
- คุ่มค่ามากขึ้น เพราะใช้จำนวนหลอดไฟน้อยลงแต่ให้ความสว่างเท่าเดิม
- ให้สีของแสงที่อุณหภูมิ 4,000 K มีค่าความถูกต้องของสี (Ra) 65
- ออกแบบมาให้ขอบแก้วพิเศษ สามารถใช้กับโคมหน้าเปิดได้ บัลลาสต์ที่ใส่
 - BMH + อิกนิตเตอร์ SN สำหรับ MH70
 - BSN + อิกนิตเตอร์ SN สำหรับ MH100 และ MH150

การใช้งาน

- สถานที่ใช้งาน เช่น โรงยิม โรงงานอุตสาหกรรม ซูเปอร์มาร์เก็ต หรือใช้ภายนอก เช่น อนุสาวรีย์

ข้อมูลจำเพาะหลอดเมทัลฮาไลด์ทรงโบลิ่ง (CMH) ขั้ว E27

รายการสินค้า	ขนาด กxย (มม.)	ขั้ว	ความสว่าง (ลูเมน)	อุณหภูมิของสี (เคลวิน)	ความถูกต้องของสี (Ra)	อายุการใช้งาน (ชั่วโมง)	*ราคาปลีก (บาท)
MH70W/640 P*E27 CL SLV/24	56X141	E27	5,600	3,700	65	10,000	1,000
MH100W/640 P*E27 CL SLV/24	56X141	E27	9,000	4,000	60	10,000	1,000
MH70W/637 E27 CO SLV/24	56X141	E27	5,300	3,700	60	10,000	1,000
MH100W/637 E27 CO SLV/24	56X141	E27	8,800	3,700	65	10,000	1,000
MH150W/637 E27 CO SLV/24	56X141	E27	13,500	3,700	65	10,000	1,000

*ราคานี้เป็นราคาที่รวม VAT 7% แล้ว
*Protected structure มีเคลือบแทปลอนพิเศษ สามารถใช้กับโคมหน้าเปิดได้

หลอดซีดีเอ็ม CDM

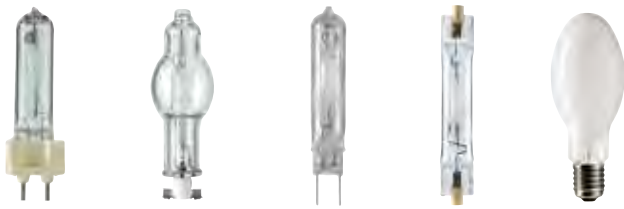

CDM-T CDM-TM CDM-TC CDM-TD CDM-EP



CDM-TT



CDM-R



CDM-R111



CDM-R MINI

นวัตกรรมใหม่ ที่ให้ค่าความถูกต้องของสี สูงถึง 96

คุณสมบัติ

- หลอดซีดีเอ็มหรือหลอดเซรามิค ดิสชาร์จ เมทัลฮาไลด์
- เทคโนโลยีใหม่ ที่ให้ค่าความถูกต้องของสี (Ra) มากกว่า 80 สูงสุดถึง 96
- คุณภาพแสงยอดเยี่ยม คมชัด สร้างบรรยากาศให้โดดเด่น
- ค่า Color Shift ต่ำ ให้สีไม่ผิดเพี้ยน
- หลอดมี UV-Block ทำให้สินค้าภายใต้หลอดซีดีเอ็มไม่ซีดจาง
- คุ้มค่างาน ด้วยอายุการใช้งานยาวนาน ทำให้ไม่ต้องเปลี่ยนหลอดบ่อย
- ประหยัดพลังงานกว่าหลอดไส้ทั่วไปถึง 5 เท่า

การใช้งาน

- เหมาะสำหรับสถานที่ เช่น โชว์รูมรถ, ร้านเสื้อผ้า, ร้านเครื่องประดับ, ร้านเครื่องสำอาง, ร้านจิ๋วเวอร์รี่

หลอด MASTERCLOUR CDM-R Mini

คุณสมบัติ

- หลอดมาสเตอร์คัลเลอร์ CDM-R Mini หน้าโคมขนาด 50 มม.
- ใช้ไฟเพียง 20 วัตต์ ประหยัดพลังงานได้มากถึง 60% เมื่อเทียบกับหลอดฮาโลเจน
- อายุการใช้งานยาวนานถึง 12,000 ชั่วโมง
- ใช้กับขั้วหลอด GX10
- แสงสีวอร์มไวท์ 3,000K
- ความถูกต้องของสีมากกว่า 85 ให้สีสิ้นสมจริง สวยงาม
- มีฝากระจกปิดหน้าหลอด สามารถใช้กับโคมหน้าเปิดได้
- มีตัวสะท้อนแสงในตัว และสามารถเลือกมุมกระจายแสงได้ที่ 10° 25° หรือ 40°

การใช้งาน

- สถานที่ใช้งาน เช่น ร้านค้า โรงแรม ภัตตาคาร และสำนักงาน

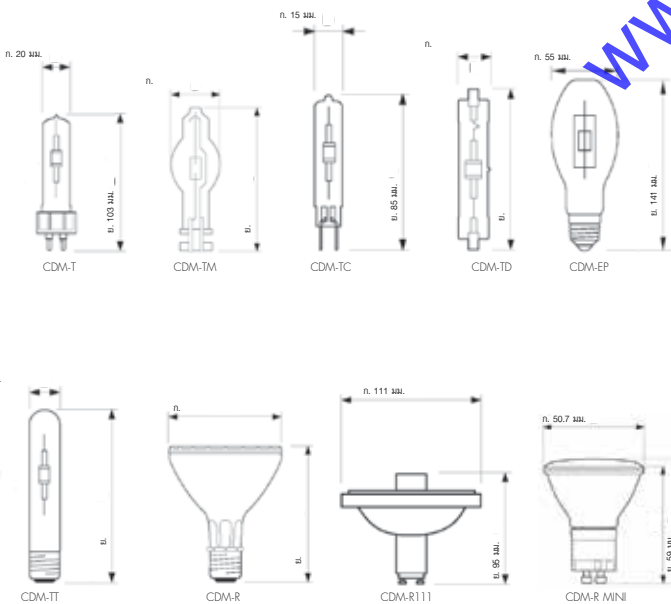

ข้อมูลจำเพาะหลอดซีดีเอ็ม CDM

รายการสินค้า	ขนาด (วัตต์)	ขนาด กxย (มม.)	ไส้	ความสว่าง (ลูเมน)	อุณหภูมิสี (เคลวิน)	ความถูกต้องของสี (Ra)	อายุการใช้งาน (ชั่วโมง)	*ราคาปลีก (บาท)
CDM-T								
CDM-T 35W/830 G12 1CT/12	35	20x103	G12	3,300	3,000	81	12,000	2,000
CDM-T 35W/942 G12 1CT/12*	35	20x103	G12	3,300	4,200	86	6,000	2,000
CDM-T 70W/830 G12 1CT/12	70	20x103	G12	6,600	3,000	84	12,000	2,100
CDM-T 70W/942 G12 1CT/12	70	20x103	G12	6,600	4,200	92	12,000	2,100
CDM-T 150W/830 G12 1CT/12	150	20x103	G12	14,000	3,000	85	12,000	2,200
CDM-T 150W/942 G12 1CT/12	150	20x103	G12	12,700	4,200	96	12,000	2,200
CDM-Tm								
CDM-Tm 20W/830 PGJ5 1CT/12*	20	17X52	PGJ5	1,650	3,000	86	9,000	4,200
CDM-TC								
CDM-TC 35W/830 G8.5 1CT/12	35	15x85	G8.5	3,300	3,000	81	9,000	2,200
CDM-TC 35W/942 G8.5 1CT/12*	35	15x85	G8.5	3,000	4,200	87	6,000	2,200
CDM-TC 70W/830 G8.5 1CT/12*	70	15x85	G8.5	6,400	3,000	83	7,500	2,300
CDM-TC 70W/942 G8.5 1CT/12*	70	15x85	G8.5	5,900	4,200	90	6,000	2,300
CDM-TD								
CDM-TD 70W/830 RX7S 1CT/12	70	22X119.63	RX7s	6,500	3,000	82	16,000	2,200
CDM-TD 70W/942 RX7S 1CT/12	70	22X119.63	RX7s	6,000	4,200	92	16,000	2,200
CDM-TD 150W/830 RX7S 1CT/12	150	25x137.43	RX7s	13,250	3,000	88	16,000	2,200
CDM-TD 150W/942 RX7S 1CT/12	150	25x137.43	RX7s	14,200	4,200	96	16,000	2,200
CDM-EP								
CDM-EP 70W/940 E27 CO	70	55X141	E27	5,100	4,000	92	20,000	2,200
CDM-EP 100W/940 E27 CO	100	55X141	E27	7,500	4,000	92	20,000	2,200
CDM-EP 150W/940 E27 CO	150	55X141	E27	11,000	4,000	92	20,000	2,200
CDM-TT								
CDM-TT 70W/830 E27 SLV/12	70	32.5X156	E27	6,300	3,000	83	14,000	3,000
CDM-TT 70W/942 E27 SLV/12	70	32.5X156	E27	6,400	4,200	90	9,000	3,000
CDM-TT 150W/830 E40 SLV/12	150	47X211	E40	13,500	3,000	85	14,000	3,000
CDM-TT 150W/942 E40 SLV/12	150	47X211	E40	12,100	4,200	90	9,000	3,000
CDM-TT 250W/840 E40 1CT/12	250	47X254	E40	21,500	4,000	85	7,000	4,000
CDM-TT 400W/840 E27 1CT/12	400	47X279	E40	34,000	4,000	85	9,000	4,000
CDM-R								
CDM-R 35W/830 E27 PAR20 10D 1CT/12	35	64x92	E27	23,000	3,000	81	7,500	2,400
CDM-R 35W/830 E27 PAR20 30D 1CT/12	35	64x92	E27	5,000	3,000	81	7,500	2,400
CDM-R 35W/942 E27 PAR20 10D 1CT/12*	35	64x92	E27	21,500	4,200	92	6,000	2,400
CDM-R 35W/942 E27 PAR20 30D 1CT/12*	35	64x92	E27	5,000	4,200	92	6,000	2,400
CDM-R 35W/830 E27 PAR30L 10D 1CT/6	35	64x92	E27	44,000	3,000	81	7,500	2,400
CDM-R 35W/830 E27 PAR30L 30D 1CT/6	35	64x92	E27	7,400	3,000	81	7,500	2,400
CDM-R 70W/830 E27 PAR30L 10D 1CT/6	70	95X120	E27	68,000	3,000	83	11,000	2,400
CDM-R 70W/830 E27 PAR30L 30D 1CT/6	70	95X120	E27	13,500	3,000	83	11,000	2,400
CDM-R 70W/830 E27 PAR30L 40D 1CT/6	70	95X120	E27	10,000	3,000	83	11,000	2,400
CDM-R 70W/942 E27 PAR30L 10D 1CT/6*	70	95X120	E27	63,000	4,200	94	9,000	2,400
CDM-R 70W/942 E27 PAR30L 30D 1CT/6*	70	95X120	E27	13,000	4,200	94	9,000	2,400
CDM-R 70W/942 E27 PAR30L 40D 1CT/6*	70	95X120	E27	9,000	4,200	94	9,000	2,400
CDM-R111								
CDM-R111 35W/830 GX8.5 10D 1CT/6	35	111X95	GX8.5	35,000	3,000	81	7,500	4,500
CDM-R111 35W/830 GX8.5 24D 1CT/6	35	111X95	GX8.5	8,500	3,000	81	7,500	4,500
CDM-R111 35W/830 GX8.5 40D 1CT/6	35	111X95	GX8.5	4,000	3,000	81	7,500	4,500
CDM-R111 70W/830 GX8.5 10D 1CT/6*	70	111X95	GX8.5	50,000	3,000	84	6,000	4,500
CDM-R111 70W/830 GX8.5 24D 1CT/6*	70	111X95	GX8.5	15,000	3,000	84	6,000	4,500
CDM-R111 70W/830 GX8.5 40D 1CT/6*	70	111X95	GX8.5	9,000	3,000	84	6,000	4,500
CDM-R Mini								
CDM-R Mini 20W /830 GX10 MR16 10D 1CT/6	20	50.7x59	GX10	11,000	3,000	>85	12,000	4,000
CDM-R Mini 20W /830 GX10 MR16 25D 1CT/6	20	50.7x59	GX10	3,500	3,000	>85	12,000	4,000
CDM-R Mini 20W /830 GX10 MR16 40D 1CT/6	20	50.7x59	GX10	1,700	3,000	>85	12,000	4,000

หลอด CDM-T Elite MW



CDM-T Elite MW

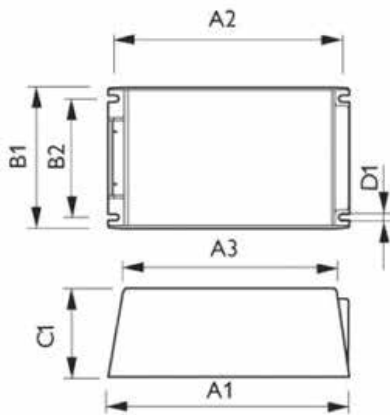

ให้ความสว่างและคุณภาพแสงชั้นยอด
ให้สีสลับเป็นเยี่ยม

คุณสมบัติ

- หลอด CDM-T Elite MW ขนาด 210 วัตต์และ 315 วัตต์ (เพื่อใช้ทดแทนหลอดเมทัลฮาไลด์หรือหลอดโซเดียม MH, HPI, SON 250 วัตต์ และ 400 วัตต์)
- ใช้งานร่วมกับบัลลาสต์ HID-PV MW
- ขนาดเล็กและน้ำหนักเบากว่าเมื่อเทียบกับหลอดเมทัลฮาไลด์หรือหลอดโซเดียม MH, HPI, SON
- ให้คุณภาพแสงที่ยอดเยี่ยม ช่วยสร้างบรรยากาศให้โดดเด่น
- สีสลับสมจริง สวยงาม ด้วยค่าCRI มากกว่า 90
- มีเทคโนโลยี UV Block ป้องกันไม่ให้สีของสินค้าซีดจาง
- ให้แสงยาวนาน ด้วยอายุการใช้งานถึง 20,000 ชั่วโมง

การใช้งาน

- สถานที่ใช้งาน เช่น ไฟส่องอาคาร ไฟถนน ที่จอดรถ สถานีบริการน้ำมัน ซูเปอร์มาร์เก็ต โรงงาน สนามบิน ฯลฯ

ข้อมูลจำเพาะหลอด CDM-T Elite MW

รายการสินค้า	ขนาด (วัตต์)	ขนาด กxย (มม.)	ขั้ว	ความสว่าง (ลูเมน)	อุณหภูมิสี (เคลวิน)	ความถูกต้องของสี (Ra)	อายุการใช้งาน (ชั่วโมง)	*ราคาปลีก (บาท)
CDM Elite MW 210 W/930	183	210	PGZ18	24,200	3,000	90	20,000	5,000
CDM Elite MW 315 W/930	183	315	PGZ18	37,800	3,000	90	20,000	5,000
CDM Elite MW 210 W/942	183	210	PGZ18	23,100	4,200	90	20,000	5,000
CDM Elite MW 315 W/942	183	315	PGZ18	36,200	4,200	90	20,000	5,000

* ราคานี้เป็นราคาที่รวม VAT 7% แล้ว

หลอด CDM-BU

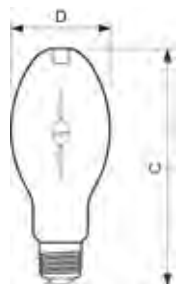

ให้ความสว่างและคุณภาพแสงที่ยอดเยี่ยม
ให้สีสลับชั้นเยี่ยม

คุณสมบัติ

- ประสิทธิภาพสูง 102 lumens/Watt ประหยัดพลังงาน
- ด้วยเทคโนโลยีจากหลอด CDM ทำให้ค่าความถูกต้องของสี (Ra) =90
- ให้คุณภาพแสงที่ดี ดูสบาย เพิ่มประสิทธิภาพในการทำงานให้กับคนทำงาน
- ค่าดัชนีความสว่างสูง High Lumen maintenance: 80% ที่ 13,000 ชั่วโมง
- ให้ความนุ่มนวลและสีของแสงสม่ำเสมอคงที่
- คืนทุนเร็วสามารถใช้กับโคมที่ติดตั้งกับหลอด HPI-BU โดยต้องเปลี่ยนบัลลาสต์
- รุ่น CDM BU 210 เทียบกับระบบ HPI-BU 250W E40
- รุ่น CDM BU 315 เทียบกับระบบ HPI-BU 400W E40

การใช้งาน

สถานที่ใช้งาน เช่น ไฟส่องอาคาร โฟโตนอน ที่จอดรถ สถานีบริการน้ำมัน ซูเปอร์มาร์เก็ต โรงงาน สนามบิน ฯลฯ



ข้อมูลจำเพาะหลอด CDM-BU

รายการสินค้า	ขนาด (วัตต์)	ขนาด กxย (มม.)	ขั้ว	ความสว่าง (ลูเมน)	อุณหภูมิสี (เคลวิน)	ความถูกต้องของสี (Ra)	อายุการใช้งาน (ชั่วโมง)	*ราคาปลีก (บาท)
MASTERColourCDM-BU 210W/942 E40 1CT/12	210	91x226	E40	21,000	4,200	90	20,000	2,400
BMHE 210L 300 ITS (บัลลาสต์สำหรับหลอด CDM-BU 210W)								980
SN 58 T15 Ignitor (อิกนิตอร์รุ่น ไท้มเมอร์)								350
CP28ET28 Capacitor (คาปาซิเตอร์ 28uF)								200
MASTERColourCDM-BU 315W/942 E40 1CT/12	315	91x226	E40	32,500	4,200	90	20,000	2,600
BMHE 315L 300 ITS (บัลลาสต์สำหรับหลอด CDM-BU 315W)								1,120
SN 58 T15 Ignitor (อิกนิตอร์รุ่น ไท้มเมอร์)								350
CP40GT28 Capacitor (คาปาซิเตอร์ 40uF)								280

* ราคานี้เป็นราคาทั้งหมด VAT 7% แล้ว

หลอด CDM-EVO



ให้ความสว่างและคุณภาพแสงชั้นยอด
ให้สีส้มเข้มเยี่ยม

คุณสมบัติ

- ไล่แสงประกายสีขาวยกระดับ High-intensity of crisp white sparkling light ส่องสินค้าและบรรยากาศโดยรอบให้โดดเด่น ทำให้ผู้ซื้อสนใจยิ่งขึ้น
- ค่าความถูกต้องของสีสูง (With extra red) สีไม่ผิดเพี้ยน
- ความเสถียรและคุณภาพของแสงสูง ใช้งานยาวนานยิ่งขึ้น ร้านค้าโดดเด่น Season after season ไม่ต้องเปลี่ยนหลอดบ่อย
- ประสิทธิภาพสูงกว่าหลอด CDM และ CDM Elite เดิมให้แสงที่มีคุณภาพกว่า ประหยัดพลังงาน อายุการใช้งานยาวนานกว่า
- ใช้เฉพาะกับ Electronic control gear เท่านั้น

Range specification	CDM	CDM Elite	CDM Evolution
Lifetion	12,000 hours	15,000 hours	20,000 hours
Efficacy lm/W	Up to 90	Up to 106	Up to 120
CPU	80	90	90
Red rendering R9	0	++	++
Yellow spot	Yes	Yes	No**
Maintenance at 12,000 hours	70%	82%	82%
Maintenance at 15,000 hours		80%	80%
Maintenance at 20,000 hours			75%

การใช้งาน

- เหมาะกับโชว์รูมรถ ร้านเสื้อผ้า ร้านเครื่องประดับ ร้านเครื่องสำอาง ร้านจิวเวลรี่ ที่ต้องการให้สินค้ามีความโดดเด่นสูง

* Data subject to change

** In the new CDM Evolution lamp the salts are converted into gas when the lamp is burning, ensuring a homogeneous light beam which is free of yellow spots

ข้อมูลจำเพาะหลอด CDM-T/TC Evolution

รายการสินค้า	ขนาด (วัตต์)	ขนาด กxย (มม.)	ขั้ว	ความสว่าง (ลูเมน)	อุณหภูมิสี (เคลวิน)	ความถูกต้องของสี (Ra)	อายุการใช้งาน (ชั่วโมง)	*ราคาปลีก (บาท)
MC CDM-T Evolution 20W/930 G12	20	20x103	G12	2,050	3,000	90	20,000	2,800
MC CDM-TC Evolution 20W/930 G8.5	20	15x85	G8.5	2,050	3,000	90	20,000	2,800
MC CDM-T Evolution 35W/930 G12	35	20x103	G12	4,300	3,000	90	20,000	2,800
MC CDM-TC Evolution 35W/930 G8.5	35	15x85	G8.5	4,300	3,000	90	20,000	2,800
MC CDM-T Evolution 50W/930 G12	50	20x103	G12	6,000	3,000	90	20,000	2,800
MC CDM-TC Evolution 50W/930 G8.5	50	15x85	G8.5	6,000	3,000	90	20,000	2,800
MC CDM-T Evolution 70W/930 G12	70	20x103	G12	8,700	3,000	90	20,000	2,800
MC CDM-TC Evolution 70W/930 G8.5	70	15x85	G8.5	8,700	3,000	90	20,000	2,800

* ราคานี้เป็นราคาที่รวม VAT 7% แล้ว

หลอดเมทัลฮาไลด์ ชนิดคอมแพ็ค MHN-TD

เล็ก กะทัดรัด แต่ประสิทธิภาพสูงเกินโซล



MHN-TD RX7s



มุมจุดหลอด
45 องศา

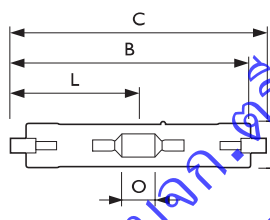

คุณสมบัติ

- หลอดเมทัลฮาไลด์ที่มีขั้วแบบ Double-end ชนิดคอมแพ็ค เป็นหลอดความดันสูง
- เล็ก กะทัดรัด จึงสามารถใช้กับโคมขนาดเล็กแต่ยังให้ประสิทธิภาพการส่องสว่างสูง
- เป็นหลอดไฟแบบขั้วคู่ (Double Ended)
- สีสีนสมจริง ให้ความถูกต้องของสีสูง มีให้เลือกทั้งแสงวอร์มไวท์ และคูลไวท์
- คุ้มค่า ยาวนาน ด้วยอายุการใช้งาน 9,000 ชั่วโมง

การใช้งาน

- เหมาะสมกับงานส่องสว่างทั่วไป เช่น ในสนามกีฬา
- ใช้งานร่วมกับบัลลาสต์
 - BSN + อินิกเตอร์ SN 58 สำหรับหลอด 150W, 250W
 - BMH + อินิกเตอร์ SN 58 สำหรับหลอด 70W

ข้อมูลจำเพาะหลอดเมทัลฮาไลด์ ชนิดคอมแพ็ค MHN-TD

รายการสินค้า	ขนาด (วัตต์)	ขนาด กxย (มม.)	ขั้ว	ความสว่าง (ลูเมน)	อุณหภูมิของสี (เคลวิน)	ความถดถอยของสี (Ra)	อายุการใช้งาน (ชั่วโมง)	*ราคาปลีก(บาท)
MHN-TD 70W/730 RX7S SLV/12	70	20X115	RX7s	6,200	3,000	70	9,000	1,120
MHN-TD 70W/842 RX7S SLV/12	70	20X115	RX7s	5,700	4,200	80	9,000	1,120
MHN-TD 70W/852 RX7S SLV/12	70	20X115	RX7s	5,000	5,200	80	9,000	1,120
MHN-TD 150W/730 RX7S SLV/12	150	20X115	RX7s	13,800	3,000	70	9,000	1,120
MHN-TD 150W/842 RX7S SLV/12	150	20X115	RX7s	12,900	4,200	85	9,000	1,120
MHN-TD 150W/852 RX7S SLV/12	150	20X115	RX7s	11,000	5,200	85	9,000	1,120
MHN-TD 250W/842 FC2 SLV/12	250	27.5X161.6	FC2	20,000	4,200	80	9,000	5,600

* ราคานี้เป็นราคาที่รวม VAT 7% แล้ว

หลอดเมทัลฮาไลด์ กำลังไฟสูง ขั้วดับเบิ้ลเอนด์ MHN-SA



MHN-SA

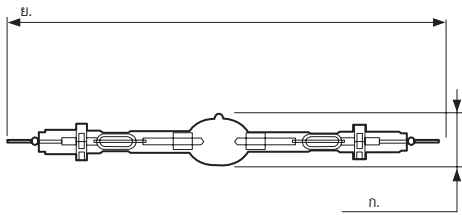

MHN-SB

มุมจุดหลอด
15 องศา

ให้แสงสว่างสำหรับภายนอก ด้วยสีส้มจริง
ความถูกต้องของสีสูง

คุณสมบัติ

- หลอดเมทัลฮาไลด์วัตต์สูง ที่มีขั้วแบบ Double Ended
- พัฒนาเทคโนโลยีให้มีความถูกต้องของสีสูง (Ra) ถึง 90
- ให้แสงสีขาวสว่างสมจริงใกล้เคียงแสงอาทิตย์
- มีระดับแรงดันไฟฟ้าทั้งแบบ 230V และ 400V

การใช้งาน

เหมาะสำหรับงานให้แสงสว่างภายนอกอาคาร เช่น ไฟสนามกีฬา
ขนาดใหญ่

ข้อมูลจำเพาะหลอดเมทัลฮาไลด์ กำลังไฟสูง ขั้วดับเบิ้ลเอนด์ MHN-SA

รายการสินค้า	ขนาด (วัตต์)	ขนาด กxย (มม.)	ความสว่าง (ลูเมน)	อุณหภูมิสี (เคลวิน)	ความถูกต้อง ของสี (Ra)	อายุการใช้งาน (ชั่วโมง)	*ราคาปลีก (บาท)
MHN-SA 1800W/956 X830R 230V	1,800	41X365	155,000	5,600	90	5,000	30,000
MHN-SA 2000W/956 X830R 400V	2,000	41X365	220,000	5,600	90	5,000	30,000
MHN-SB 2000W/956 Cable 400V	2,000	41X187	200,000	5,600	90	3,500	22,000

* ราคานี้เป็นราคาที่รวม VAT 7% แล้ว

หลอดโซเดียมความดันสูง SON-T PIA Eco



SON-T PIA Eco

มีให้เลือกหลายขนาดวัตต์ เพื่อประสิทธิภาพการประหยัดพลังงานที่ดีกว่า

คุณสมบัติ

- หลอดโซเดียมความดันสูง SON-T PIA Eco ขนาด 130, 220 และ 360 วัตต์ เพื่อการประหยัดพลังงานที่ดีกว่า
- ออกแบบให้ใช้ขั้วหลอด E40
- ประหยัดพลังงานมากขึ้น 12% เมื่อเทียบกับหลอด SON-T ทั่วไป เช่น SON-T PIA ECO 220W ใช้ทดแทน SON-T 250W ได้ทันที
- สะดวกง่าย สามารถใช้ทดแทนหลอด SON-T ได้ทันทีโดยไม่ต้องเปลี่ยนบัลลาสต์หรือขั้วหลอด
- ประหยัดคําค่า สามารถใช้ร่วมกับชุดบัลลาสต์เดิมที่มีอยู่ได้ทันที ปรับรับไฟได้ เพื่อใช้กับบัลลาสต์และอุปกรณ์หรือไฟ

การใช้งาน

- สถานที่ใช้งาน เช่น ไฟถนน ไฟส่องอาคาร

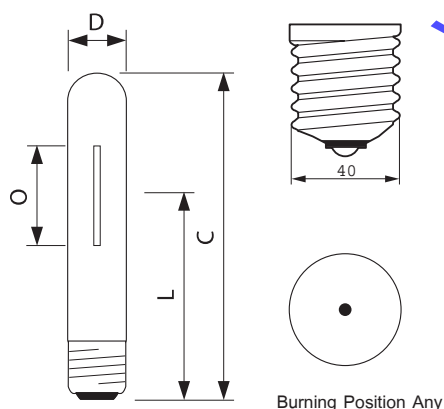

Product ID	C max.	D max.	L nom.	O nom.
SON-T PIA Eco 130W E40 ISL	210	47	132	61
SON-T PIA Eco 220W E40 ISL	255	47	158	67
SON-T PIA Eco 360W E40 ISL	280	47	175	84

ข้อมูลจำเพาะหลอดโซเดียมความดันสูง SON-T PIA Eco

รายการสินค้า	ขนาด (วัตต์)	ขนาด กxย (มม.)	ขั้ว	แก้ว	รูปทรง	ความสว่าง (ลูเมน)	อุณหภูมิของสี (เคลวิน)	ความถูกต้องของสี (Ra)	อายุการใช้งาน (ชั่วโมง)	*ราคาปลีก (บาท)
SON-T PIA Eco 130W E40 1SL/12	130	47x210	E40	ใส	กระบอก	15,000	2,000	25	32,000	1,300
SON-T PIA Eco 220W E40 1SL/12	220	47x210	E40	ใส	กระบอก	28,000	2,000	25	32,000	1,400
SON-T PIA Eco 360W E40 1SL/12	360	47x210	E40	ใส	กระบอก	48,000	2,000	25	32,000	1,500

* ราคานี้เป็นราคาที่รวม VAT 7% แล้ว

หลอดโซเดียมแรงดันสูง SON



SON



SON-T

อีกระดับเทคโนโลยี ที่ให้แสงสว่างกว่าหลอดเมทัลฮาไลด์ทั่วไป

คุณสมบัติ

- หลอดโซเดียมความดันสูง (SON) มีทั้งทรงโบริงและทรงกระบอก
- ให้แสงสว่างมากกว่าหลอดเมอร์คิวรี และหลอดเมทัลฮาไลด์ที่กำลังไฟเท่ากัน

SON มาตรฐาน

เป็นหลอดทรงโบริงสีขาว ที่ให้ประสิทธิภาพสูงถึง 120 Lm/W เหมาะสำหรับติดตั้งบนถนน

SON 70W เป็นรุ่นที่มี ignitor ในตัว ใช้คู่กับบัลลาสต์ รุ่น BSN

SON-F เป็นหลอดรูปทรงกระบอก แก้วใส

เหมาะสำหรับโคมไฟแบบส่องกระจาย (Flood Lighting)

SON (PI+PLUS) *Phillips Integrated Antenna*

ให้แสงสว่างมากกว่าหลอด SON มาตรฐาน 10% มีจุดเชื่อมต่อที่น้อยลง มีอายุได้ถึงประสิทธิภาพการทำงานที่คงที่ตลอดอายุการใช้งาน มีการพัฒนาค่า Lumen Maintenance ให้มีประสิทธิภาพการส่องสว่างสูงขึ้นถึง 150 Lm/W

SON-H ให้ประสิทธิภาพการส่องสว่างสูงกว่าหลอด SON

มาตรฐานสามารถใช้แทนหลอด HPL ได้โดยไม่ต้องเปลี่ยนอุปกรณ์เดิม

การใช้งาน

- เหมาะสำหรับให้แสงสว่างภายใน หรือนอกอาคารที่ไม่เน้นเรื่องความถูกต้องของสี เช่น ถนน หรือเขตอุตสาหกรรมทั่วไป
- ใช้ร่วมกับบัลลาสต์ BSN (ยกเว้น SON-H ใช้ร่วมกับบัลลาสต์ BHL)

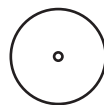
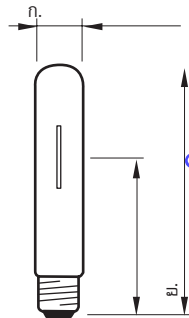
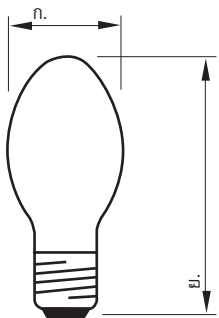

มุมจุดหลอด

ข้อมูลจำเพาะหลอดโซเดียมแรงดันสูง SON

รายการสินค้า	ขนาด (วัตต์)	ขนาด กxย (มม.)	ขั้ว	แก้ว	รูปทรง	ความสว่าง (ลูเมน)	อุณหภูมิของสี (เคลวิน)	ความถูกต้องของสี (Ra)	อายุการใช้งาน (ชั่วโมง)	*ราคาปลีก (บาท)
SON										
SON 70W I E27 CO 1CT/24	70	71X56	E27	เคลือบ	โบริลิ่ง	5,600	2,000	25	24,000	800
SON 70W E27 CO 1CT/24	70	71X56	E27	เคลือบ	โบริลิ่ง	5,600	2,000	25	24,000	700
SON 150W E E40 CO SLV/12	150	91x227	E40	เคลือบ	โบริลิ่ง	14,500	2,000	25	28,000	1,000
SON 250W E E40 SLV/12	250	91x227	E40	เคลือบ	โบริลิ่ง	27,000	2,000	25	28,000	1,100
SON 400W E E40 SLV/12	400	122x290	E40	เคลือบ	โบริลิ่ง	31,000	2,000	25	28,000	1,100
SON-PIA PLUS										
SON PLUS 150W E E40 SLV/12	150	91X227	E40	เคลือบ	โบริลิ่ง	17,000	2,000	25	32,000	2,100
SON PLUS 250W E E40 SLV/12	250	91X227	E40	เคลือบ	โบริลิ่ง	30,000	2,000	25	32,000	2,300
SON-T										
SON-T 70W E E27 SLV/12	70	32x156	E27	ใส	กระบอก	6,000	2,000	25	24,000	700
SON-T 150W E E40 SLV/12	150	47x211	E40	ใส	กระบอก	15,000	2,000	25	28,000	1,000
SON-T 250W E E40 SLV/12	250	47x257	E40	ใส	กระบอก	28,000	2,000	25	28,000	1,100
SON-T 400W E E40 SLV/12	400	47x283	E40	ใส	กระบอก	43,000	2,000	25	28,000	1,100
SON-T 1000W E E40 SLV/12	1,000	66x390	E40	ใส	กระบอก	130,000	2,000	25	16,000	3,600
SON-T PIA-PLUS										
SON-T PIA PLUS 70W E E27 SLV/12	70	39x156	E27	ใส	กระบอก	6,600	2,000	25	28,000	900
SON-T PIA PLUS 150W E E40 SLV/12	150	47x210	E40	ใส	กระบอก	18,000	2,000	25	32,000	1,200
SON-T PIA PLUS 250W E E40 SLV/12	250	47x257	E40	ใส	กระบอก	33,200	2,000	25	32,000	1,300
SON-T PIA PLUS 400W E E40 SLV/12	400	47x283	E40	ใส	กระบอก	56,500	2,000	25	32,000	1,400
SON-H										
SON H 110W E27 SLV/24	110	71X169	E27	เคลือบ	โบริลิ่ง	10,400	2,000	25	24,000	1,800
SON H 220W E40 SLV/12	220	91x226	E40	เคลือบ	โบริลิ่ง	20,000	2,000	25	24,000	1,800
SON H 350W E40 SLV/12	350	122x290	E40	เคลือบ	โบริลิ่ง	34,000	2,000	25	24,000	2,000

* ราคานี้เป็นราคาที่รวม VAT 7% แล้ว

หลอดโซเดียมความดันต่ำ SOX

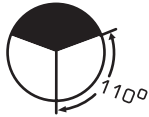
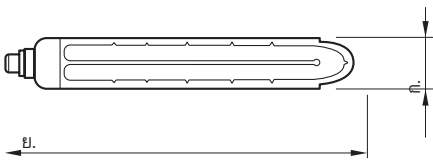

SOX

มุมจุดหลอด 110 องศา
SOX 18, 35, 55Wมุมจุดหลอด 20 องศา
SOX 90, 135, 180W

เห็นวัตถุทุกเส้นทาง ด้วยแสงสีเหลือง
พลังสว่างสูง

คุณสมบัติ

- หลอดโซเดียมความดันต่ำ (SOX)
- มีแสงสีเหลืองเข้ม (อุณหภูมิ 1800k) ทำให้เกิดความแตกต่างจากสีทั่วไป ช่วยสร้างบรรยากาศที่ตื่นตัว
- ให้พลังความสว่างสูง เต็มประสิทธิภาพ

การใช้งาน

- เหมาะสำหรับส่องสว่างตามถนนหนทาง หรือสถานที่สาธารณะทั่วไป เช่น ทิวเรือ ทางรถไฟ สนามบิน
- ใช้ร่วมกับบัลลาสต์ BSX อิกไนเตอร์ SX
- ขั้วหลอดชนิด BY22d

ข้อมูลจำเพาะหลอดโซเดียมความดันต่ำ SOX

รายการสินค้า	ขนาด (วัตต์)	ขนาด กxย (มม.)	ความสว่าง (ลูเมน)	อายุการใช้งาน (ชั่วโมง)	*ราคาปลีก (บาท)
SOX-E 18W BY220 SLV/12	18	52x216	1,800	22,000	1,600
SOX PRO 35W BY220 SLV/12	35	52x311	4,550	22,000	1,600
SOX PRO 55W BY220 SLV/12	55	52x425	7,800	22,000	1,600
SOX PRO 90W BY220 SLV/12	90	66x528	13,700	22,000	1,800
SOX PRO 135W BY220 SLV/12	135	66x775	22,500	22,000	2,000
SOX PRO 180W BY220 SLV/9	180	66x1120	32,000	22,000	3,200

* ราคานี้เป็นราคาที่รวม VAT 7% แล้ว

หลอด CosmoPolis



CosmoPolis

แสงสีขาวพลังสว่างสูง กนทานนานเกินคุ้ม

คุณสมบัติ

- หลอด CosmoPolis ขนาด 45, 60, 90 และ 140 วัตต์
- ให้ประสิทธิภาพการส่องสว่างสูงถึง 118 ลูเมน/วัตต์
- คุ่มค่าตลอดอายุการใช้งานที่ยาวนานถึง 16,000 ชั่วโมง
- แสงและวัตถุใต้หลอด CosmoPolis จะเป็นแสงสีขาว
- ปรับหรี่ไฟได้เมื่อใช้กับบัลลาสต์แบบ CosmoWhite HID-PV LumiStep gear ซึ่งจะช่วยลดพลังงานลงได้ 60% และสามารถเลือกช่วงเวลาการหรี่ได้ที่ 6, 8 และ 10 ชั่วโมง

การใช้งาน

- สามารถใช้งานได้ทั่วไป เช่น ถนนในเมือง แหล่งที่พักอาศัย และงานการค้า

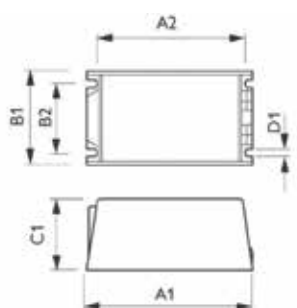

ข้อมูลจำเพาะหลอด CosmoPolis

รายการสินค้า	ขนาด กxย (มม.)	ขนาด (วัตต์)	ซั้ว	ความสว่าง (ลูเมน)	อุณหภูมิสี (เคลวิน)	ความถูกต้องของสี (Ra)	อายุการใช้งาน (ชั่วโมง)	*ราคาปลีก (บาท)
MASTER Cosmo White 45W/628	19X132	45	PGZ12	4,300	2,600 - 2,850	60	12,000	5,500
MASTER Cosmo White 60W/628	19X132	60	PGZ12	6,850	2,600 - 2,850	65	12,000	5,500
MASTER Cosmo White 90W/628	19X143	90	PGZ12	10,450	2,600 - 2,850	65	16,000	5,500
MASTER Cosmo White 140W/628	19X147	140	PGZ12	16,500	2,600 - 2,850	65	16,000	5,500

* ราคานี้เป็นราคาที่รวม VAT 7% แล้ว



บริษัท อีทีอี จำกัด
www.ttk.co.th

ขับเคลื่อนอย่างมืออาชีพ ด้วยนวัตกรรมที่เหนือชั้น

บัลลาสต์ (Gear or Ballast)

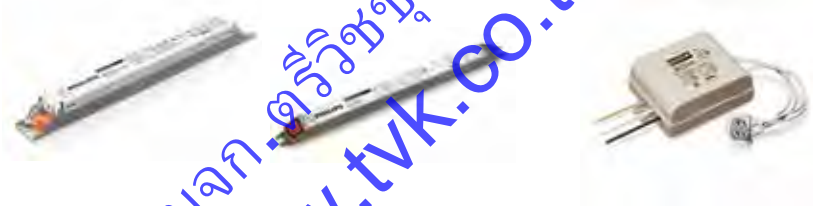

บัลลาสต์ชนิดหลอด BTA/BTB



บัลลาสต์รุ่นมาตรฐาน กุณภาพ ให้ประสิทธิภาพสูง

คุณสมบัติ

- บัลลาสต์ชนิดหลอดรุ่นมาตรฐาน
- ใช้กับหลอดฟลูออเรสเซนต์ ขนาด 18, 32, 36 และ 58 วัตต์
- แรงดันไฟฟ้า 220 โวลต์ 50 เฮิรท์
- สำหรับวงจรแบบ Switch-Start หรือหลอดที่ต้องใช้สตาร์ทเตอร์
- มีขั้วต่อแบบลูกเต๋า (Screw) หรือ ฝังเสียบ (Insert)

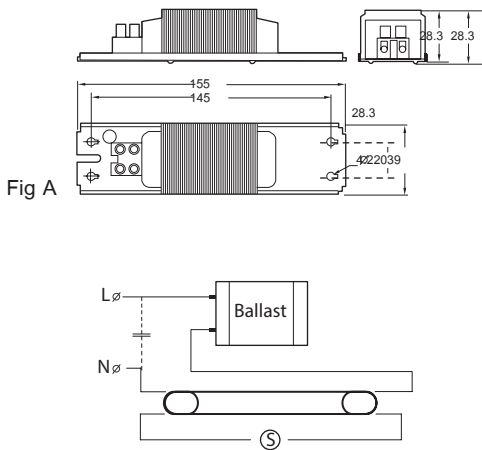

บริษัท โทรวิซชุกอร์
www.tvk.co.th

ข้อมูลจำเพาะบัลลาสต์ชนิดหลอด BTA/BTB

รายการสินค้า	ใช้ร่วมกับหลอด	ขั้วต่อ	กระแส (แอมป์)	กำลังสูญเสียที่ 20°C (วัตต์)	สตาร์ทเตอร์	TW (°C)	ΔT (°C)	*ราคาปลีก (บาท)
BTA 18L04	TLD 18W (TL 20W)	ลูกเต๋า	0.37	8	S2/S10	130	65	140
BTA 18L04 P	TLD 18W (TL 20W)	ลูกเต๋า	0.37	8	S2/S10	130	65	140
BTA 18L05	TLD 18W (TL 20W)	เสียบ	0.37	8	S2/S10	130	65	140
BTA 36L04	TLD 36W (TL 40W)	ลูกเต๋า	0.43	8.5	S10	130	65	140
BTA 36L04 P	TLD 36W (TL 40W)	ลูกเต๋า	0.43	8.5	S10	130	65	140
BTA 36L05	TLD 36W (TL 40W)	เสียบ	0.43	8.5	S10	130	65	140
BTA 32L04	TLE 32W	ลูกเต๋า	0.45	8.5	S10	130	65	150
BTA 32L05	TLE 32W	เสียบ	0.45	8.5	S10	130	65	140
BTA 58L04	TLD 58W	ลูกเต๋า	0.67	12	S10	130	65	280
BTB 18W	TLD 18W (TL 20W)	ลูกเต๋า	0.37	8	S10	130	65	140
BTB 36W	TLD 36W(TL 40W)	ลูกเต๋า	0.43	8.5	S10	130	65	140

* ราคานี้เป็นราคาที่รวม VAT 7% แล้ว

บัลลาสต์ชนิดหลอด BPL



บัลลาสต์ชนิดหลอด สำหรับหลอดประหยัดไฟ

คุณสมบัติ

- บัลลาสต์ชนิดหลอดสำหรับหลอดคอมแพ็คฟลูออเรสเซนต์ชนิดขั้วเสียบหรือฟลูออเรสเซนต์ตรงวัตต์ต่ำ
- ออกแบบให้ใช้กับหลอดประหยัดไฟ คอมแพ็คฟลูออเรสเซนต์ชนิดขั้วเสียบ (PL-S, PL-C) และหลอด Fluorescent ขนาด 10W
- ใช้แรงดันไฟฟ้า 220 โวลต์ 50 เฮิรตซ์ สำหรับวงจร Switch-Start

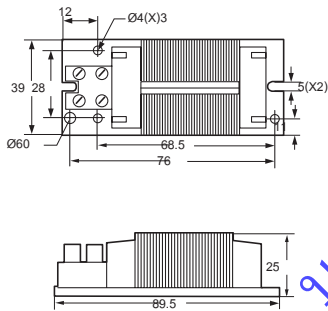

บริษัท.ตรีวิษณุกร
www.tvk.co.th

ข้อมูลจำเพาะบัลลาสต์ชนิดหลอด BPL

รายการสินค้า	ใช้ร่วมกับหลอด	ขั้วต่อ	กำลังสูญเสียที่ 20°C (วัตต์)	สตาร์ทเตอร์	TW (°C)	ΔT (°C)	*ราคาปลีก (บาท)
BPL 10 L04	TLD 10W	ลูกเต๋า	5	S2	130	45	120
BPL 10 L04	PL-S 7W, 9W, 11W/2P	ลูกเต๋า	5	-	130	45	120
BTL 13 L04	PL-C10W, 13W/2P	ลูกเต๋า	4.2	-	130	55	120
BPL 18 L04	PL-C18W/2P	ลูกเต๋า	6	-	130	55	120

* ราคานี้เป็นราคาที่รวม VAT 7% แล้ว

บัลลาสต์ชนิดหลอด BTA LW



BTA LW

บัลลาสต์กำลังไฟสูญเสียต่ำ
คุ้มค่านานทุกการใช้งาน

คุณสมบัติ

- บัลลาสต์โลว์ลอส กำลังไฟสูญเสียต่ำ
- ใช้กับหลอดฟลูออเรสเซนต์ ขนาด 18 และ 36 วัตต์
- แรงดันไฟฟ้า 220 โวลท์ 50 เฮิร์ตซ
- เหมาะสำหรับวงจรแบบ Switch-Start หรือหลอดที่ต้องการใช้สตาร์ทเตอร์

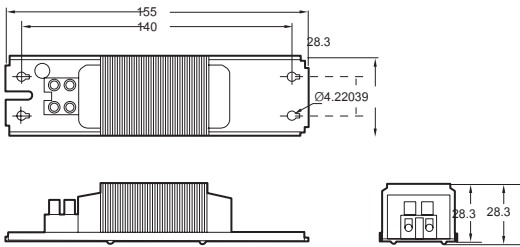

ข้อมูลจำเพาะบัลลาสต์ชนิดหลอด BTA LW

รายการสินค้า	ใช้ร่วมกับหลอด	ขั้วต่อ	กระแส (แอมป์)	กำลังสูญเสียที่ 20°C (วัตต์)	สตาร์ทเตอร์	TW (°C)	ΔT (°C)	*ราคาปลีก (บาท)
BTA 18 L04 LW	TLD 18W (TL 20W)	ลูกเต๋า	0.37A	5.7	S2/S10	130	30	230
BTA 36 L04 LW	TLD 36W (TL 40W)	ลูกเต๋า	0.43A	5.5	S10	130	30	230

* ราคานี้เป็นราคาที่รวม VAT 7% แล้ว



สตาร์ทเตอร์สำหรับหลอดฟลูออเรสเซนต์ S2, S10

- สตาร์ทเตอร์ชนิด Switch Start
- เหมาะสำหรับหลอดฟลูออเรสเซนต์ ทำให้หลอดจุดติดง่าย ช่วยยืดอายุการใช้งานของหลอดไฟ
- ใช้งานได้ที่อุณหภูมิ -20°C ถึง 80°C

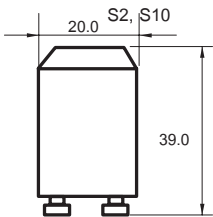

ข้อมูลจำเพาะสตาร์ทเตอร์สำหรับหลอดฟลูออเรสเซนต์ S2, S10

รายการสินค้า	แรงดันไฟฟ้า (Voltage)	จำนวนวัตต์	วิธีการต่อ	* ราคาปลีก (บาท)
S2	220-240	4-22 วัตต์	1 หลอด / 2 หลอด	13
S10	220-240	4-65 วัตต์	1 หลอด	13

* ราคานี้เป็นราคาที่รวม VAT 7% แล้ว

บัลลาสต์อิเล็กทรอนิกส์ EB-C TLD



EB-C TLD

คุณสมบัติ

- อายุการใช้งาน 20,000 ชั่วโมง
- ตัวประกอบกำลัง (PF = 0.95), THD < 20%
- แรงดันใช้งาน 220-240 Vac (ระดับแรงดันที่ทนได้ 198-264 Vac) ที่ความถี่ 50/60 Hz
- อุณหภูมิใช้งาน -10°C ถึง 50°C
- อุณหภูมิสูงสุด Tcase = 65°C
- Earth leakage current < 0.5mA per ballast

การใช้งาน

- ใช้ภายในอาคาร (เช่น ออฟฟิศ โรงแรม)
- ใช้ในห้างสรรพสินค้า ซูเปอร์มาร์เก็ต และพื้นที่ภายในอาคารทั่วไป
- ใช้ภายในบ้าน

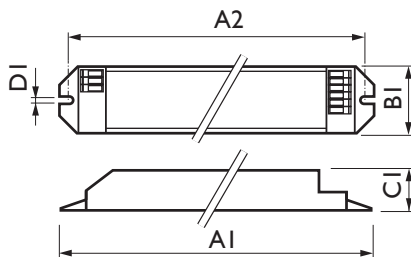
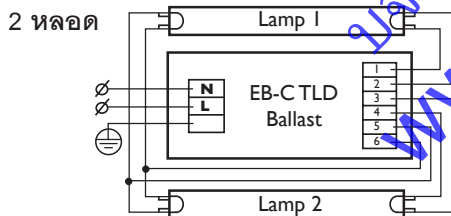
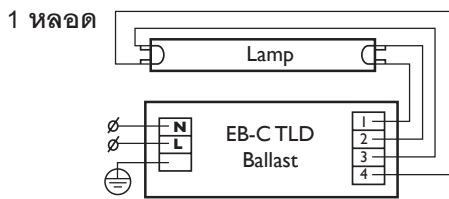

Type	A1	A2	B1	C1	D1
EB-C 118 TLD 220-240V 50/60Hz	150	140	40	28	4.2
EB-C 218 TLD 220-240V 50/60Hz	150	140	40	28	4.2
EB-C 136 TLD 220-240V 50/60Hz	150	140	40	28	4.2
EB-C 236 TLD 220-240V 50/60Hz	210	200	40	30	4.2

ข้อมูลจำเพาะบัลลาสต์อิเล็กทรอนิกส์ EB-C TLD

รายการสินค้า	ใช้กับหลอด	จำนวนหลอด	กำลังไฟขาเข้า (วัตต์)	กำลังไฟสูญเสียที่บัลลาสต์ (วัตต์)	กระแสขาเข้าขณะทำงาน (แอมป์)	จำนวนบัลลาสต์มากสุดบน MCB ชนิด B16A	จำนวนชั้นต่อกล่อง	น้ำหนัก (กิโลกรัม)	*ราคาปลีก (บาท)
EB-C 118 TLD 220-240V 50/60Hz	TL-D 18W	1	18	3	0.08	120	20	0.08	220
EB-C 136 TLD 220-240V 50/60Hz	TL-D 36W	1	36	3.3	0.16	65	20	0.09	220
EB-C 218 TLD 220-240V 50/60Hz	TL-D 18W	2	36	6.2	0.16	65	20	0.09	280
EB-C 236 TLD 220-240V 50/60Hz	TL-D 36W	2	67	7	0.30	35	20	0.13	280

บัลลาสต์อิเล็กทรอนิกส์ EB-C Eco Power PlusTLD



คุณสมบัติ

- อายุการใช้งาน 40,000 ชั่วโมง
- ตัวประกอบกำลัง (PF = 0.6)
- แรงดันใช้งาน 220-240 Vac (ระดับแรงดันที่ทนได้ 198-264 Vac) ที่ความถี่ 50/60 Hz
- อุณหภูมิใช้งาน 0 ถึง 50 องศาเซลเซียส
- อุณหภูมิสูงสุด Tcase = 75 องศาเซลเซียส

การใช้งาน

- ใช้ภายในอาคาร (เช่น ออฟฟิศ โรงแรม)
- ใช้ในห้างสรรพสินค้า ซูเปอร์มาร์เก็ต และพื้นที่ภายในอาคารทั่วไป
- ใช้ภายในบ้าน

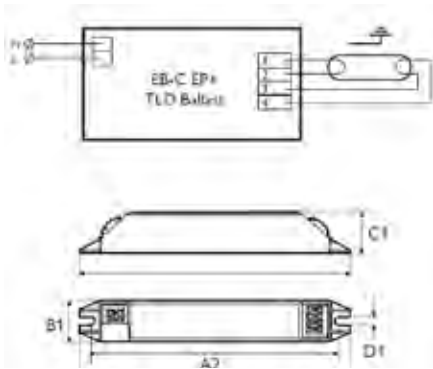

Type	A1	A2	B1	C1	D1
EB-C 118 TL-D 220-240V EP+	150	138	25	22	4.2
EB-C 136 TL-D 220-240V EP+	150	138	25	22	4.2

ข้อมูลจำเพาะบัลลาสต์อิเล็กทรอนิกส์ EB-C Eco Power Plus TLD

รายการสินค้า	ใช้กับหลอด	จำนวนหลอด	กำลังไฟขาเข้า (วัตต์)	กำลังไฟสูญเสียที่บัลลาสต์ (วัตต์)	จำนวนบัลลาสต์มากสุดบน MCB ชนิด B16A	จำนวนชิ้นต่อกล่อง	น้ำหนัก (กิโลกรัม)	*ราคาปลีก (บาท)
EB-C 118 TLD 220-240V EP+	TL-D 18W	1	17	2	60	50	0.05	85
EB-C 136 TLD 220-240V EP+	TL-D 36W	1	33	3	30	50	0.5	85

* ราคาคือเป็นราคาที่รวม VAT 7% แล้ว

บัลลาสต์อิเล็กทรอนิกส์ EB-Certalume TLE



EB-C TLE

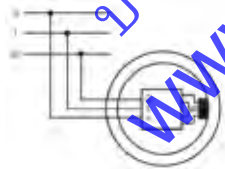
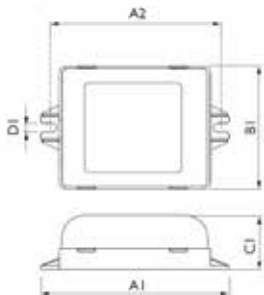

คุณสมบัติ

- อายุการใช้งาน 20,000 ชั่วโมง
- ตัวประกอบกำลัง (PF = 0.95) , THD <25%
- แรงดันใช้งาน 220-240 Vac (ระดับแรงดันที่ทนได้ 198-264 Vac) ที่ความถี่ 50/60 Hz
- อุณหภูมิใช้งาน -10 ถึง 50 องศาเซลเซียส
- อุณหภูมิสูงสุด Tcase = 75 องศาเซลเซียส
- Earth leakage current < 0.5mA per ballast

การใช้งาน

- ใช้ภายนอกอาคาร (เช่น ออฟฟิศ โรงแรม)
- ใช้ในห้องครัวรพสินค้า ซูเปอร์มาร์เก็ต และพื้นที่ภายในอาคารทั่วไป
- ใช้ภายในบ้าน

Type	A1	A2	B1	C1	D1
EB-C 132 TLE 220-240V 50/60Hz	100	88	65.5	30	4.5

ข้อมูลจำเพาะบัลลาสต์อิเล็กทรอนิกส์ EB-Certalume TLE

รายการสินค้า	ใช้กับหลอด	จำนวนหลอด	กำลังไฟขาเข้า (วัตต์)	กำลังไฟสูญเสียที่บัลลาสต์ (วัตต์)	กระแสขาเข้าขณะทำงาน (แอมป์)	จำนวนบัลลาสต์มากที่สุดบน MCB ชนิด B16A	จำนวนชั้นต่อกล่อง	น้ำหนัก (กิโลกรัม)	*ราคาปลีก (บาท)
EB-C 132 TLE 220-240V 50/60Hz	TL-E	1	33	3	0.15	50	50	0.105	220

* ราคานี้เป็นราคาทั้งหมด VAT 7% แล้ว

บัลลาสต์อิเล็กทรอนิกส์ HF-S II TLD



HF-S II TLD

คุณสมบัติ

- อายุการใช้งาน 70,000 ชม., $T_a = 50^\circ\text{C}$
- ตัวประกอบกำลัง (PF = 0.98), THD < 10%
- แรงดันใช้งาน 220-240Vac (ระดับแรงดันที่ทนได้ 198-264 Vac) ที่ความถี่ 50/60 Hz
- อุณหภูมิใช้งาน -15°C ถึง 50°C
- อุณหภูมิสูงสุด $T_{\text{case}} = 75^\circ\text{C}$

การใช้งาน

- ค่าใช้จ่ายการใช้งาน ช่วยยืดอายุหลอดไฟ ได้ถึง 30%
- บัลลาสต์อิเล็กทรอนิกส์ รุ่น HF-S II ใช้ร่วมกับหลอดฟลูออเรสเซนต์ ขนาด 18 และ 36 วัตต์ สำหรับต่อ 1 หรือ 2 หลอด

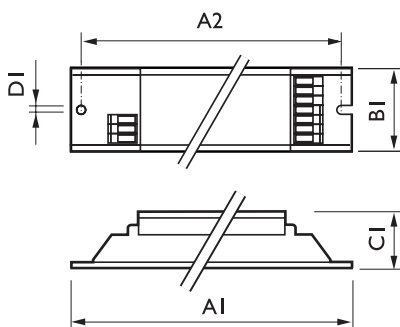

Type	A1	A2	B1	C1	D1
HF-S II 1 Lamp	280.0	265.0	30.0	28.0	4.2
HF-S II 2 Lamps	280.0	265.0	30.0	28.0	4.2
HF-S II 3/4 Lamps	280.0	265.0	39.0	28.0	4.2

TL-D 1 หลอด

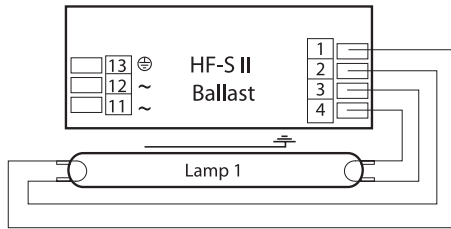

TL-D 2 หลอด

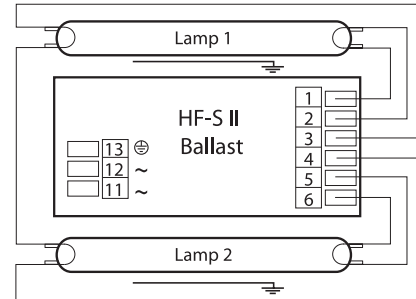

TL-D 3 หลอด

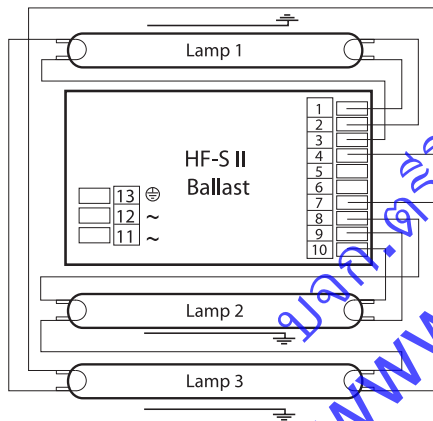

TL-D 4 หลอด

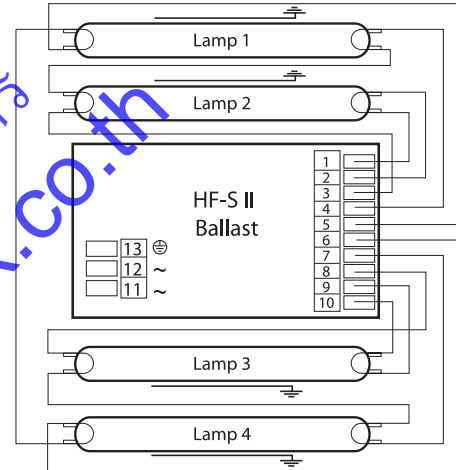

ข้อมูลจำเพาะบัลลาสต์อิเล็กทรอนิกส์ HF-S II TLD

รายการสินค้า	ใช้กับหลอด	จำนวนหลอด	กำลังไฟขาเข้า (วัตต์)	กำลังไฟสูญเสียที่บัลลาสต์ (วัตต์)	กระแสขาเข้าขณะทำงาน (แอมป์)	Normal lamp (Lm)	จำนวนบัลลาสต์มากที่สุดบน MCB ชนิด B16A	จำนวนชิ้นต่อกล่อง	น้ำหนัก (กิโลกรัม)	*ราคาปลีก (บาท)
HF-S 118 TL-D II 220-240V 50/60Hz	TLD 18W	1	18.8	3.7	0.080	1350	28	12	0.190	500
HF-S 218 TL-D II 220-240V 50/60Hz	TLD 18W	2	38.1	5.5	0.175	1350	28	12	0.200	650
HF-S 3/4 18 TL-D II 220-240V 50/60Hz	TLD 18W	3	56.5	10.5	0.250	1350	28	10	0.225	750
HF-S 3/4 18 TL-D II 220-240V 50/60Hz	TLD 18W	4	73.0	14.0	0.310	1350	28	10	0.225	750
HF-S 136 TL-D II 220-240V 50/60Hz	TLD 36W	1	37.1	4.5	0.170	3350	28	12	0.200	500
HF-S 236 TL-D II 220-240V 50/60Hz	TLD 36W	2	68.9	7.2	0.310	3350	28	12	0.205	650
HF-S 336 TL-D II 220-240V 50/60Hz	TLD 36W	3	102.0	7.0	0.480	3350	12	10	0.255	900
HF-S 158 TL-D II 220-240V 50/60Hz	TLD 58W	1	57.4	4.5	0.255	5200	28	12	0.200	750
HF-S 258 TL-D II 220-240V 50/60Hz	TLD 58W	2	107.9	8.7	0.480	5200	12	12	0.220	900

* ราคานี้เป็นราคาทั้งหมด VAT 7% แล้ว

บัลลาสต์อิเล็กทรอนิกส์ HF-P III TLD



HF-P III TLD

คุณสมบัติ

- อายุการใช้งาน 50,000 ชม., $T_a = 50^\circ\text{C}$
- ตัวประกอบกำลัง (PF = 0.99), THD < 10%
- แรงดันใช้งาน 220-240Vac (ระดับแรงดันที่ทนได้ 198-264 Vac) ที่ความถี่ 50/60 Hz
- อุณหภูมิใช้งาน -25°C ถึง 50°C
- อุณหภูมิสูงสุด $T_{\text{case}} = 75^\circ\text{C}$

การใช้งาน

เหมาะสำหรับการใช้งานที่ต้องการการประหยัดพลังงานสูงสุด

- ใช้งานร่วมกับอุปกรณ์เซนเซอร์จับการเคลื่อนไหว เช่น ฟลิปส์ OccuPlus ใช้งานภายในอาคาร (เช่น ออฟฟิศ โรงแรม) ใช้ในห้างสรรพสินค้า ซูเปอร์มาร์เก็ต และพื้นที่ภายในอาคารทั่วไป
- ใช้ภายนอกอาคาร Class I เช่น โรงงานอุตสาหกรรม ลานจอดรถ
- ใช้ร่วมกับไฟฉุกเฉิน

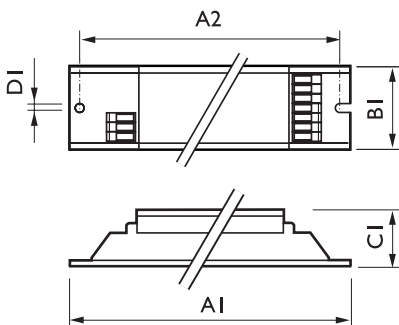

Type	A1	A2	B1	C1	D1
HF-P III 1 Lamp	280.0	265.0	30.0	28.0	4.2
HF-P III 2 Lamps	280.0	265.0	30.0	28.0	4.2
HF-P III 3/4 Lamps	280.0	265.0	39.0	28.0	4.2

TL-D 1 หลอด

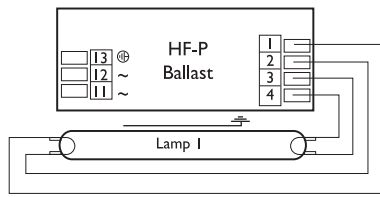

TL-D 2 หลอด

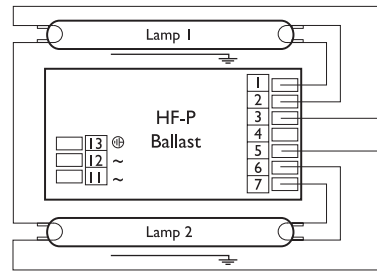

TL-D 3 หลอด

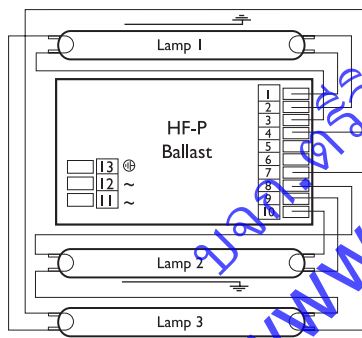

TL-D 4 หลอด

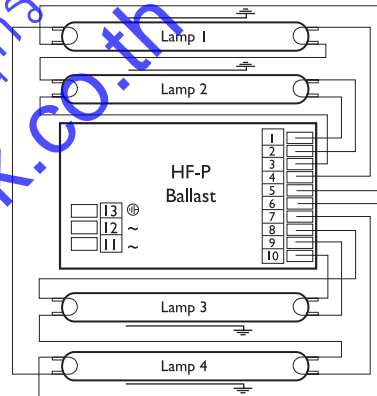

ข้อมูลจำเพาะบัลลาสต์อิเล็กทรอนิกส์ HF-P III TLD

รายการสินค้า	ใช้กับหลอด	จำนวนหลอด	กำลังไฟขาเข้า (วัตต์)	กำลังไฟสูญเสียที่บัลลาสต์ (วัตต์)	กระแสขาเข้าขณะทำงาน (แอมป์)	Normal lamp (Lm)	จำนวนบัลลาสต์มากที่สุดบนชนิด MCB	จำนวนชั้นต่อกล่อง	น้ำหนัก (กิโลกรัม)	*ราคาปลีก (บาท)
HF-P 118 TL-D III 220-240V 50/60Hz IDC	TLD 18W	1	18.5	2.5	0.09	1350	28	12	0.200	700
HF-P 218 TL-D III 220-240V 50/60Hz IDC	TLD 18W	2	35.5	3.5	0.19	1350	28	12	0.200	850
HF-P 3/418 TL-D III 220-240V 50/60Hz IDC	TLD 18W	3	52.5	4.5	0.25	1350	12	10	0.250	1,100
HF-P 3/418 TL-D III 220-240V 50/60Hz IDC	TLD 18W	4	69.5	5.5	0.33	1350	12	10	0.250	1,100
HF-P 136 TL-D III 220-240V 50/60Hz IDC	TLD 36W	1	35.0	3.0	0.16	3350	28	12	0.200	700
HF-P 236 TL-D III 220-240V 50/60Hz IDC	TLD 36W	2	70.0	6.0	0.31	3350	28	12	0.200	850
HF-P 336 TL-D III 220-240V 50/60Hz IDC	TLD 36W	3	104.0	8.0	0.46	3350	12	10	0.265	1,100
HF-P 158 TL-D III 220-240V 50/60Hz IDC	TLD 58W	1	54.5	4.5	0.24	5200	28	12	0.200	800
HF-P 258 TL-D III 220-240V 50/60Hz IDC	TLD 58W	2	106.0	6.0	0.48	5200	12	12	0.235	900

* ราคานี้เป็นราคาที่รวม VAT 7% แล้ว

บัลลาสต์อิเล็กทรอนิกส์ EB-C TL5



EB-C TL5

คุณสมบัติ

- อายุการใช้งาน 25,000 ชั่วโมง
- ตัวประกอบกำลัง (PF = 0.95), THD < 20%
- แรงดันใช้งาน 220-240 Vac (ระดับแรงดันที่ทนได้ 198-264 Vac) ที่ความถี่ 50/60 Hz
- อุณหภูมิใช้งาน 0°C ถึง +50°C
- อุณหภูมิสูงสุด Tcase = 75°C
- Earth leakage current < 0.5mA per ballast

การใช้งาน

- ใช้ภายในอาคาร (เช่น ออฟฟิศ โรงแรม)
- ใช้ในเชิงสรรพสินค้า ซูเปอร์มาร์เก็ต และพื้นที่ภายในอาคารทั่วไป
ได้ภายในบ้าน

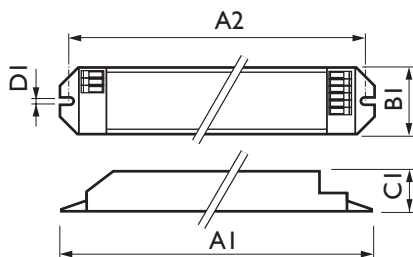

Type	A1	A2	B1	C1	D1
EB-C 114 TL5 220-240V 50/60Hz	275.0	265.0	19.8	21.0	4.2
EB-C 121 TL5 220-240V 50/60Hz	275.0	265.0	19.8	21.0	4.2
EB-C 128 TL5 220-240V 50/60Hz	275.0	265.0	19.8	21.0	4.2
EB-C 214 TL5 220-240V 50/60Hz	275.0	265.0	30.0	25.5	4.2
EB-C 228 TL5 220-240V 50/60Hz	275.0	265.0	30.0	25.5	4.2
EB-C 314 TL5 220-240V 50/60Hz	260.0	250.0	40.0	25.4	4.2

1 หลอด

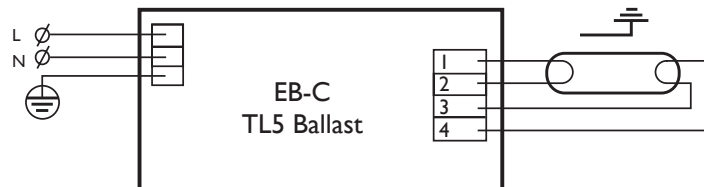

2 หลอด

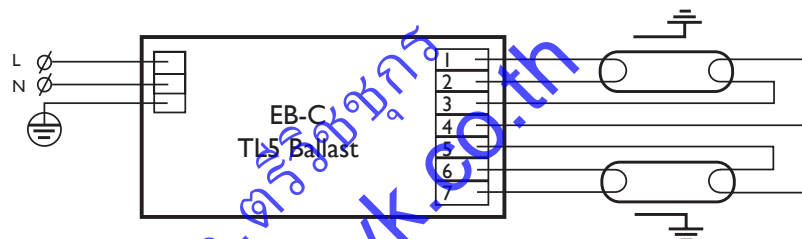

3 หลอด

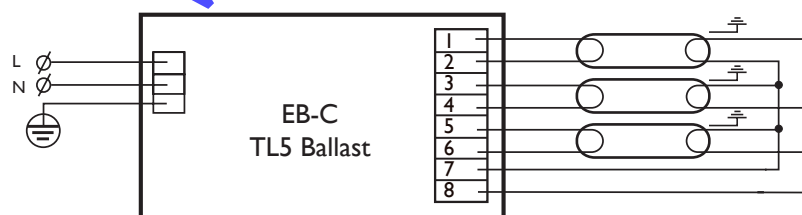

ข้อมูลจำเพาะบัลลาสต์อิเล็กทรอนิกส์ EB-C TL5

รายการสินค้า	ใช้กับหลอด	จำนวนหลอด	กำลังไฟขาเข้า (วัตต์)	กำลังไฟสูญเสียที่บัลลาสต์ (วัตต์)	กระแสขาเข้าขณะทำงาน (แอมป์)	จำนวนบัลลาสต์มากที่สุดบน MCB ชนิด B16A	จำนวนชิ้นต่อกล่อง	น้ำหนัก (กิโลกรัม)	*ราคาปลีก (บาท)
EB-C 114 TL5 220-240V 50/60Hz	TL5 14W	1	18.3	3.5	0.08	18	50	0.075	320
EB-C 121 TL5 220-240V 50/60Hz	TL5 21W	1	24	4.0	0.10	18	50	0.085	320
EB-C 128 TL5 220-240V 50/60Hz	TL5 28W	1	33	4.7	0.15	18	50	0.085	380
EB-C 214 TL5 220-240V 50/60Hz	TL5 14W	2	33.2	5.2	0.15	18	20	0.130	450
EB-C 228 TL5 220-240V 50/60Hz	TL5 28W	2	65.4	6.4	0.29	18	20	0.150	520
EB-C 314 TL5 220-240V 50/60Hz	TL5 14W	3	50.2	5.2	0.23	18	20	0.164	600

บัลลาสต์อิเล็กทรอนิกส์ HF-S II TL5



HF-S II TL5

คุณสมบัติ

- อายุการใช้งาน 70,000 ชม., $T_a = 50^\circ\text{C}$
- ตัวประกอบกำลัง (PF = 0.98), THD < 10%
- แรงดันใช้งาน 220-240 Vac (ระดับแรงดันที่ทนได้ 198-264 Vac) ที่ความถี่ 50/60 Hz
- อุณหภูมิใช้งาน -15°C ถึง 50°C
- อุณหภูมิสูงสุด $T_{\text{case}} = 75^\circ\text{C}$

การใช้งาน

- เพิ่มประสิทธิภาพการทำงาน ใช้คู่กับหลอดฟลูออโรเรสเซนต์ TL5
- บัลลาสต์อิเล็กทรอนิกส์ รุ่นประหยัด HF-S TL5 II ใช้งานกับหลอดฟลูออโรเรสเซนต์ ขนาด 14 และ 28 วัตต์ สำหรับต่อ 1-2 หลอด
- ประหยัดไฟกับระบบบัลลาสต์ชนิดตัวไปถึง 20%
- จุดติดเร็วแบบอุ่นไส้หลอด (Warm start)
- เงียบ (ใช้เสียงกวนใจให้แสงนิ่งนิ่มนวล ไม่ระคายเคืองตา
- ช่วยยืดอายุหลอดไฟได้ถึง 24,000 ชั่วโมง

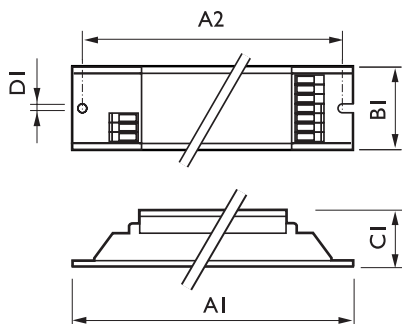

Type	A1	A2	B1	C1	D1
HF-S II 1 Lamp	280.0	265.0	30.0	21.5	4.2
HF-S II 2 Lamps	280.0	265.0	30.0	21.5	4.2
HF-S II 3/4 Lamps	280.0	265.0	39.0	21.5	4.2

TL-5 1 หลอด

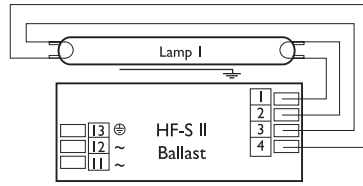

TL-5 2 หลอด

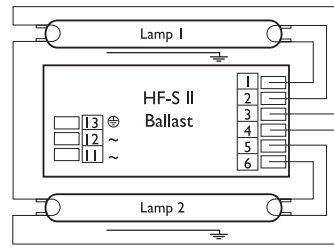

TL-5 3 หลอด

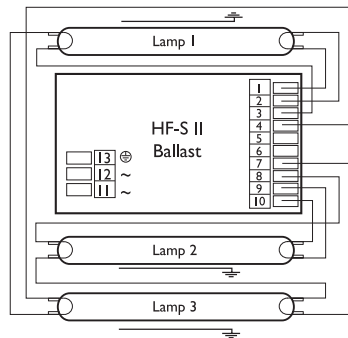

TL-5 4 หลอด

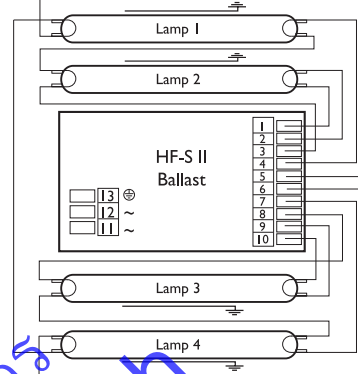

ข้อมูลจำเพาะบัลลาสต์อิเล็กทรอนิกส์ HF-S II TL5

รายการสินค้า	ใช้กับหลอด	จำนวนหลอด	กำลังไฟขาเข้า (วัตต์)	กำลังไฟสูญเสียที่บัลลาสต์ (วัตต์)	กระแสขาเข้าขณะทำงาน (แอมป์)	Normal lamp (Lm)	จำนวนบัลลาสต์มากที่สุดบน MCB ชนิด B16A	จำนวนขึ้นต่อกล่อง	น้ำหนัก (กิโลกรัม)	*ราคาปลีก (บาท)
HF-S 114-21 TL5 II 220-240V 50/60Hz	TL5 HE Eco 13W	1	15.8	2.5	0.069	1,150	28	12	0.175	600
HF-S 114-21 TL5 II 220-240V 50/60Hz	TL5 HE 14W	1	16.9	2.6	0.075	1,200	28	12	0.175	600
HF-S 114-21 TL5 II 220-240V 50/60Hz	TL5 HE 21W	1	22.4	2.6	0.100	1,900	28	12	0.175	600
HF-S 214 TL5 II 220-240V 50/60Hz	TL5 HE Eco 13W	2	28.2	4.2	0.129	1,150	28	12	0.185	800
HF-S 214 TL5 II 220-240V 50/60Hz	TL5 HE 14W	2	30.9	4.2	0.140	1,200	28	12	0.185	800
HF-S 3/414 TL5 II 220-240V 50/60Hz	TL5 HE Eco 13W	3	41.1	6.9	0.185	1,150	28	10	0.195	1000
HF-S 3/414 TL5 II 220-240V 50/60Hz	TL5 HE Eco 13W	4	54.5	8.9	0.241	1,150	28	10	0.195	1000
HF-S 3/414 TL5 II 220-240V 50/60Hz	TL5 HE 14W	3	50.0	8.5	0.220	1,200	28	10	0.195	1000
HF-S 3/414 TL5 II 220-240V 50/60Hz	TL5 HE 14W	4	64.0	14.0	0.280	1,200	28	10	0.195	1000
HF-S 128-35 TL5 II 220-240V 50/60Hz	TL5 HE Eco 25W	1	29.8	2.9	0.135	2,450	28	12	0.185	600
HF-S 128-35 TL5 II 220-240V 50/60Hz	TL5 HE 28W	1	31.5	2.5	0.140	2,600	28	12	0.185	600
HF-S 128-35 TL5 II 220-240V 50/60Hz	TL5 HE 35W	1	39.3	2.3	0.175	3,300	28	12	0.185	600
HF-S 221-28 TL5 II 220-240V 50/60Hz	TL5 HE 21W	2	47.4	5.8	0.210	1,900	28	12	0.210	800
HF-S 221-28 TL5 II 220-240V 50/60Hz	TL5 HE Eco 25W	2	57.3	7.3	0.253	2,450	28	12	0.210	800
HF-S 221-28 TL5 II 220-240V 50/60Hz	TL5 HE 28W	2	62.5	7.6	0.280	2,600	28	12	0.210	800
HF-S 235 TL5 II 220-240V 50/60Hz	TL5 HE 35W	2	77.0	8.5	0.340	3,300	18	12	0.225	800
HF-S 154 TL5 II 220-240V	TL5 HO Eco 50W	1	54.0	6.2	0.240	4,400	28	12	0.187	600
HF-S 154 TL5 II 220-240V	TL5 HO 54W	1	58.7	4.7	0.264	4,450	28	12	0.187	600
HF-S 254 TL5 II 220-240V	TL5 HO Eco 50W	2	102.9	10.9	0.451	4,400	12	12	0.227	800
HF-S 254 TL5 II 220-240V	TL5 HO 54W	2	110.9	13.7	0.490	4,450	12	12	0.227	800

* ราคานี้เป็นราคาทั้งหมด VAT 7% แล้ว

บัลลาสต์อิเล็กทรอนิกส์ HF-P III TL5



HF-P III TL5

คุณสมบัติ

- อายุการใช้งาน 100,000 ชม., $T_a = 50^\circ\text{C}$
- ตัวประกอบกำลัง (PF = 0.99), THD < 10%
- แรงดันใช้งาน 220-240 Vac (ระดับแรงดันที่ทนได้ 198-264 Vac) ที่ความถี่ 50/60 Hz
- อุณหภูมิใช้งาน -25°C ถึง 50°C
- อุณหภูมิสูงสุด $T_{\text{case}} = 80^\circ\text{C}$

การใช้งาน

เหมาะสำหรับการใช้งานที่ต้องการการประหยัดพลังงานสูงสุด

- ใช้ร่วมกับอุปกรณ์เซนเซอร์จับการเคลื่อนไหว เช่น ฟิลิปส์ OccuPlus ใช้ภายในอาคาร เช่น ออฟฟิศ โรงแรม) ใช้ในห้างสรรพสินค้า ซูเปอร์มาร์เก็ต และพื้นที่ภายในอาคารทั่วไป
- ใช้ภายนอกอาคาร Class I เช่น โรงงานอุตสาหกรรม ลานจอดรถ
- ใช้ร่วมกับไฟฉุกเฉิน

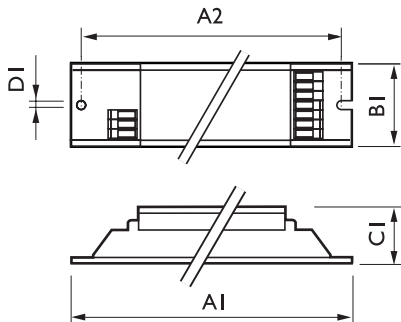

Type	A1	A2	B1	C1	D1
HF-P III 1 Lamp	360.0	350.0	30.0	22.0	4.2
HF-P III 2 Lamps	360.0	350.0	30.0	22.0	4.2

TL-D 1 หลอด

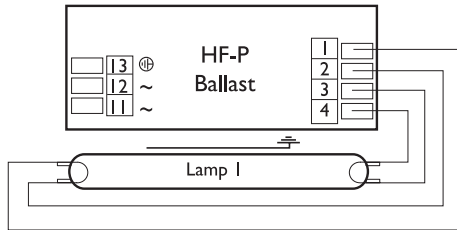

TL-D 2 หลอด

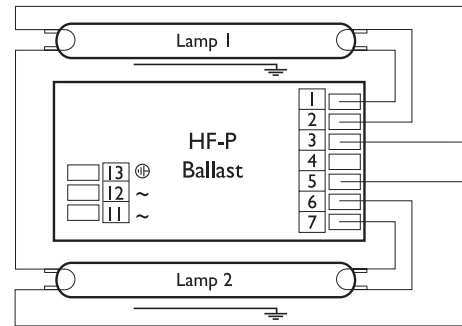

ข้อมูลจำเพาะบัลลาสต์อิเล็กทรอนิกส์ HF-P III TL5

รายการสินค้า	ใช้กับหลอด	จำนวนหลอด	กำลังไฟขาเข้า (วัตต์)	กำลังไฟสูญเสียที่บัลลาสต์ (วัตต์)	กระแสขาเข้าขณะทำงาน (แอมป์)	Normal lamp (Lm)	จำนวนบัลลาสต์มากที่สุดบน MCB ชนิด B16A	จำนวนชั้นต่อกล่อง	น้ำหนัก (กิโลกรัม)	*ราคาปลีก (บาท)
HF-P 1 14-35 TL5 HE III 220-240V 50/60Hz	TL5 HE ECO 13W	1	14.4	1.9	0.065	1,150	28	12	0.245	950
HF-P 1 14-35 TL5 HE III 220-240V 50/60Hz	TL5 HE 14W	1	16.0	2.0	0.070	1,150	28	12	0.245	950
HF-P 1 14-35 TL5 HE III 220-240V 50/60Hz	TL5 HE 21W	1	23.2	2.2	0.100	1,900	28	12	0.245	950
HF-P 1 14-35 TL5 HE III 220-240V 50/60Hz	TL5 HE ECO 25W	1	27.7	2.3	0.125	2,450	28	12	0.245	950
HF-P 1 14-35 TL5 HE III 220-240V 50/60Hz	TL5 HE 28W	1	30.5	2.5	0.135	2,600	28	12	0.245	950
HF-P 1 14-35 TL5 HE III 220-240V 50/60Hz	TL5 HE ECO 32W	1	34.9	2.6	0.155	3,100	28	12	0.245	950
HF-P 1 14-35 TL5 HE III 220-240V 50/60Hz	TL5 HE 35W	1	39.5	3.0	0.170	3,300	28	12	0.245	950
HF-P 2 14-35 TL5 HE III 220-240V 50/60Hz	TL5 HE ECO 13W	2	27.7	2.7	0.125	1,150	28	12	0.245	1,050
HF-P 2 14-35 TL5 HE III 220-240V 50/60Hz	TL5 HE 14W	2	30.8	2.8	0.135	1,200	28	12	0.245	1,050
HF-P 2 14-35 TL5 HE III 220-240V 50/60Hz	TL5 HE 21W	2	45.2	3.2	0.200	1,900	28	12	0.245	1,050
HF-P 2 14-35 TL5 HE III 220-240V 50/60Hz	TL5 HE ECO 25W	2	54.4	3.6	0.240	2,600	28	12	0.245	1,050
HF-P 2 14-35 TL5 HE III 220-240V 50/60Hz	TL5 HE 28W	2	60.5	4.5	0.265	2,600	28	12	0.245	1,050
HF-P 2 14-35 TL5 HE III 220-240V 50/60Hz	TL5 HE ECO 32W	2	69.3	4.7	0.305	3,100	28	12	0.245	1,050
HF-P 2 14-35 TL5 HE III 220-240V 50/60Hz	TL5 HE 35W	2	75.6	5.6	0.330	3,300	28	12	0.245	1,050
HF-P 149 TL5 HO III 220-240V 50/60Hz IDC	TL5 HO 49W	1	53.5	3.5	0.245	4,375	28	12	0.260	950
HF-P 249 TL5 HO III 220-240V 50/60Hz IDC	TL5 HO 49W	2	109.0	6.5	0.495	4,375	12	12	0.280	1,050
HF-P 154/155 TL5 HO/PLL III 220-240V IDC	TL5 HO 54W	1	61.0	4.5	0.270	4,450	28	12	0.260	950
HF-P 154/155 TL5 HO/PLL III 220-240V IDC	PLL 55W	1	57.5	4.5	0.250	4,800	28	12	0.260	950
HF-P 254/255 TL5 HO/PLL III 220-240V IDC	TL5 HO 54W	2	123.0	11.0	0.520	4,450	12	12	0.280	1,050
HF-P 254/255 TL5 HO/PLL III 220-240V IDC	PLL 55W	2	107.0	6.0	0.470	4,800	12	12	0.280	1,050

* ราคานี้เป็นราคาทั้งหมด VAT 7% แล้ว

บัลลาสต์อิเล็กทรอนิกส์ HF-RI TL5



HF-RI TL5

คุณสมบัติ

- อายุการใช้งาน 50,000 ชั่วโมง
- ตัวประกอบกำลัง (PF = 0.95), THD < 10%
- แรงดันใช้งาน 220-240 Vac (ระดับแรงดันที่ทนได้ 202-254 Vac) ที่ความถี่ 50/60 Hz
- อุณหภูมิใช้งาน -25°C ถึง 50°C
- อุณหภูมิสูงสุด Tcase = 75°C

การใช้งาน

- เหมาะสำหรับการใช้งานที่ต้องการการประหยัดพลังงานสูงสุด
- ใช้ร่วมกับอุปกรณ์เซนเซอร์จับการเคลื่อนไหว เช่น ฟิลิปส์ OccuPlus ใช้ภายในอาคาร (เช่น ออฟฟิศ โรงแรม) ใช้ในห้างสรรพสินค้า ซูเปอร์มาร์เก็ต และพื้นที่ภายในอาคารทั่วไป
- ใช้ภายนอกอาคาร Class I เช่น โรงงานอุตสาหกรรม ลานจอดรถ
- ใช้ร่วมกับไฟฉุกเฉิน

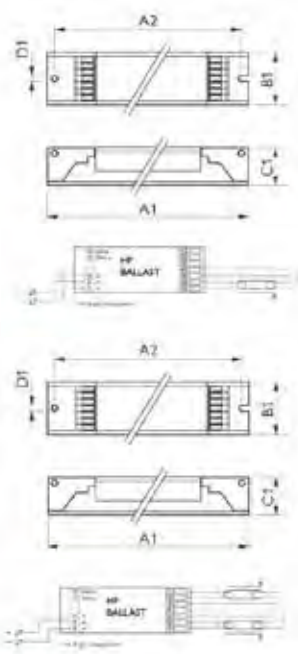

Type	A1	A2	B1	C1	D1
Full product name	Nom	Nom	Nom	Nom	Nom
HF-RI TD 1 28/35/49/54 TL5 E+	360.0	350.0	30.0	22.0	4.2

Type	A1	A2	B1	C1	D1
Full product name	Nom	Nom	Nom	Nom	Nom
HF-RI TD 2 28/35/49/54 TL5 E+	360.0	350.0	30.0	22.0	4.2

ข้อมูลจำเพาะบัลลาสต์อิเล็กทรอนิกส์ HF-RI TL5

รายการสินค้า	ใช้กับหลอด	กำลังไฟฟ้า	จำนวนหลอด	กำลังไฟทั้งระบบ (วัตต์)	กำลังไฟขาเข้า (วัตต์)	กระแสขาเข้าขณะทำงาน (แอมป์)	ตัวประกอบค่าลูเมน	จำนวนบัลลาสต์มากที่สุดบน MCB 16A	ตัวประกอบกำลัง	*ราคาปลีก (บาท)
HF-RI TD 1 14/24/21/39 TL5 E+	T5 HE (T5/ TLD/ PLL)	14	1	17	14.0	76	1.00	28	0.95	2,400
HF-RI TD 2 14/24/21/39 TL5 E+	T5 HE (T5/ TLD/ PLL)	14	2	31	28.0	143	1.00	13	0.95	3,000
HF-RI TD 1 28/35/49/54 TL5 E+	T5 HE (T5/ TLD/ PLL)	28	1	31	28.0	143	1.00	34	0.95	2,400
HF-RI TD 2 28/35/49/54 TL5 E+	T5 HE (T5/ TLD/ PLL)	28	2	62	56.0	345	1.07	13	0.95	3,000
HF-RI TD 1 35/49/80 TL5 E+	T5 HE (T5/ TLD/ PLL)	35	1	39	36.0	180	1.07	19	0.95	3,000

* ราคานี้เป็นราคาที่ยรวม VAT 7% แล้ว

บัลลาสต์อิเล็กทรอนิกส์ EB-C TL5C



EB-C TL5C

EB-C TL5C Ballast

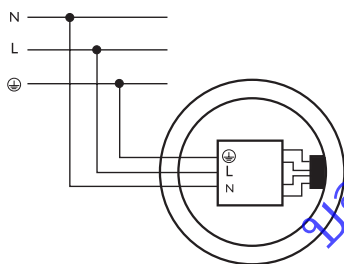

EB-C TL5C LP Ballast

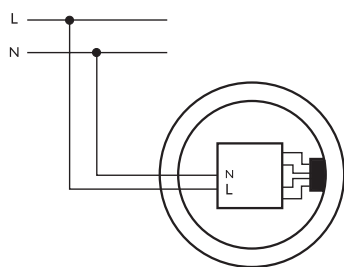

คุณสมบัติ

- อายุการใช้งาน 20,000 ชั่วโมง
- ตัวประกอบกำลัง (PF = 0.95), THD<25% ยกเว้น EB-C 122TL5 220-240 V 50/60Hz LP: PF=0.60, THD<120%
- แรงดันใช้งาน 220-240 Vac (ระดับแรงดันที่ทนได้ 198-254 Vac) ที่ความถี่ 50/60 Hz
- อุณหภูมิใช้งาน -10°C ถึง 50°C
- อุณหภูมิสูงสุด Tcase = 75°C

การใช้งาน

- บัลลาสต์อิเล็กทรอนิกส์ รุ่นประหยัด EB-C TL5C
- ใช้ร่วมกับหลอดฟลูออเรสเซนต์รุ่น TL5C ขนาด 22, 32, 40, 55 และ 60W สำหรับ 1 หรือ 2 หลอด
- ประหยัดเต็มประสิทธิภาพ
- ใช้งานง่าย ติดตั้งทันที
- ให้แสงสว่างนิ่ง นุ่มนวล หอมดเสียงกวนใจ

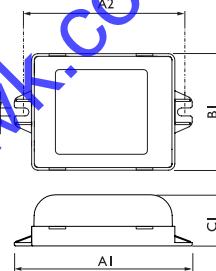

Type	A1	A2	B1	C1	D1
EB-C 122 TL5C 220-240V 50/60Hz	100.0	88.0	65.5	30.0	4.5
EB-C 132 TL5C 220-240V 50/60Hz	100.0	88.0	65.5	30.0	4.5
EB-C 140 TL5C 220-240V 50/60Hz	100.0	88.0	65.5	30.0	4.5
EB-C 122 TL5C 220-240V 50/60Hz LP	100.0	88.0	65.5	30.0	4.5
EB-C 155-60 TL5C 220-240V 50/60Hz	110.0	98.0	71.5	30.0	4.5

ข้อมูลจำเพาะบัลลาสต์อิเล็กทรอนิกส์ EB-C TL5C

รายการสินค้า	ใช้กับหลอด	ขั้ว	จำนวนหลอด	กำลังไฟขาเข้า (วัตต์)	กำลังไฟสูญเสียที่บัลลาสต์ (วัตต์)	กระแสขาเข้าขณะทำงาน (แอมป์)	จำนวนบัลลาสต์มากที่สุดบน MCB ชนิด B16A	จำนวนชั้นต่อกล่อง	น้ำหนัก (กิโลกรัม)	*ราคาปลีก (บาท)
EB-C 122 TL5C 220-240V 50/60Hz	TL5C 22W	Gz10q	1	21	3.0	0.095	18	50	0.105	300
EB-C 132 TL5C 220-240V 50/60Hz	TL5C 32W	Gz10q	1	32	4.0	0.140	18	50	0.105	320
EB-C 140 TL5C 220-240V 50/60Hz	TL5C 40W	Gz10q	1	36	4.0	0.160	18	50	0.105	340
EB-C 122 TL5C 220-240V 50/60Hz LP	TL5C 22W	Gz10q	1	20	2.0	0.170	18	50	0.085	280
EB-C 155-60 TL5C 220-240V 50/60Hz	TL5C 55W	Gz10q	1	52	8.0	0.240	18	50	0.132	400
EB-C 155-60 TL5C 220-240V 50/60Hz	TL5C 60W	Gz10q	1	58	9.0	0.260	18	50	0.132	400

บัลลาสต์อิเล็กทรอนิกส์ EB-C PLT/C



EB-C PLT/C

คุณสมบัติ

- อายุการใช้งาน 20,000 ชั่วโมง
- ตัวประกอบกำลัง (PF = 0.95), THD < 25%
- แรงดันใช้งาน 220-240 Vac (ระดับแรงดันที่ทนได้ 198-264 Vac) ที่ความถี่ 50/60 Hz
- อุณหภูมิใช้งาน -10°C ถึง 50°C
- อุณหภูมิสูงสุด Tcase = 65°C
- Earth leakage current < 0.7mA per ballast

การใช้งาน

- ใช้ภายในอาคาร (เช่น ออฟฟิศ โรงแรม)
- ใช้ในห้างสรรพสินค้า ซูเปอร์มาร์เก็ต และพื้นที่ภายในอาคารทั่วไป
- ใช้ภายในบ้าน

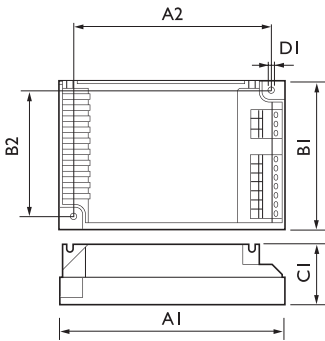
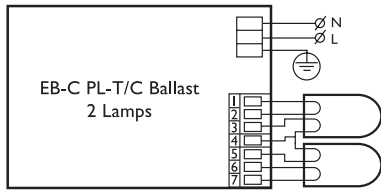
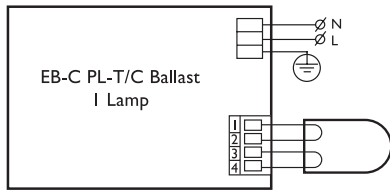

Type	A1	A2	B1	B2	C1	D1
EB-C 113/118/126 PLT/C 220-240V 50/60Hz	94	86	72	64	31	4.2
EB-C 213/218/226 PLT/C 220-240V 50/60Hz	94	86	72	64	31	4.2

ข้อมูลจำเพาะบัลลาสต์อิเล็กทรอนิกส์ EB-C PLT/C

รายการสินค้า	ใช้กับหลอด	จำนวนหลอด	กำลังไฟขาเข้า (วัตต์)	กำลังไฟสูญเสียที่บัลลาสต์ (วัตต์)	กระแสขาเข้าขณะทำงาน (แอมป์)	จำนวนบัลลาสต์มากที่สุดบน MCB ชนิด B16A	จำนวนชิ้นต่อกล่อง	น้ำหนัก (กิโลกรัม)	*ราคาปลีก (บาท)
EB-C 113 PL-T/C 220-240V 50/60Hz	PL-T/PL-C 13W	1	15	2.0	0.070	20	24	0.101	320
EB-C 213 PL-T/C 220-240V 50/60Hz	PL-T/PL-C 13W	2	30	4.0	0.140	20	24	0.128	320
EB-C 118 PL-T/C 220-240V 50/60Hz	PL-T/PL-C 18W	1	18	2.0	0.085	20	24	0.101	380
EB-C 218 PL-T/C 220-240V 50/60Hz	PL-T/PL-C 18W	2	38	5.0	0.170	20	24	0.132	450
EB-C 126 PL-T/C 220-240V 50/60Hz	PL-T/PL-C 26W	1	27	3.0	0.130	20	24	0.101	520
EB-C 226 PL-T/C 220-240V 50/60Hz	PL-T/PL-C 26W	2	54	5.0	0.250	20	24	0.145	600

* ราคานี้เป็นราคาที่รวม VAT 7% แล้ว

บัลลาสต์อิเล็กทรอนิกส์ HF-P III PLT/C



HF-P III PLT/C

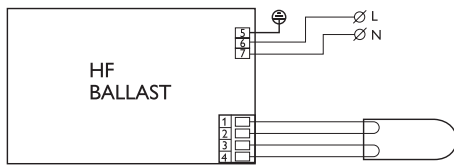

1 Lamp (fig.1)

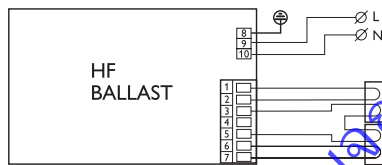

2 Lamp (fig.2)

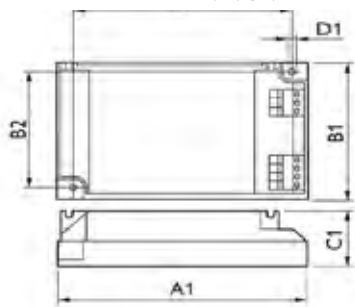

คุณสมบัติ

- อายุการใช้งาน 50,000 ชั่วโมง
- ตัวประกอบกำลัง (PF) = 0.95, THD<15%
- แรงดันใช้งาน 220-240 Vac (ระดับแรงดันที่ทนได้ 202-254 Vac) ที่ความถี่ 50/60 Hz
- อุณหภูมิใช้งาน -15 ถึง 50°C [EB-P] และ -25°C ถึง 80°C [HF-P III]
- อุณหภูมิสูงสุด Tcase = 65°C [EB-P] และ 75°C [HF-P III]

การใช้งาน

เหมาะสำหรับการใช้งานที่ต้องการการประหยัดพลังงานสูงสุด

- ใช้ร่วมกับอุปกรณ์เซนเซอร์จับการเคลื่อนไหว เช่น ฟิลิปส์ OccuPlus ใช้ภายในอาคาร (เช่น ออฟฟิศ โรงแรม) ใช้ในห้างสรรพสินค้า ซูเปอร์มาร์เก็ต และพื้นที่ภายในอาคารทั่วไป
- ใช้ภายนอกอาคาร Class I เช่น โรงงานอุตสาหกรรม ลานจอดรถ สนามบิน
- ใช้ร่วมกับไฟฉุกเฉิน

Type	A1	B2	B2	C1	D1
HF-P 118 PL-T/C III	103.8	67.8	57.5	30	4.2
HF-P 218 PL-T/C III	103.8	67.8	57.5	30	4.2
HF-P 126 PL-T/C III	103.8	67.8	57.5	30	4.2
HF-P 226 PL-T/C III	103.8	67.8	57.5	30	4.2

ข้อมูลจำเพาะบัลลาสต์อิเล็กทรอนิกส์ HF-P III PLT/C

รายการสินค้า	ใช้กับหลอด	จำนวนหลอด	กำลังไฟขาเข้า (วัตต์)	กำลังไฟสูญเสียที่บัลลาสต์ (วัตต์)	กระแสขาเข้าขณะทำงาน (แอมป์)	จำนวนบัลลาสต์มากที่สุดบน MCB ชนิด B16A	จำนวนชั้นต่อกล่อง	น้ำหนัก (กิโลกรัม)	*ราคาปลีก (บาท)
EB-P 113 PLT/C ICC 220-240V 50/60Hz	PL-T/C 13W	1	14.5	2.0	0.07	28	12	0.12	800
EB-P 213 PLT/C ICC 220-240V 50/60Hz	PL-T/C 13W	2	28	2.0	0.12	28	12	0.16	950
HF-P 118 PL-T/C III 220-240V 50/60Hz	PL-T/C 18W	1	17.8	1.8	0.10	28	12	0.12	800
HF-P 218 PL-T/C III 220-240V 50/60Hz	PL-T/C 18W	2	34.6	2.8	0.18	28	12	0.13	950
HF-P 126 PL-T/C III 220-240V 50/60Hz	PL-T/C 26W	1	22.2	2.4	0.13	28	12	0.12	800
HF-P 226 PL-T/C III 220-240V 50/60Hz	PL-T/C 26W	2	46.9	5.0	0.26	28	12	0.13	950

บัลลาสต์ชนิดหลอดสำหรับ หลอดเมทัลฮาไลด์ วัตต์ต่ำ BMH



BMH

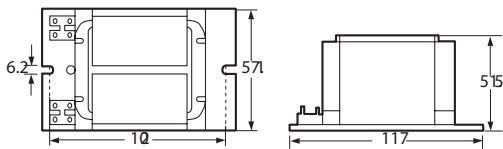

บัลลาสต์ชนิดหลอดสำหรับหลอดเมทัลฮาไลด์วัตต์ต่ำ
ปลอดภัยด้วย Thermal Switch

คุณสมบัติ

- บัลลาสต์ชนิดหลอด สำหรับหลอดเมทัล-ฮาไลด์ วัตต์ต่ำ (Metal Halide) เช่น MHN-TD, CDM-TD, CDM-T, MH
- TW 130 C
- ใช้งานร่วมกับอินดิเคเตอร์ SN 58 หรือ SN 58(T15)
- ปลอดภัยทุกการใช้งาน เพราะมี Thermal Switch (TS) ตัดอัตโนมัติเมื่ออุณหภูมิของบัลลาสต์สูงเกินไป

ข้อมูลจำเพาะบัลลาสต์ชนิดหลอดสำหรับหลอดเมทัลฮาไลด์ วัตต์ต่ำ BMH

รายการสินค้า	ชนิดหลอด	ความสว่าง (ลูเมน)	กำลังไฟเข้า (วัตต์)	กระแสไฟ	Ignitor	Ignitor Data Ignitor Volt (kV)	Capacitor Data Model (µmFV)	*ราคาปลีก (บาท)
BMH 35L302ITS	CDM-T 35/830	3,300	38	0.50	SN 58 T15	5.0	6/250	650
BMH 35L302ITS	CDM-R 35/830 PAR20L 10DG	2,000	38	0.50	SN 58 T15	5.0	6/250	650
BMH 35L302ITS	CDM-R 35/830 PAR20L 30DG	2,000	38	0.50	SN 58 T15	5.0	6/250	650
BMH 35L302ITS	CDM-R 35/830 PAR30L 10DG	2,200	38	0.50	SN 58 T15	5.0	6/250	650
BMH 35L302ITS	DDM-R 35/830 PAR30L 30DG	2,200	38	0.50	SN 58 T15	5.0	6/250	650
BMH 70L302ITS	MHN-TD 70W	5,700	75	1.00	SN 58 T15	5.0	12/250	650
BMH 70L302ITS	MHN-TD 70W	6,200	75	1.00	SN 58 T15	5.0	12/250	650
BMH 70L302ITS	CDM-T 70/830	6,600	71	1.00	SN 58 T15	5.0	12/250	650
BMH 70L302ITS	CDM-T 70/942	6,600	72	1.00	SN 58 T15	5.0	12/250	650
BMH 70L302ITS	CDM-T 70/830	6,600	71	1.00	SN 58 T15	5.0	12/250	650
BMH 70L302ITS	CDM-T 70/942	6,600	72	1.00	SN 58 T15	5.0	12/250	650
BMH 70L302ITS	CDM-TD 70/830	6,500	71	1.00	SN 58 T15	5.0	12/250	650
BMH 70L302ITS	CDM-TD 70/942	6,000	71	1.00	SN 58 T15	5.0	12/250	650
BMH 70L302ITS	CDM-R 70/830 PAR30L 10DG	4,850	73	1.00	SN 58 T15	5.0	12/250	650
BMH 70L302ITS	CDM-R 70/830 PAR30L 40DG	4,850	73	1.00	SN 58 T15	5.0	12/250	650
BMH 70L302ITS	CDM-TP 70/830	6,000	73	0.98	SN 58 T15	5.0	12/250	650
BMH 70L302ITS	CDM-TP 70/942	5,800	74	0.98	SN 58 T15	5.0	12/250	650
BMH 70L302ITS	MH 70	5,600	72	0.98	SN 58 T15	5.0	12/250	650

บัลลาสต์ชนิดหลอด สำหรับหลอดเมอร์คิวรี รุ่น BHL และหลอดเมทัลฮาไลด์วัตต์สูง



BHL

เลือกเก้กักรัด ง่ายต่อการติดตั้ง

คุณสมบัติ

- บัลลาสต์ชนิดหลอดสำหรับหลอดเมอร์คิวรีความดันสูง และหลอดเมทัลฮาไลด์วัตต์สูง
- ดีไซน์ให้มีขนาดเล็ก และเบากว่าบัลลาสต์ชนิดหลอดทั่วไป แต่กำลังสูญเสียต่ำ
- สะดวกง่ายต่อการติดตั้ง ทุกพื้นที่
- ทนทานเกินไซส์ ทนความร้อนสูง TW 130°C

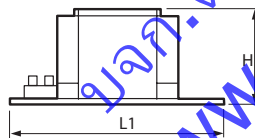
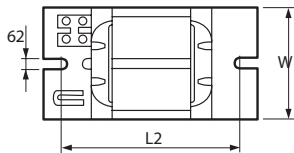

บริษัท ตรีวิษณุกรรม
 WWW.TVK.CO.TH

TYPE	Overall lenght			
	L1 max.	L2 max.	W max.	H max.
BHL 1000 L202	165	123	117	102

ข้อมูลจำเพาะบัลลาสต์ชนิดหลอด สำหรับหลอดเมอร์คิวรี รุ่น BHL และหลอดเมทัลฮาไลด์วัตต์สูง

รายการสินค้า	ชนิดหลอด	ความสว่าง (ลูเมน)	กำลังไฟเข้า (วัตต์)	กระแสไฟ (แอมป์)	Ignitor	Ignitor Data Ignitor Volt (kV)	Capacitor Data Model (µmF/V)	*ราคาปลีก (บาท)
BHL 80L200	HPL-N 80W	3,700	80	0.08	-	-	8/250	500
BHL 125L200	HPL-N 125W	6,200	125	1.15	-	-	10/250	550
BHL1000L202	HPL-N 1000W (230V)	58,500	1,000	7.5	-	-	30/250 x2	3200
BHL 1000L202	HPI-T 1000W	85,000	985	8.25	SI 52	0.75	32/250 x2	3,200
BHL 1000L202 2 ตัว	HPI-T 2000W/230-240V	189,000	1,960	16.50	SI 52	1.0	125/250	3,200

* ราคานี้เป็นราคาทั้งหมด VAT 7% แล้ว

บัลลาสต์สำหรับหลอดเมอร์คิวรี รุ่น BHLE TS

บัลลาสต์สำหรับหลอดเมทัลฮาไลด์รุ่นใหม่
พร้อม Thermal Switch ในตัว



BHLE TS

คุณสมบัติ

- บัลลาสต์ชนิดลวดสำหรับหลอดเมทัลฮาไลด์และหลอดแสงจันทร์ ขนาด 250 และ 400 วัตต์
- ปลอดภัยในการใช้เพราะมีสวิตช์ตัดอัตโนมัติ เมื่อบัลลาสต์มีอุณหภูมิสูง และสามารถรีเซ็ตตัวเองได้
- ออกแบบให้มีการพันขดลวดแบบพิเศษ ทำให้มีขนาดเล็ก เบา และมีค่ากำลังสูญเสียต่ำ มีขั้วต่อสายแบบสกูตติดตั้งมากับตัวบัลลาสต์ช่วยให้ติดตั้ง และเข้าสายได้อย่างง่ายดาย
- ใช้งานร่วมกับอินเตอ์ และหลอด HID HPL HPI และ HPI (plus)
- เหมาะสำหรับทำให้แสงสว่างในโรงงานอุตสาหกรรม สนามกีฬา ร้านค้า ถนนหนทาง และพื้นที่สาธารณะทั่วไป

เรื่องไฟฟ้าจากฟิลิปส์

- บัลลาสต์สำหรับหลอด HID ทั่วไป เหมาะสำหรับการใช้งานในพื้นที่ที่มีความชื้นจำกัดเท่านั้น

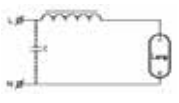

การต่อสาย รูปที่ 1

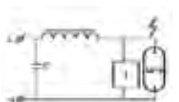
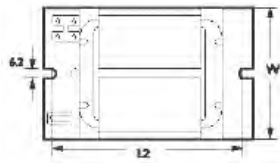

การต่อสาย รูปที่ 2

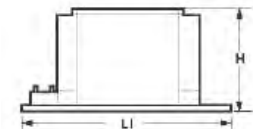

Type	Overall length			
	L1	L2	W	H
Product ID	Max.	Max.	Max.	Max.
250W	132.5	119	75.5	64.5
400W	165	144	75.5	64.5

ข้อมูลจำเพาะบัลลาสต์สำหรับหลอดเมอร์คิวรี รุ่น BHLE TS

รายการสินค้า	หลอด	อิเล็กทรอนิกส์	แรงดันไฟฟ้า/ ความถี่ (V/Hz)	ไม่มี PF Correction		มี PF Correction		กำลัง สูญเสีย (วัตต์)	Tw=130C Delta T (°C)	การต่อสาย รูปที่	*ราคาปลีก (บาท)
				กระแส (A)	cos	คาปาซิเตอร์	กระแส				
BHLE250L200TS	HPI PLUS 250W BU	SI51	220/50	2.15	0.55	18/250	1.35	20.0	75	2	800
BHLE250L200TS	HPI-T PLUS 250W	SI51	220/50	2.15	0.55	18/250	1.35	20.0	75	2	800
BHLE250L200TS	SON-H 220W	N.A.	220/50	2.20	0.55	18/250	1.35	17.5	75	1	1,000
BHLE400L200TS	HPL-N 400W	N.A.	220/50	3.25	0.60	25/250	2.15	25.5	70	1	1,100
BHLE400L200TS	HPI PLUS 400W BU	SI51	220/50	3.40	0.55	28/250	2.15	27.5	75	2	1,100
BHLE400L200TS	HPI PLUS 400W BU-P	SI51	220/50	3.40	0.55	28/250	2.15	27.5	75	2	1,100
BHLE400L200TS	HPI PLUS 400W BUS	N.A.	220/50	3.40	0.55	28/250	2.15	27.5	75	1	1,100
BHLE400L200TS	HPI PLUS 400W BUS-P	N.A.	220/50	3.40	0.55	28/250	2.15	27.5	75	1	1,100
BHLE400L200TS	HPI-T PLUS 400W	SI51	220/50	3.40	0.55	28/250	2.15	27.5	75	2	1,100
BHLE400L200TS	SON-H 350W	N.A.	220/50	3.00	0.55	28/250	2.15	23.8	75	1	1,300

* ราคานี้เป็นราคาทั้งหมด VAT 7% แล้ว

บอกต่อด้วย
www.tvk.co.th

บัลลาสต์ขดลวดสำหรับหลอดโซเดียมความดันสูงและหลอดเมทัลฮาไลด์รุ่น BSN

บัลลาสต์กำลังสูญเสียต่ำ ประสิทธิภาพสูง



คุณสมบัติ

- บัลลาสต์ขดลวดสำหรับหลอดโซเดียมความดันสูง
- กำลังสูญเสียต่ำ สูงประสิทธิภาพการใช้งาน
- เล็กกะทัดรัด และเบากว่าบัลลาสต์ขดลวดทั่วไป ง่ายต่อการติดตั้ง
- สามารถทนความร้อนได้สูง TW 130°C

BSN

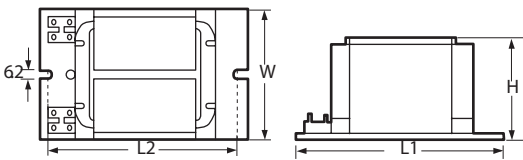

TYPE	L1	L2	W	H
BSN 70W	117	102	57.1	51.5
BSN 150W	125	110	75.5	64.5
BSN 250W	150	135	75.5	64.5
BSN 400W L300I	165	150	96.5	82.0

ข้อมูลจำเพาะบัลลาสต์ขดลวดสำหรับหลอดโซเดียมความดันสูงและหลอดเมทัลฮาไลด์รุ่น BSN

รายการสินค้า	หลอด	ความสว่าง	ขนาด (วัตต์)	กระแสไฟ (A)	Ignitor	Ignitor Data Ignitor Volt (KV)	Capacitor Data Model (µMFD/V)	*ราคาปลีก (บาท)
BSN 70L300I	SON-T 70W	6,000	70	0.98	SN 57	2.5	12/250	500
BSN 150L300II	SON-T 150W	15,000	150	1.80	SN 58/SN 58 T5	5.0	18/250	750
BSN 150L300II	CDM-T 150W/830	14,000	147	1.80	SN 58/SN 58 T5	5.0	18/250	750
BSN 150L300II	CDM-T 150W/942	12,700	145	1.90	SN 58/SN 58 T5	5.0	18/250	750
BSN 150L300II	CDM-TP 150W/830	13,000	149	1.80	SN 58/SN 58 T5	5.0	18/250	750
BSN 150L300II	CDM-TP 150W/942	12,000	148	1.80	SN 58/SN 58 T5	5.0	18/250	750
BSN 150L300II	CDM-TD 150W/830	13,250	145	1.80	SN 58/SN 58 T5	5.0	18/250	750
BSN 150L300II	CDM-TD 150W/942	14,200	145	1.80	SN 58/SN 58 T5	5.0	18/250	750
BSN 250L300I	SON-T 250W	28,000	250	3.00	SN 58/SN 58 T5	5.0	32/250	950
BSN 250L300I	SON-PLUS 150W	16,000	150	1.80	SN 58/SN 58 T5	5.0	18/250	950
BSN 250L300I	HPI PLUS 400W BUS	42,500	454	3.85	-	-	50/250	950
BSN 250L300I	MHN-TD 250W	20,000	252	3.00	SN 58/SN 58 T5	5.0	32/250	950
BSN 250L300I	SON-T 250W	28,000	250	3.00	SN 58/SN 58 T5	5.0	32/250	950
BSN 250L300I	SON-PLUS 150W	16,000	150	1.80	SN 58/SN 58 T5	5.0	18/250	950
BSN 250L300I	HPI PLUS 400W BUS	42,500	454	3.85	-	-	50/250	950
BSN 250L300I	MHN-TD 250W	20,000	252	3.00	SN 58/SN 58 T5	5.0	32/250	950
BSN 400L300I	SON-T 400W	48,000	392	4.60	SN 58/SN 58 T5	5.0	50/250	1,600
BSN 400L300I	HPI PLUS 250W BU	25,500	302	2.55	SN 58/SN 58 T5	5.0	32/250	1,600
BSN 400L300I	HPI PLUS 400W BU	42,500	454	3.85	SN 58/SN 58 T5	5.0	50/250	1,600
BSN 400L300I	HPI PLUS 400W BUS-P	42,500	454	3.85	SN 58/SN 58 T5	5.0	50/250	1,600
BSN 400L300I	HPI-T PLUS 250W	23,000	295	2.50	SN 58/SN 58 T5	5.0	32/250	1,600
BSN 400L300I	HPI-T PLUS 400W	38,000	445	3.80	SN 58/SN 58 T5	5.0	50/250	1,600

* ราคานี้เป็นราคาที่รวม VAT 7% แล้ว

บัลลาสต์อิเล็กทรอนิกส์ HID-PV



HID-PV m 20W
HID-PV m 35W



HID-PV c 35W /s
HID-PV c 70W/s

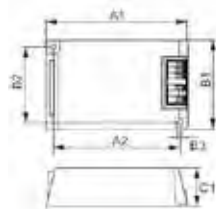
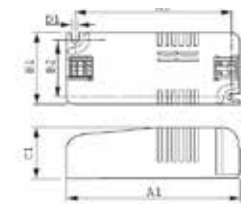
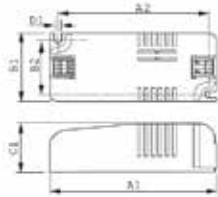

คุณสมบัติ

- บัลลาสต์สำหรับหลอด HID สีขาว ทนทานเป็นพิเศษ ด้วยอายุการใช้งาน 60,000 ชม.
- บัลลาสต์อิเล็กทรอนิกส์ สำหรับหลอด CosmoPolis ขนาด 45, 60, 90 และ 140 วัตต์
- ทนทานกว่า ด้วยอายุการใช้งานถึง 60,000 ชั่วโมง
- ขนาดเล็กกะทัดรัด น้ำหนักเบา ง่ายต่อการติดตั้ง
- ช่วยให้แสง และวัตถุได้หลอด CosmoPolis เป็นแสงสีขาว
- สามารถปรับหรี่ไฟได้เมื่อใช้กับบัลลาสต์แบบ CosmoWhite HID-PV LumiStep Xtreme gear ลดความสว่างจาก 100% ลงมาที่ 60% และเลือกช่วงเวลาปรับหรี่ได้ที่ 6, 8 และ 10 ชั่วโมง

การใช้งาน

- สถานที่ใช้งาน เช่น ถนนในเมือง แหล่งที่พักอาศัย และย่านการค้า

Type	A1 (Nom)	A2 (Nom)	A3 (Nom)	B1 (Nom)	C1 (Nom)	D1 (Nom)
HID-PV C m 20/S CDM HPF 220-240V 50/60Hz	97.3	88.0	-	43.3	30.0	4.2

Type	A1 (Nom)	A2 (Nom)	A3 (Nom)	B1 (Nom)	C1 (Nom)	D1 (Nom)
HID-PV m 35/S CDM 220-240V 50/60Hz	97.3	88.3	-	43.3	30.5	4.2

Type	A1 (Nom)	A2 (Nom)	A3 (Nom)	B1 (Nom)	C1 (Nom)	D1 (Nom)
HID-PV C 70/S CDM HPF 220-240V 50/60Hz NG	109.6	98.5	74.4	63.7	32.2	4.9

ข้อมูลจำเพาะบัลลาสต์อิเล็กทรอนิกส์ HID-PV

รายการสินค้า	ใช้กับหลอด	กำลังไฟขาเข้า (วัตต์)	กำลังไฟสูญเสีย (วัตต์)	เพาเวอร์แฟคเตอร์ (PF)	น้ำหนัก (kg)	*ราคาปลีก (บาท)
HID-PV m 20/S	CDM mini 20W	20W	5	0.95	0.163	2,600
HID-PV m 35/S	CDM mini 35W	35W	6	0.95	0.168	2,600
HID-PV C 35/S	CDM 35W	35W	4.5	0.95	0.24	2,000
HID-PV C 70/S	CDM 70W	70W	7	0.95	0.24	2,000

บัลลาสต์อิเล็กทรอนิกส์สำหรับหลอด CDM-T Elite MW(Medium Wattage) 210 วัตต์ และ 315 วัตต์

บัลลาสต์สำหรับหลอด CDM กำลังสูง
ประหยัดมาก ประสิทธิภาพความสว่างสูง



CDM-T Elite MW

คุณสมบัติ

- บัลลาสต์อิเล็กทรอนิกส์ สำหรับหลอดเซรามิค ดิสชาร์จกำลังสูง (210W + 315W) (สามารถใช้แทน 250W, 400W MH หรือ HPS)
- ทนทาน ด้วยอายุการใช้งานถึง 50,000 ชั่วโมง (10% failure)
- เต็มประสิทธิภาพ ช่วยยืดอายุการใช้งานของหลอดได้ถึง 30%
- ออกแบบให้มีขนาดเล็ก และน้ำหนักเบา ง่ายต่อการใช้งาน
- มีวงจรมักเก็บค่าพาวเวอร์แฟคเตอร์ในตัว จึงไม่จำเป็นต้องใช้ คาปาซิเตอร์
- มีเทคโนโลยีแก้ไขปัญหาฮีทซิงค์ แสงกะพริบ และเสียงรบกวน แรงดันไฟฟ้า 220-240 VAC 50/60Hz

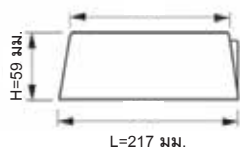
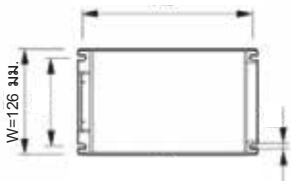

ข้อมูลจำเพาะบัลลาสต์อิเล็กทรอนิกส์สำหรับหลอด CDM-T Elite MW(Medium Wattage) 210 วัตต์ และ 315 วัตต์

รายการสินค้า	ใช้กับหลอด	กำลังไฟขาเข้า (วัตต์)	เพาเวอร์แฟคเตอร์ (PF)	*ราคาปลีก(บาท)
HID-PV 210 /S	CDM 210W	226.5	>0.95	6,000
HID-PV 315 /S	CDM 315W	340.5	>0.95	6,000

* ราคานี้เป็นราคาที่รวม VAT 7% แล้ว

บัลลาสต์อิเล็กทรอนิกส์ สำหรับหลอด CosmoPolis



CosmoPolis

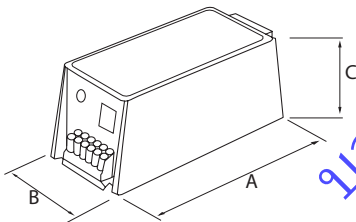

บัลลาสต์สำหรับหลอด HID สีขาว ขนาดเป็น พิเศษ ด้วยอายุการใช้งาน 60,000 ชม.

คุณสมบัติ

- บัลลาสต์อิเล็กทรอนิกส์ สำหรับหลอด CosmoPolis ขนาด 45, 60, 90 และ 140 วัตต์
- ทนทานกว่า ด้วยอายุการใช้งานถึง 60,000 ชั่วโมง
- ขนาดเล็กกะทัดรัด น้ำหนักเบา ง่ายต่อการติดตั้ง
- ช่วยให้เห็น และวัดอุณหภูมิหลอด CosmoPolis เป็นแสงสีขาว
- สามารถปรับหรี่ไฟได้เมื่อใช้กับบัลลาสต์แบบ CosmoWhite HID-PV LumiStep Xtreme gear ลดความสว่างจาก 100% ลงมาที่ 60% และเลือกช่วงเวลาปรับหรี่ได้ที่ 6, 8 และ 10 ชั่วโมง
- สถานที่ใช้งาน เช่น ถนนในเมือง แหล่งที่พักอาศัย และย่านการค้า

ข้อมูลจำเพาะบัลลาสต์อิเล็กทรอนิกส์สำหรับหลอด CosmoPolis

รายการสินค้า	กำลังไฟพร้อม (วัตต์)	อุณหภูมิแวดล้อม (°C)	แรงดันอินพุท (V)	อายุการใช้งาน ที่ Tc=80°C (ชั่วโมง)	*ราคาปลีก (บาท)
CosmoWhite HID-PV Xtreme gear 45W	51	-20 ถึง +50	220-240	60,000	5,500
CosmoWhite HID-PV Xtreme gear 60W	67	-20 ถึง +50	220-240	60,000	5,500
CosmoWhite HID-PV Xtreme gear 90W	99	-20 ถึง +50	220-240	60,000	5,700
CosmoWhite HID-PV Xtreme gear 140W	152.5	-20 ถึง +50	220-240	60,000	5,700
CosmoWhite HID-DV LumiStep Xtreme gear 60W/6h	67	-20 ถึง +50	220-240	60,000	8,000
CosmoWhite HID-DV LumiStep Xtreme gear 60W/8h	67	-20 ถึง +50	220-240	60,000	8,000
CosmoWhite HID-DV LumiStep Xtreme gear 60W/10h	67	-20 ถึง +50	220-240	60,000	8,000
CosmoWhite HID-DV LumiStep Xtreme gear 90W/6h	99	-20 ถึง +50	220-240	60,000	8,000
CosmoWhite HID-DV LumiStep Xtreme gear 90W/8h	99	-20 ถึง +50	220-240	60,000	8,000
CosmoWhite HID-DV LumiStep Xtreme gear 90W/10h	99	-20 ถึง +50	220-240	60,000	8,000
CosmoWhite HID-DV LumiStep Xtreme gear 140W/6h	152.5	-20 ถึง +50	220-240	60,000	8,000
CosmoWhite HID-DV LumiStep Xtreme gear 140W/8h	152.5	-20 ถึง +50	220-240	60,000	8,000
CosmoWhite HID-DV LumiStep Xtreme gear 140W/10h	152.5	-20 ถึง +50	220-240	60,000	8,000

* ราคานี้เป็นราคาที่รวม VAT 7% แล้ว

อิเล็กทรอนิกส์อิิกนิเตอร์สำหรับการจุดติด หลอดประเภทก๊าซดิสชาร์จ Ignitor

เพิ่มประสิทธิภาพการใช้ ช่วยยืดอายุให้หลอดไฟ

คุณสมบัติ

- อิเล็กทรอนิกส์อิิกนิเตอร์ รุ่น SI สำหรับหลอดเมทัลฮาไลด์ใช้ร่วมกับบัลลาสต์ BHL
- อิเล็กทรอนิกส์อิิกนิเตอร์ รุ่น SN สำหรับหลอดไฮเพรสเซอร์โซเดียมใช้ร่วมกับบัลลาสต์ BSN
- ขนาดเล็ก น้ำหนักเบา
- ช่วยให้การจุดติดของหลอดแรงดันสูงให้ไม่กระชาก
- ช่วยยืดอายุการใช้งานของหลอดทั้งชนิดต่อขนาน หรือแบบกึ่งขนาน
- ไม่สร้างความร้อนที่ตัวอิิกนิเตอร์ (SI,SN) ทำให้มีกำลังสูญเสียต่ำมาก
- ด้วยวงจรแบบขนาน (Parallel) หรือแบบกึ่งขนาน (Semi-Parallel) ทำให้สามารถติดตั้งอิิกนิเตอร์ (SI,SN) ห่างจากหลอดได้ไกลถึง 20 - 100 เมตร



Ignitor

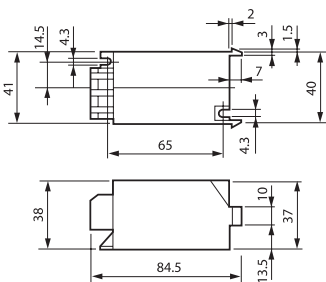

SN 57/58, SI 51/52

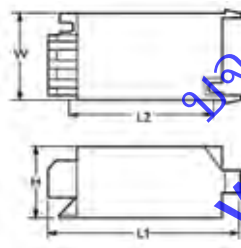

SU

ข้อมูลจำเพาะอิเล็กทรอนิกส์อิิกนิเตอร์

รายการสินค้า	* ราคาปลีก (บาท)
SI 51 PLUS	240
SI 52	280
SN 56	500
SN 57	240
SN 58	240
SN 58 T5 (อิิกนิเตอร์รุ่น ไท้เมออร์)	350
SN 58 T15 (อิิกนิเตอร์รุ่น ไท้เมออร์)	350
SU 42-S (อิิกนิเตอร์รุ่น ออูกรม)	400



Capacitor

คาปาซิเตอร์ Capacitor

- คาปาซิเตอร์ ใช้ในการปรับค่าเพาเวอร์แฟกเตอร์ (Power Factor) ให้มากกว่า 0.85
- ทนความร้อนสูง ที่อุณหภูมิ 85°C
- ตัวถังพลาสติก ผลิตด้วยวัสดุไม่ลามไฟ
- ทนแรงดันสูงสุด 250V

ข้อมูลจำเพาะคาปาซิเตอร์

รายการสินค้า	ชนิดวัสดุ	* ราคาปลีก (บาท)
CAP 4 MFD	พลาสติก	75
CAP 5 MFD	พลาสติก	80
CAP 6.5 MFD	พลาสติก	85
CAP 8 MFD	พลาสติก	95
CAP 10 MFD	พลาสติก	125
CAP 12 MFD	พลาสติก	125
CAP 15 MFD	พลาสติก	150
CAP 18 MFD	พลาสติก	160
CAP 20 MFD	พลาสติก	215
CAP 25 MFD	พลาสติก	330
CAP 30 MFD	พลาสติก	370
CAP 32 MFD	พลาสติก	420
CAP 50 MFD	อลูมิเนียม	530

* ราคานี้เป็นราคาทั้งหมด VAT 7% แล้ว

หม้อแปลงอิเล็กทรอนิกส์สำหรับหลอดฮาโลเจนแรงดันต่ำ 12V ET-S,ET-C



ET-S



ET-C

หม้อแปลงอิเล็กทรอนิกส์ สูงประสิทธิภาพ
ความประหยัดไฟกว่า 70%

คุณสมบัติ

- หม้อแปลงอิเล็กทรอนิกส์ รุ่นมาตรฐาน ET-S Halogen
- ประหยัดไฟกว่าระบบหม้อแปลงชนิดหลอดทั่วไปถึง 70%
- ใช้งานร่วมกับหลอดฮาโลเจนแรงดันต่ำ 12V
- มีระบบป้องกัน เมื่ออุณหภูมิที่หม้อแปลงอิเล็กทรอนิกส์สูงผิดปกติ

ข้อมูลจำเพาะหม้อแปลงอิเล็กทรอนิกส์สำหรับหลอดฮาโลเจนแรงดันต่ำ 12V ET-S

รายการสินค้า	กำลังไฟ(วัตต์)	* ราคาปลีก (บาท)
ET-S 60	20-60	220
ET-S 105	35-105	600
ET-S 150	50-150	600
ET-C 60	20-60	180

* ราคานี้เป็นราคาที่รวม VAT 7% แล้ว



บริษัท. ตรีวิษณุการ
www.tvk.co.th

เติมเปี่ยมไปด้วยประสิทธิภาพ
ด้วยนวัตกรรมที่เหนือชั้น

โคมไฟ (Luminaire)



โคมไฟติดเพดาน รุ่น Iceling



32898



32899



32896



30348



30351



30352



30353



30358

ผลิตกันท่ส่องสว่าง ที่สว่างสดใสมากขึ้น
เพื่อบ้านของคุณ

โคมไฟเพดานแบบ SuperBrite ออกแบบมาเพื่อการประหยัดไฟ โดยให้แสงสว่างสดใสพร้อมกำลังวัตต์ระหว่าง 32 ถึง 40 วัตต์ ผลิตมาเพื่อป้องกันแสงอ่อนและแสงหว่า สามารถเลือกรูปแบบต่างๆ และขอบเสริม เพื่อให้เข้ากับกรตกแต่งของคุณ

คุณสมบัติ

- ประสิทธิภาพการใช้พลังงาน ออกแบบเพื่อการใช้งานร่วมกับหลอดประหยัดไฟ
- เอฟเฟกต์แสงให้การกระจายแสงสว่างอย่างทั่วถึง
- ติดตั้งง่าย ผิวสัมผัสเรียบลื่นทำความสะอาดง่าย
- เหมาะสำหรับที่อยู่อาศัย เช่น ห้องนั่งเล่น ,ห้องนอน

ข้อมูลจำเพาะโคมไฟติดเพดาน รุ่น Iceling

รายการสินค้า	ใช้กับหลอด	ผิวของโคม	สีของโคม	ขนาด ก x ย x ส (ซม.)	ลักษณะการติดตั้ง	*ราคาปลีก (บาท)
32898	CFLI E27 15W x 4	อะคริลิก	ขาว	38.0 x 38.0 x 9.5	ติดเพดาน	800
32899	CFLI E27 15W x 3	อะคริลิก	ขาวขลิบทอง	36.0 x 36.0 x 12.0	ติดเพดาน	800
32896	CFLI E27 15W x 3	อะคริลิก	ขาว	36.0 x 36.0 x 9.5	ติดเพดาน	900
30348	CFLI E27 18W x 3	อะคริลิก	ขาวขลิบทอง	36.0 x 36.0 x 12.0	ติดเพดาน	800
30351	CFLI E27 18W x 3	อะคริลิก	ขาวขลิบทอง	36.0 x 36.0 x 12.0	ติดเพดาน	800
30352	CFLI E27 18W x 3	อะคริลิก	ขาวขลิบทอง	36.0 x 36.0 x 12.0	ติดเพดาน	800
30353	CFLI E27 18W x 3	อะคริลิก	ขาว	36.0 x 36.0 x 12.0	ติดเพดาน	800
30358	CFLI E27 18W x 3	อะคริลิก	ขาวขลิบทอง	36.0 x 36.0 x 12.0	ติดเพดาน	800

*ราคานี้เป็นราคาที่ไม่รวมหลอดไฟ และเป็นราคาที่รวม VAT 7% แล้ว

โคมไฟซาลาเปาติดเพดาน



ผลิตภัณฑ์ส่องสว่าง ที่สว่างสดใสมากขึ้น
เพื่อบ้านของคุณ

โคมไฟเพดานแบบ SuperBrite ออกแบบมาเพื่อการประหยัดไฟ โดยให้แสงสว่างสดใสพร้อมกำลังวัตต์ระหว่าง 32 ถึง 40 วัตต์ ผลิตมาเพื่อป้องกันแสงอ่อนและแสงพว้า สามารถเลือกรูปแบบต่างๆ และขอบเสริม เพื่อให้เข้ากับการตกแต่งของคุณ

คุณจะได้

- ประสิทธิภาพการใช้พลังงาน ออกแบบเพื่อการใช้งานร่วมกับหลอดประหยัดไฟ
- เอฟเฟกต์แสงให้การกระจายแสงสว่างอย่างทั่วถึง
- ติดตั้งง่าย ผิวสัมผัสเรียบลื่นทำความสะอาดง่าย

ใครใช้งาน

- เหมาะสำหรับที่อยู่อาศัย เช่น ห้องนั่งเล่น ,ห้องนอน

ข้อมูลจำเพาะโคมไฟซาลาเปาติดเพดาน

รายการสินค้า	ใช้กับหลอด	ผิวของโคม	สีของโคม	ขนาด ก x ย x ส (ซม.)	ลักษณะการติดตั้ง	*ราคาปลีก (บาท)
69624	Gz10Q TL5C, 22W	อะคริลิค	สีขาว	25.0 x 25.0 x 8.2	ติดเพดาน	600
30276	Gz10Q TL5C, 32W	อะคริลิค	สีขาว	35.0 x 35.0 x 9.9	ติดเพดาน	1,350
30298	Gz10Q TL5C, 32W	อะคริลิค	สีขาว	35.0 x 35.0 x 9.4	ติดเพดาน	1,350
30304	Gz10Q TL5C, 32W	อะคริลิค	สีขาว	35.0 x 35.0 x 9.4	ติดเพดาน	1,350
30344	Gz10Q TL5C, 32W	อะคริลิค/ไม้	น้ำตาลดำ	40.2 x 40.2 x 9.7	ติดเพดาน	2,000
30345	Gz10Q TL5C, 32W	อะคริลิค	นิกเกิล	40.2 x 40.2 x 9.7	ติดเพดาน	2,600

*ราคานี้เป็นราคาที่ไม่รวมหลอดไฟ และเป็นราคาที่รวม VAT 7% แล้ว
*หมายเหตุ ค่าอุณหภูมิสีของแสงและค่าลูเมนเป็นค่าโดยประมาณ อาจมีการคลาดเคลื่อนเล็กน้อยประมาณ 3-5%

โคมไฟซาลาเปาติดเพดานทรงเหลี่ยม

ผลิตกับที่ส่องสว่าง ที่สว่างสดใสมากขึ้น
เพื่อบ้านของคุณ

โคมไฟเพดานแบบ SuperBrite ออกแบบมาเพื่อการประหยัดไฟ โดยให้แสงสว่างสดใสพร้อมกำลังวัตต์ระหว่าง 32 ถึง 40 วัตต์ ผลิตมาเพื่อป้องกันแสงอ่อนและแสงพร่า สามารถเลือกรูปแบบต่างๆ และขอบเสริม เพื่อให้เข้ากับการตกแต่งของคุณ

คุณสมบัติ

- ประสิทธิภาพการใช้พลังงาน ออกแบบเพื่อการใช้งานร่วมกับหลอดประหยัดไฟ
- เอฟเฟกต์แสงให้การกระจายแสงสว่างอย่างทั่วถึง
- ติดตั้งง่าย มีวัสดุที่เปลี่ยนทำความสะอาดง่าย

การใช้งาน

- เหมาะสำหรับที่อยู่อาศัย เช่น ห้องนั่งเล่น ,ห้องนอน



ข้อมูลจำเพาะโคมไฟซาลาเปาติดเพดานทรงเหลี่ยม

รายการสินค้า	ใช้กับหลอด	ผิวของโคม	สีของโคม	ขนาด ก x ย x ส (ซม.)	ลักษณะการติดตั้ง	*ราคาปลีก (บาท)
30346	Gz10Q TL5C, 32W	อะคริลิค/กรอบไม้	น้ำตาลเข้ม/น้ำตาลอ่อน	39.4 x 39.4 x 9.7	ติดเพดาน	600
30347	Gz10Q TL5C, 32W	อะคริลิค/กรอบเหล็ก	นิกเกิล	39.4 x 39.4 x 9.7	ติดเพดาน	1,350

*ราคานี้เป็นราคาที่ไม่วมหลอดไฟ และเป็นราคาที่รวม VAT 7% แล้ว
*หมายเหตุ ค่าอุณหภูมิสีของแสงและค่าลูเมนเป็นค่าโดยประมาณ อาจมีการคลาดเคลื่อนเล็กน้อยประมาณ 3-5%

โคมไฟติดเพดาน รุ่น 59796(FBG300)

ส่องสว่างให้บ้านคุณโดดเด่นกว่าใคร

โคมไฟเฉพาะจุด Value Spots ที่สร้างขอบเขตของแสงให้ในบ้านด้วยการเน้นภาพวาดอันมีค่า หรือของตกแต่งของคุณให้โดดเด่น มีให้เลือกในพื้นที่ผิวที่หลากหลาย เติมเต็มให้เพดานของคุณ ขณะที่คำนึงถึงการปรับได้อย่างเหมาะสมไม่ว่าจะที่ได้ก็ตาม



59796(FBG300)

คุณสมบัติ

- ออกแบบเพื่อให้ใช้ร่วมกับหลอดประหยัดไฟ
- การนำแสงที่ถูกต้อง

การใช้งาน

เหมาะสำหรับที่อยู่อาศัย เช่น ห้องนั่งเล่น, ห้องนอน



59796(FBG300)

ข้อมูลจำเพาะโคมไฟติดเพดาน รุ่น 59796(FBG300)

รายการสินค้า	ใช้กับหลอด	ผิวของโคม	สีของโคม	ขนาด ก x ย x ส (ซม.)	ลักษณะการติดตั้ง	*ราคาปลีก (บาท)
59796(FBG300)	Essential E27 14W	นิกเกิล/กระຈก	นิกเกิล	22.0 x 22.0 x 12.0	ติดเพดาน	650
59796(FBG300)	Essential E27 14W	นิกเกิล/กระຈก	ขาว	22.0 x 22.0 x 12.0	ติดเพดาน	650

*ราคานี้เป็นราคาที่ไม่รวมหลอดไฟ และเป็นราคาที่รวม VAT 7% แล้ว

โคมไฟติดเพดาน รุ่น 59785/59790



59785(FBG302)



59790(FBG303)

ส่องสว่างเจิดจ้า คุณค่าที่จำเป็น

โคมไฟเฉพาะจุด Value Spots ที่สร้างขอบเขตของแสงให้ในบ้านด้วยการเน้นภาพวาดอันมีค่า หรือของตกแต่งของคุณให้โดดเด่น มีให้เลือกในพื้นผิวที่หลากหลาย เดิมเต็มให้เพดานของคุณ ขณะที่ยังคำนึงถึงการปรับได้อย่างเหมาะสมไม่ว่าจะทำได้ก็ตาม

คุณสมบัติ

- ประหยัดไฟ 80% เมื่อเปรียบเทียบกับหลอดไส้
- ออกแบบเพื่อการใช้งานร่วมกับหลอดประหยัดไฟ
- กระจกคุณภาพสูง ไม่หมองเป็นสีเหลือง
- ผิวสัมผัสเรียบลื่นทำความสะอาดง่าย
- ฝาครอบแก้วทนทานเพื่อเพิ่มความปลอดภัย

การใช้งาน

- เหมาะสำหรับที่อยู่อาศัย เช่น ห้องนั่งเล่น , ห้องนอน

ข้อมูลจำเพาะโคมไฟติดเพดาน รุ่น 59785/59790

รายการสินค้า	ใช้กับหลอด	ผิวของโคม	สีของโคม	ขนาด ก x ย x ส (ซม.)	ลักษณะการติดตั้ง	*ราคาปลีก (บาท)
59785(FBG302)	Genie E27 14W	นิกเกิล/กระจก	นิกเกิล	14.8 x 14.8 x 12.0	ติดเพดาน	750
59790(FBG303)	Essential E27 14W	นิกเกิล/กระจก	นิกเกิล	19.0 x 19.0 x 12.0	ติดเพดาน	800

*ราคานี้เป็นราคาที่ไม่รวมหลอดไฟ และเป็นราคาที่รวม VAT 7% แล้ว

โคมไฟติดเพดาน รุ่น 59786/59791



59786(FBG304)



59797(FBG305)

ส่องสว่างให้บ้านคุณโดดเด่นกว่าใคร

โคมไฟเฉพาะจุด Value Spots ที่สร้างขอบเขตของแสงให้ในบ้านด้วยการเน้นภาพวาดอันมีค่า หรือของตกแต่งของคุณให้โดดเด่น มีให้เลือกในพื้นผิวที่หลากหลาย เต็มเต็มให้เพดานของคุณ ขณะที่คำนึงถึงการปรับได้อย่างเหมาะสมไม่ว่าจะที่ได้ก็ตาม

คุณสมบัติ

- ประหยัดไฟ 80% เมื่อเปรียบเทียบกับหลอดได้
- ออกแบบเพื่อการใช้งานร่วมกับหลอดประหยัดไฟ
- กรอบคุณภาพสูง ไม่หมองเป็นสีเหลือง
- ลิงค์สัมผัสเรียบลื่นทำความสะอาดง่าย
- ฝาครอบแก้วทนทานเพื่อเพิ่มความปลอดภัย

การใช้งาน

- เหมาะสำหรับที่อยู่อาศัย เช่น ห้องนั่งเล่น , ห้องนอน

ข้อมูลจำเพาะโคมไฟติดเพดาน รุ่น 59786/59791

รายการสินค้า	ใช้กับหลอด	ผิวของโคม	สีของโคม	ขนาด ก x ย x ส (ซม.)	ลักษณะการติดตั้ง	*ราคาปลีก (บาท)
59786(FBG304)	Genie E27 14W	นิกเกิล/กระจก	นิกเกิล	12.0 x 12.0 x 12.0	ติดเพดาน	750
59790(FBG303)	Essential E27 14W	นิกเกิล/กระจก	นิกเกิล	16.0 x 16.0 x 12.0	ติดเพดาน	800

*ราคานี้เป็นราคาที่ไม่รวมหลอดไฟ และเป็นราคาที่รวม VAT 7% แล้ว

โคมไฟดาวนไลต์ Smart CFLi

ลดแสงแยงตา สบายกว่าทุกการมอง
ด้วยเทคโนโลยี Glare Free



Smart CFLi

คุณสมบัติ

- เลือกใช้ร่วมกับหลอดไฟได้หลากหลายตามใจต้องการ ทั้งหลอดไส้ หลอดประหยัดไฟขนาด 3 - 18 วัตต์
- อุปกรณ์สะท้อนแสงชนิดเงาที่ออกแบบพิเศษ เพิ่มประสิทธิภาพในการสะท้อนแสงได้อย่างนุ่มนวลสบายตา
- เทคโนโลยีเฉพาะของฟิลิปส์ช่วยลดแสงแยงตา
- ออกแบบให้มีช่องระบายอากาศที่ช่วยรับหลอดเพื่อช่วยยืดอายุการใช้งานของหลอดประหยัดไฟ
- วัสดุหลอด และวัสดุต่อสายคุณภาพสูงมาตรฐานฟิลิปส์ ชัดปัญหาไฟที่หลุดร่วง
- สะดวกต่อการติดตั้งและใช้งาน

การใช้งาน

- เหมาะสำหรับงานภายในอาคารทุกประเภท เช่น บ้านพักอาศัย ร้านค้า ร้านอาหาร โรงแรม ฯลฯ

ข้อมูลจำเพาะโคมไฟดาวนไลต์ Smart CFLi

รายการสินค้า	ขนาด (นิ้ว)	สีขอบ	ความลึกของโคม (มม.)	 มม.	*ราคาปลีก (บาท)
FBS112 MAX3W-E27 220V	2.5	ขาว	105-130**	70	119
FBS113 MAX15W-E27 220V	3	ขาว	122-155**	105	139
FBS111 MAX15W-E27 220V	4	ขาว	159	125	119
FBS115 MAX18W-E27 220V	5	ขาว	190	160	189
FBS116 MAX18W-E27 220V	6	ขาว	190	175	239

* ราคานี้เป็นราคาที่ไม่รวมหลอดไฟ
** สามารถปรับระยะความลึกของโคมได้

โคมไฟดาวนไลท์ QBS 105



QBS 105-01



QBS 105-02



QBS 105-03



QBS 105-04



QBS 105-05



QBS 105-06



QBS 105-07



QBS 105-08

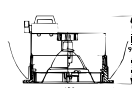

QBS 105-01

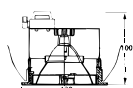

QBS 105-02

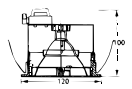

QBS 105-03

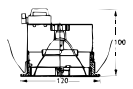

QBS 105-04

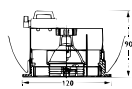

QBS 105-05

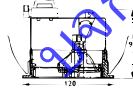

QBS 105-06

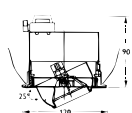

QBS 105-07

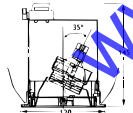

QBS 105-08

เพื่อความปลอดภัย ด้วยคริสระบายความร้อนที่ขั้วหลอด

คุณสมบัติ

- ใช้ร่วมกับหลอดฮาโลเจน MR16 12 โวลต์ 50 วัตต์ และหม้อแปลงอิเล็กทรอนิกส์ รุ่น ET-S (เป็นอุปกรณ์แยกจากตัวโคม)
- ตัวโคมผลิตจากอลูมิเนียมฉีดขึ้นรูปคุณภาพสูง พร้อมคริสระบายความร้อนที่ขั้วหลอด เพิ่มความปลอดภัยมากขึ้น พร้อมยึดอายุการใช้งานของหลอด
- วงแหวนทำจากเหล็กเคลือบสี มีความทนทานสูง
- ตัวสะท้อนแสงผลิตจากอลูมิเนียมคุณภาพสูง เพิ่มประสิทธิภาพการกระจายแสง (เฉพาะรุ่น)
- ให้แสงที่เป็นประโยชน์ สบายงาม โดดเด่นทุกการมอง
- สามารถใช้งานร่วมกับอุปกรณ์หรี่ไฟ (Dimmer) ได้

การใช้งาน

- เหมาะสำหรับบ้านพักอาศัย ร้านค้า โรงแรม ร้านอาหาร ห้องประชุม

ข้อมูลจำเพาะโคมไฟดาวนไลท์ QBS 105

รายการสินค้า	วัสดุ	ใช้ร่วมกัน	*ราคาปลีก (บาท)
QBS 105 DESIGN-1	ตัวสะท้อนแสงสีขาว	หลอดฮาโลเจน MR16 12V 50W 36D (x1) กับ Transformer ET-S	600
QBS 105 DESIGN-2	ตัวสะท้อนอลูมิเนียมสีเงิน ขัดมัน	หลอดฮาโลเจน MR16 12V 50W 36D (x1) กับ Transformer ET-S	600
QBS 105 DESIGN-3	ตัวสะท้อนแสง อลูมิเนียมสีเงิน เนื้อทราย	หลอดฮาโลเจน MR16 12V 50W 36D (x1) กับ Transformer ET-S	600
QBS 105 DESIGN-4	ตัวสะท้อนแสงขอบใน อลูมิเนียมสีดำ ลดแสงแยงตา	หลอดฮาโลเจน MR16 12V 50W 36D (x1) กับ Transformer ET-S	600
QBS 105 DESIGN-5	ตัวสะท้อนแสงสีเงินขัดมัน มีตัวครอบให้ลำแสงแคบ รูปวงกลม	หลอดฮาโลเจน MR16 12V 50W 36D (x1) กับ Transformer ET-S	600
QBS 105 DESIGN-6	สีขาว สามารถปรับมุมแสงได้ 15 องศา ตัวครอบให้ลำแสงแคบรูปวงรี	หลอดฮาโลเจน MR16 12V 50W 36D (x1) กับ Transformer ET-S	600
QBS 105 DESIGN-7	ตัวครอบรูป EYE BALL ปรับมุมแสงได้ 25 องศา	หลอดฮาโลเจน MR16 12V 50W 36D (x1) กับ Transformer ET-S	600
QBS 105 DESIGN-8	ตัวสะท้อนแสง อลูมิเนียมสีเงิน ขัดมัน ตัวครอบด้านในสามารถปรับมุมแสงได้ 35 องศา	หลอดฮาโลเจน MR16 12V 50W 36D (x1) กับ Transformer ET-S	800

* ราคาคือเป็นราคาไม่รวมหลอดและหม้อแปลง และเป็นราคาที่รวม VAT 7% แล้ว

โคมไฟดาวนไลท์ Smart Halogen



QBS026 (สีขาว)



QBS026 (สีเทา)



QBS027 (สีขาว)



QBS027 (สีเทา)



QBS029 (สีขาว)



QBS029 (สีเทา)



QBS028 (สีขาว)



QBS028 (สีเทา)



QBS030



QBS031



QBS032



QBS044 (สีขาว)



QBS044 (สีเทา)



QBS046 (สีขาว)



QBS046 (สีเทา)



QBS047 (สีขาว)



QBS047 (สีเทา)



QBS048 (สีขาว)



QBS048 (สีเทา)



QBS041 (สีขาว)



QBS041 (สีเทา)



QBS042 (สีขาว)



QBS042 (สีเทา)



QBS043 (สีขาว)



QBS043 (สีเทา)

โดดเด่นด้วยดีไซน์ทันสมัย ให้ประกายแสงสวยงาม

คุณสมบัติ

- ใช้กับหลอดฮาโลเจน MR16 12โวลท์ 50 วัตต์ และหม้อแปลงอิเล็กทรอนิกส์ รุ่น ET-S (เป็นอุปกรณ์แยก)
- รูปลักษณ์ทันสมัย ให้แสงเป็นประกายสวยงาม
- มีรุ่นให้เลือกหลากหลาย ทั้งแบบปรับมุมได้ไม่ได้ ขอบกลม/เหลี่ยม ฯลฯ
- สามารถใช้งานร่วมกับอุปกรณ์หรี่ไฟ (Dimmer) ได้
- สะดวกต่อการติดตั้งและใช้งาน

การใช้งาน

เหมาะสำหรับบ้านพักอาศัย ร้านค้า โรงแรม ร้านอาหาร ห้องประชุม ฯลฯ

บริษัททีวีเคที จำกัด
www.tvk.co.th

ข้อมูลจำเพาะโคมไฟดาวไลท์ Smart Halogen

รายการสินค้า	ประเภท	ปรับมุม	วัสดุ	สีขอบ	*ราคาปลีก (บาท)
QBS026 1x MAX50W/12V-GU5.3 WH	ขอบกลม	ไม่ได้	เหล็กชุบ	ขาว	120
QBS026 1x MAX50W/12V-GU5.3 GR	ขอบกลม	ไม่ได้	เหล็กชุบ	เทา	120
QBS027 1x MAX50W/12V-GU5.3 WH	ขอบกลม	แนวตั้ง 30°	เหล็กชุบ	ขาว	200
QBS027 1x MAX50W/12V-GU5.3 GR	ขอบกลม	แนวตั้ง 30°	เหล็กชุบ	เทา	200
QBS029 1x MAX50W/12V-GU5.3 WH	ขอบกลม	"แนวตั้ง 70°	อลูมิเนียมฉีดขึ้นรูป	ขาว	170
QBS029 1x MAX50W/12V-GU5.3 GR	ขอบกลม	"แนวตั้ง 70°	320	เทา	170
QBS028 1x MAX50W/12V-GU5.3 WH	ขอบเหลี่ยม	แนวตั้ง 30°	เหล็กชุบ	ขาว	320
QBS028 1x MAX50W/12V-GU5.3 GR	ขอบเหลี่ยม	แนวตั้ง 30°	เหล็กชุบ	เทา	320
QBS030 1x MAX50W/12V-GU5.3 SI	ขอบกลม	ไม่ได้	อลูมิเนียมฉีดขึ้นรูป	เงิน	200
QBS031 1x MAX50W/12V-GU5.3 SI	ขอบกลม พร้อมวงแหวน กันแสงแยงตา	ไม่ได้	อลูมิเนียมฉีดขึ้นรูป	เงิน	200
QBS032 1x MAX50W/12V-GU5.3 SI	ขอบกลม	แนวตั้ง 30°	อลูมิเนียมฉีดขึ้นรูป	เงิน	260
QBS044 1xMAX50W/12V-GU5.3 WH	ขอบกลม ตัวสะท้อนแสง อลูมิเนียมสีเงิน เนื้อทราย	ไม่ได้	เหล็กชุบ	ขาว	360
QBS044 1xMAX50W/12V-GU5.3 GR	ขอบกลม ตัวสะท้อนแสง อลูมิเนียมสีเงิน ขัดมัน	ไม่ได้	เหล็กชุบ	เทา	360
QBS046 1xMAX50W/12V-GU5.3 WH	ขอบกลม ตัวสะท้อนแสงอลูมิเนียมสีเงิน ขัดมัน พร้อมตะแกรงลดแสงแยงตา	ไม่ได้	เหล็กชุบ	ขาว	360
QBS046 1xMAX50W/12V-GU5.3 GR	ขอบกลม ตัวสะท้อนแสงอลูมิเนียมสีเงิน ขัดมัน พร้อมตะแกรงลดแสงแยงตา	ไม่ได้	เหล็กชุบ	เทา	360
QBS047 1xMAX50W/12V-GU5.3 WH	ขอบกลม ตัวสะท้อนแสงอลูมิเนียมสีเงิน ขัดมัน ขอบในสีดำลดแสงแยงตา	ไม่ได้	เหล็กชุบ	ขาว	360
QBS047 1xMAX50W/12V-GU5.3 GR	ขอบกลม ตัวสะท้อนแสงอลูมิเนียมสีเงิน ขัดมัน ขอบในสีดำลดแสงแยงตา	ไม่ได้	เหล็กชุบ	เทา	360
QBS048 1xMAX50W/12V-GU5.3 WH	ขอบกลม พร้อมกระจกฝ้าปิดหน้า	ไม่ได้	เหล็กชุบ	ขาว	360
QBS048 1xMAX50W/12V-GU5.3 GR	ขอบกลม พร้อมกระจกฝ้าปิดหน้า	ไม่ได้	เหล็กชุบ	เทา	360
QBS041 1xMAX50W/12V-GU5.3 WH	ขอบกลม ตัวสะท้อนแสง อลูมิเนียมสีเงิน ขัดเงา	แนวตั้ง 10-30°	เหล็กชุบ	ขาว	360
QBS041 1xMAX50W/12V-GU5.3 GR	ขอบกลม ตัวสะท้อนแสง อลูมิเนียมสีเงิน ขัดเงา	แนวตั้ง 10-30°	เหล็กชุบ	เทา	360
QBS042 1xMAX50W/12V-GU5.3 WH	ขอบกลม มีฝาปิดให้ลำแสงแคบ รูวงกลม	แนวตั้ง 20-30°	เหล็กชุบ	ขาว	360
QBS042 1xMAX50W/12V-GU5.3 GR	ขอบกลม มีฝาปิดให้ลำแสงแคบ รูวงกลม	แนวตั้ง 20-30°	เหล็กชุบ	เทา	360
QBS043 1xMAX50W/12V-GU5.3 WH	ขอบกลม มีฝาปิดให้ลำแสงแคบ รูวงรี	แนวตั้ง 30°	เหล็กชุบ	ขาว	360
QBS043 1xMAX50W/12V-GU5.3 GR	ขอบกลม มีฝาปิดให้ลำแสงแคบ รูวงรี	แนวตั้ง 30°	เหล็กชุบ	เทา	360

* ราคานี้เป็นราคาที่ยรวม VAT 7% แล้ว

โคมไฟดาวนไลท์รุ่น 205 Series



MBS 205 - 150TD



MBS 205 - 250TD

ออกแบบให้มีกระจกปิดหน้าโคม ลด UV
เพิ่มความปลอดภัย

คุณสมบัติ

- โคมไฟดาวนไลท์สำหรับหลอดฮาโลเจน หรือหลอดเมทัลฮาไลด์ ชนิด Double Ended
- ตัวโคมผลิตจากอลูมิเนียมหล่อ
- ออกแบบให้มีตัวสะท้อนแสงที่ทำจากอลูมิเนียมคุณภาพสูง พร้อมกระจกปิดหน้าโคม เพื่อความปลอดภัย และช่วยลดรังสี UV

การใช้งาน

เหมาะสำหรับพื้นที่ที่ต้องการความสว่างมาก เช่น โถงสูง

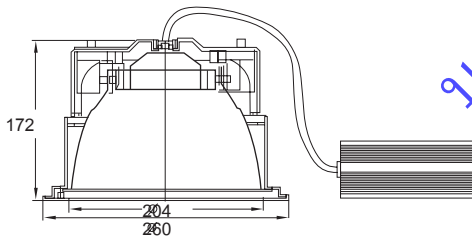

ข้อมูลจำเพาะโคมไฟดาวนไลท์รุ่น 205 Series

รายการสินค้า	ใช้กับหลอด	ชนิด x จำนวน	*ราคาปลีก (บาท)
MBS205 1xCDM-TD70W IC WH	คอมแพคเมทัลฮาไลด์ แบบdouble end	CDM-TD 70W x 1 หลอด	3,400
MBS205 1xMHN-TD150W IC WH	คอมแพคเมทัลฮาไลด์ แบบdouble end	MHN-TD 150W x 1 หลอด	3,900
MBS205 1xCDM-TD250W IC WH	คอมแพคเมทัลฮาไลด์ แบบdouble end	CDM-TD 250W x 1 หลอด	6,100

* ราคานี้เป็นราคาไม่รวมหลอดและหม้อแปลง และเป็นราคาที่รวม VAT 7% แล้ว

โคมไฟดาวนไลท์รุ่น Smart HID



คุณสมบัติ

- โคมไฟดาวนไลท์สำหรับหลอด CDM
- โคมผลิตจากอลูมิเนียมคุณภาพสูง แข็งแรง น้ำหนักเบา ติดตั้งง่าย
- ตัวโคมมาพร้อมกระจกปิดหน้า เพื่อความปลอดภัยสูงสุดในการใช้งาน
- มีรุ่นและแบบให้เลือกที่หลากหลาย

การใช้งาน

- เหมาะสำหรับ ร้านค้า โรงแรม ร้านอาหาร
- สามารถเลือกใช้ได้ทั้งบัลลาสต์แกนเหล็ก หรือ บัลลาสต์อิเล็กทรอนิกส์ (บัลลาสต์ต้องสั่งแยกจากโคม)

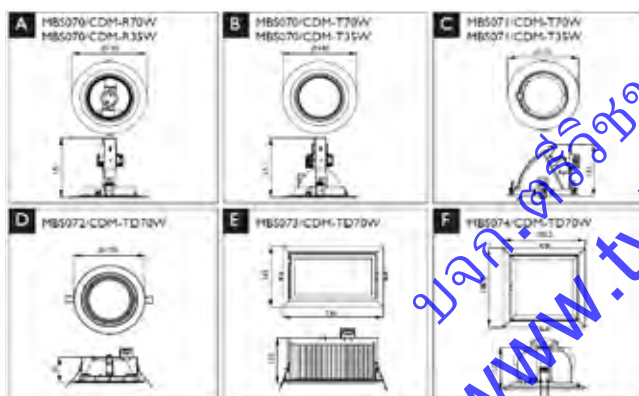

ข้อมูลจำเพาะโคมไฟดาวนไลท์รุ่น Smart HID

รายการสินค้า	ประเภทหลอด	ปรับมุม	ลักษณะขอบ	*ราคาปลีก (บาท)
MBS070 1xCDM-R30-70W H WH	CDM-Par 30 ขั้ว E27	แนวตั้ง -300° - 300°	"ขอบกลมสีขาว	660
MBS070 1xCDM-T70W H WH	CDM-T ขั้ว G12	แนวตั้ง -300° - 300°	"ขอบกลมสีขาว	820
MBS071 1xCDM-T70W H WH	CDM-T ขั้ว G12	"แนวตั้ง 600° แนวตั้ง 3500°	ขอบกลมสีขาว	1,000
MBS072 1xCDM-TD70W H WH	CDM-TD ขั้ว RX7s	ไม่ได้	"ขอบกลมสีขาว	580
MBS073 1xCDM-TD70W H WH	CDM-TD ขั้ว RX7s	แนวตั้ง 600°	"ขอบสี่เหลี่ยมสีขาว	680
MBS074 1xCDM-TD70W H WH	CDM-TD ขั้ว RX7s	ไม่ได้	"ขอบสี่เหลี่ยมสีขาว	740

* ราคานี้เป็นราคาที่ไม่รวมหลอดไฟและบัลลาสต์ และเป็นราคาที่รวม VAT 7% แล้ว



บัลลาสต์ชนิดลวด

บัลลาสต์อิเล็กทรอนิกส์

ข้อมูลจำเพาะบัลลาสต์ชนิดลวดและบัลลาสต์อิเล็กทรอนิกส์

รายการสินค้า	ชนิด	แรงดันไฟฟ้า	ขนาด (ยวxขส)	*ราคาปลีก (บาท)
ZBS180 1xCDM-T70W GRB-IC 220V-50Hz ALU	อลูมิเนียมบัลลาสต์	220 V.	249x123x73 มม.	1,180
ZBS180 1xCDM-T70W GRB-EB 220-240V	อิเล็กทรอนิกส์	220 - 240 V.	230x109x57 มม.	2,120

* ราคานี้เป็นราคาที่รวม VAT 7% แล้ว

โคมไฟดาวนไลท์แบบฝังฝ้า 125/135/145/155 Series



FBH125



FBH135



FBH145



FBH145



FBH155

ผลิตจากวัสดุชั้นยอด ให้แสงสว่างชั้นเยี่ยม

คุณสมบัติ

- โคมไฟดาวนไลท์แบบฝังฝ้า
- ใช้งานร่วมกับหลอดประหยัดไฟ PL-C และหลอดคอมแพคแฟลเมทัลฮาไลด์,
 - หลอดประหยัดไฟ PL-C แบบ 4 ขั้ว สำหรับรุ่น FBH 125, 135, 145 และ 155
 - หลอดประหยัดไฟ PL-C แบบ 2 ขั้ว สำหรับ รุ่น FBS 145
 - หลอดคอมแพคแฟลเมทัลฮาไลด์ CDM สำหรับรุ่น MBS 145
- ขนาดฐานโคม
 - FBH125 : เส้นผ่านศูนย์กลาง 145 มม.
 - FBH135 : เส้นผ่านศูนย์กลาง 165 มม.
 - FBH145 : เส้นผ่านศูนย์กลาง 200 มม.
 - FBH155 : เส้นผ่านศูนย์กลาง 260 มม.
- ตีโคมผลิตจากอลูมิเนียมฉีดขึ้นรูปอย่างดี
- ตีระสะท้อนแสงทำจากอลูมิเนียมอย่างดี
- ขอบวงแหวนทำจากโพลีคาร์บอเนต
- สะดวกครบครัน ด้วยชุดอุปกรณ์มาพร้อมกับโคม

การใช้งาน

- เหมาะสำหรับห้างสรรพสินค้า ร้านค้าแฟชั่นชั้นนำ โรงแรม สำนักงาน ร้านอาหาร ทางเดินในอาคาร ฯลฯ

FBH125 & FBH135

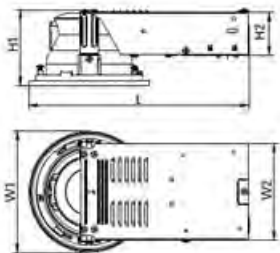

FBH145

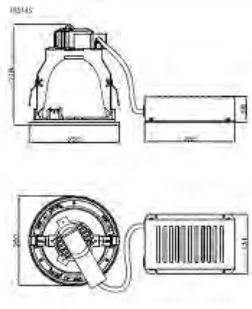
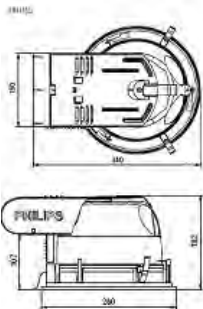
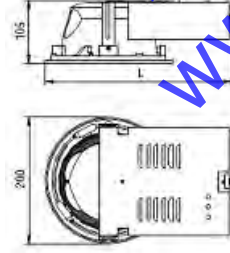

ข้อมูลจำเพาะโคมไฟดาวไลท์แบบฝังฝ้า 125/135/145/155 Series

รายการสินค้า	แบบ	ใช้บัลลาสต์	ใช้กับหลอด	แนวตั้งติดหลอด	*ราคาปลีก (บาท)
FBH125 1×PL-C/4P13W EBP WH	ไม่มีกระจกปิดหน้า	บัลลาสต์อิเล็กทรอนิกส์	หลอด PL-C 4P 13W X 1 หลอด	แนวนอน	1,880
FBH135 1×PL-C/4P18W EBP WH	ไม่มีกระจกปิดหน้า	บัลลาสต์อิเล็กทรอนิกส์	หลอด PL-C 4P 18W X 1 หลอด	แนวนอน	1,880
FBH145 1×PL-C/4P18W EBP WH	ไม่มีกระจกปิดหน้า	บัลลาสต์อิเล็กทรอนิกส์	หลอด PL-C 4P 18W X 1 หลอด	แนวนอน	2,240
FBH145 1×PL-C/4P26W EBP WH	ไม่มีกระจกปิดหน้า	บัลลาสต์อิเล็กทรอนิกส์	หลอด PL-C 4P 26W X 1 หลอด	แนวนอน	2,260
FBH145 2×PL-C/4P13W EBP WH	ไม่มีกระจกปิดหน้า	บัลลาสต์อิเล็กทรอนิกส์	หลอด PL-C 4P 13W X 2 หลอด	แนวนอน	2,400
FBH145 2×PL-C/4P18W EBP WH	ไม่มีกระจกปิดหน้า	บัลลาสต์อิเล็กทรอนิกส์	หลอด PL-C 4P 18W X 2 หลอด	แนวนอน	2,420
FBH145 2×PL-C/4P26W EBP WH	ไม่มีกระจกปิดหน้า	บัลลาสต์อิเล็กทรอนิกส์	หลอด PL-C 4P 26W X 2 หลอด	แนวนอน	2,760
FBH155 2×PL-C/4P18W EBP WH	ไม่มีกระจกปิดหน้า	บัลลาสต์อิเล็กทรอนิกส์	หลอด PL-C 4P 18W X 2 หลอด	แนวนอน	2,820
FBH155 2×PL-C/4P26W EBP WH	ไม่มีกระจกปิดหน้า	บัลลาสต์อิเล็กทรอนิกส์	หลอด PL-C 4P 26W X 2 หลอด	แนวนอน	3,160
FBH155 2×PL-T/4P42W HFP WH	ไม่มีกระจกปิดหน้า	บัลลาสต์อิเล็กทรอนิกส์	หลอด PL-T 4P 42W X 2 หลอด	แนวนอน	3,760
MBS145 C 1xCDM-T35W IC WH	มีกระจกปิดหน้า	บัลลาสต์ชนิดลวด	หลอดคอมแพคเมทัลฮาไลด์ แบบ Single Ended-CDM-T 35W X 1หลอด	แนวตั้ง	2,960
MBS145 C 1xCDM-T70W IC WH	มีกระจกปิดหน้า	บัลลาสต์ชนิดลวด	หลอดคอมแพคเมทัลฮาไลด์ แบบ Single-Ended CDM-T 70W X 1หลอด	แนวตั้ง	3,150
MBS145 C 1xCDM-T150W IC WH	มีกระจกปิดหน้า	บัลลาสต์ชนิดลวด	หลอดคอมแพคเมทัลฮาไลด์ แบบ Single-Ended CDM-T 150W X 1หลอด	แนวตั้ง	3,570
MBS145 C 1xCDM-TD70W IC WH	มีกระจกปิดหน้า	บัลลาสต์ชนิดลวด	หลอดคอมแพคเมทัลฮาไลด์ แบบ Double-Ended CDM-TD 70W X 1หลอด	แนวนอน	3,150
MBS145 C 1xCDM-TD150W IC WH	มีกระจกปิดหน้า	บัลลาสต์ชนิดลวด	หลอดคอมแพคเมทัลฮาไลด์ แบบ Double-Ended CDM-TD 150W X 1หลอด	แนวนอน	3,600
QBS145/120R	ไม่มีกระจกปิดหน้า	ไม่มีบัลลาสต์	PAR38 120W X 1หลอด	แนวตั้ง	870
NBS 145-100 White Ring	ไม่มีกระจกปิดหน้า	ไม่มีบัลลาสต์	GLS 100W E27 X 1หลอด	แนวตั้ง	700
FBS 145 C 1XPL-C/2P 13W I WH	ไม่มีกระจกปิดหน้า	บัลลาสต์ชนิดลวด	หลอด PL-C 2P 13W X 1หลอด	แนวตั้ง	1,340
FBS 145 C 1XPL-C/2P 18W I WH	ไม่มีกระจกปิดหน้า	บัลลาสต์ชนิดลวด	หลอด PL-C 2P 18W X 1หลอด	แนวตั้ง	1,340
FBS 145 C 1XPL-C/2P 26W I WH	ไม่มีกระจกปิดหน้า	บัลลาสต์ชนิดลวด	หลอด PL-C 2P 20W X 1หลอด	แนวตั้ง	1,480
FBS 145 C 1XPL-C/2P 13W I FG WH	กระจกปิดหน้า	บัลลาสต์ชนิดลวด	หลอด PL-C 2P 13W X 1หลอด	แนวตั้ง	1,380
FBS 145 C 1XPL-C/2P 18W I FG WH	กระจกปิดหน้า	บัลลาสต์ชนิดลวด	หลอด PL-C 2P 18W X 1หลอด	แนวตั้ง	1,300
FBS 145 C 1XPL-C/2P 26W I FG WH	กระจกปิดหน้า	บัลลาสต์ชนิดลวด	หลอด PL-C 2P 20W X 1หลอด	แนวตั้ง	1,500

อุปกรณ์เสริม

รายการสินค้า	แบบ	*ราคาปลีก (บาท)
ZBH125 GC GLASS CLEAR	กระจกปิดหน้าชนิดใส	60
ZBH125 FRG FROSTED GLASS	กระจกปิดหน้าชนิดฝ้า	60
ZBH135 GC GLASS CLEAR	กระจกปิดหน้าชนิดใส	60
ZBH135 FRG FROSTED GLASS	กระจกปิดหน้าชนิดฝ้า	80
ZBH145 GC GLASS CLEAR	กระจกปิดหน้าชนิดใส	80
ZBH145 FRG FROSTED GLASS	กระจกปิดหน้าชนิดฝ้า	80
ZBH155 GC GLASS CLEAR	กระจกปิดหน้าชนิดใส	100
ZBH155 FRG FROSTED GLASS	กระจกปิดหน้าชนิดฝ้า	100

โคมไฟดาวนไลท์รุ่น Smart CFLni และ 056/057/058/059 series

ออกแบบตัวสะท้อนแสงแบบด้าน
ให้แสงนุ่มนวลสบายตา

คุณสมบัติ

- โคมไฟดาวนไลท์แบบฝังฝ้า
- สำหรับหลอดประหยัดไฟ PL-C ตั้งแต่ 10-26 วัตต์
- ตัวโคมผลิตจากเหล็กทำสีอย่างดี มีตัวสะท้อนแสงแบบด้าน ให้แสงนุ่มนวล สบายตา
- ใช้งานได้หลายรูปแบบทั้งรุ่นสำหรับติดตั้งหลอดแบบตั้ง หรือติดตั้งแบบนอนสำหรับบริเวณที่มีพื้นที่ฝ้าจำกัด
- มีทั้งแบบหลอดเดี่ยว และหลอดคู่
- ขอบขาผลิตจากเหล็กอย่างดีพ่นสีขาว
- ส่งออกครบครัน ด้วยชุดอุปกรณ์มาพร้อมกับโคม

การใช้งาน

- เหมาะสำหรับร้านค้า โรงแรม ร้านอาหาร สำนักงาน ฯลฯ



Type	A	B	C
FBH030/110E	264	140	99
FBH031/113E	273	170	99
FBH031/118E	273	170	99
FBH031/213E	237	170	99
FBH032/118E	297	190	99
FBH032/213E	297	190	99
FBH032/218E	297	190	99
FBH033/218E	338	256	136
FBH033/226E	338	256	136
FBH030/110E/FG	264	140	99
FBH031/113E/FG	273	170	99
FBH031/118E/FG	273	170	99
FBH031/213E/FG	273	170	99
FBH032/118E/FG	297	190	99
FBH032/213E/FG	297	190	99
FBH032/218E/FG	297	190	99
FBH033/218E/FG	338	256	136
FBH033/226E/FG	338	256	136
FBH034/226E	309	215	99
FBH034/218E	309	215	99
FBH034/213E	309	215	99
FBH034/226E/FG	309	215	99
FBH034/218E/FG	309	215	99
FBH034/213E/FG	309	215	99

ข้อมูลจำเพาะโคมไฟดาวนัไลท์รุ่น Smart CFLni และ 056/057/058/059 series

รายการสินค้า	แบบ	ใช้บัลลาสต์	ใช้กับหลอด	แนวตั้งติดหลอด	*ราคาปลีก (บาท)
FBH030 1xPL-C/2P10W I WH	4" ไม่มีกระจกปิดหน้า	ขดลวด	PL-C/2P 10W x 1 หลอด	แนวนอน	350
FBH031 1xPL-C/2P13W I WH	5" ไม่มีกระจกปิดหน้า	ขดลวด	PL-C/2P 13W x 1 หลอด	แนวนอน	390
FBH031 1xPL-C/2P18W I WH	5" ไม่มีกระจกปิดหน้า	ขดลวด	PL-C/2P 18W x 1 หลอด	แนวนอน	390.
FBH031 2xPL-C/2P13W I WH	5" ไม่มีกระจกปิดหน้า	ขดลวด	PL-C/2P 13W x 2 หลอด	แนวนอน	480
FBH032 1xPL-C/2P18W I WH	6" ไม่มีกระจกปิดหน้า	ขดลวด	PL-C/2P 18W x 1 หลอด	แนวนอน	420
FBH032 2xPL-C/2P13W I WH	6" ไม่มีกระจกปิดหน้า	ขดลวด	PL-C/2P 13W x 2 หลอด	แนวนอน	540
FBH032 2xPL-C/2P18W I WH	6" ไม่มีกระจกปิดหน้า	ขดลวด	PL-C/2P 18W x 2 หลอด	แนวนอน	540
FBH033 2xPL-C/2P18W I WH	9" ไม่มีกระจกปิดหน้า	ขดลวด	PL-C/2P 18W x 2 หลอด	แนวนอน	770
FBH033 2xPL-C/2P26W I WH	9" ไม่มีกระจกปิดหน้า	ขดลวด	PL-C/2P 26W x 2 หลอด	แนวนอน	770
FBH030 1xPL-C/4P10W EBE FG WH CN	4" มีกระจกปิดหน้า	อิเล็กทรอนิกส์	PL-C/4P 10W x 1 หลอด	แนวนอน	570
FBH030 1xPL-C/4P10W EBE WH CN	4" ไม่มีกระจกปิดหน้า	อิเล็กทรอนิกส์	PL-C/4P 10W x 1 หลอด	แนวนอน	480
FBH031 1xPL-C/4P13W EBE FG WH CN	5" มีกระจกปิดหน้า	อิเล็กทรอนิกส์	PL-C/4P 13W x 1 หลอด	แนวนอน	590
FBH031 1xPL-C/4P13W EBE WH CN	5" ไม่มีกระจกปิดหน้า	อิเล็กทรอนิกส์	PL-C/4P 13W x 1 หลอด	แนวนอน	500
FBH031 1xPL-C/4P18W EBE FG WH CN	5" มีกระจกปิดหน้า	อิเล็กทรอนิกส์	PL-C/4P 18W x 1 หลอด	แนวนอน	630
FBH031 1xPL-C/4P18W EBE WH CN	5" ไม่มีกระจกปิดหน้า	อิเล็กทรอนิกส์	PL-C/4P 18W x 1 หลอด	แนวนอน	540
FBH031 2xPL-C/4P13W EBE FG WH CN	5" มีกระจกปิดหน้า	อิเล็กทรอนิกส์	PL-C/4P 13W x 2 หลอด	แนวนอน	650
FBH031 2xPL-C/4P13W EBE WH CN	5" ไม่มีกระจกปิดหน้า	อิเล็กทรอนิกส์	PL-C/4P 13W x 2 หลอด	แนวนอน	560.
FBH032 1xPL-C/4P18W EBE FG WH CN	6" มีกระจกปิดหน้า	อิเล็กทรอนิกส์	PL-C/4P 18W x 1 หลอด	แนวนอน	670
FBH032 1xPL-C/4P18W EBE WH CN	6" ไม่มีกระจกปิดหน้า	อิเล็กทรอนิกส์	PL-C/4P 18W x 1 หลอด	แนวนอน	580
FBH032 2xPL-C/4P13W EBE FG WH CN	6" มีกระจกปิดหน้า	อิเล็กทรอนิกส์	PL-C/4P 13W x 2 หลอด	แนวนอน	730
FBH032 2xPL-C/4P13W EBE WH CN	6" ไม่มีกระจกปิดหน้า	อิเล็กทรอนิกส์	PL-C/4P 13W x 2 หลอด	แนวนอน	640
FBH032 2xPL-C/4P18W EBE FG WH CN	6" มีกระจกปิดหน้า	อิเล็กทรอนิกส์	PL-C/4P 18W x 2 หลอด	แนวนอน	730
FBH032 2xPL-C/4P18W EBE WH CN	6" ไม่มีกระจกปิดหน้า	อิเล็กทรอนิกส์	PL-C/4P 18W x 2 หลอด	แนวนอน	640
FBH033 2xPL-C/4P18W EBE FG WH CN	9" มีกระจกปิดหน้า	อิเล็กทรอนิกส์	PL-C/4P 18W x 2 หลอด	แนวนอน	1,000
FBH033 2xPL-C/4P18W EBE WH CN	9" ไม่มีกระจกปิดหน้า	อิเล็กทรอนิกส์	PL-C/4P 18W x 2 หลอด	แนวนอน	910
FBH033 2xPL-C/4P26W EBE FG WH CN	9" มีกระจกปิดหน้า	อิเล็กทรอนิกส์	PL-C/4P 26W x 2 หลอด	แนวนอน	1,000
FBH033 2xPL-C/4P26W EBE WH CN	9" ไม่มีกระจกปิดหน้า	อิเล็กทรอนิกส์	PL-C/4P 26W x 2 หลอด	แนวนอน	910
FBS056 1xPL-C/2P10W I WH	ไม่มีกระจกปิดหน้า	ขดลวด	PL-C/2P 10W x 1 หลอด	แนวตั้ง	900
FBS056 1xPL-C/2P13W I WH	ไม่มีกระจกปิดหน้า	ขดลวด	PL-C/2P 13W x 1 หลอด	แนวตั้ง	900
FBS057 1xPL-C/2P13W I WH	ไม่มีกระจกปิดหน้า	ขดลวด	PL-C/2P 13W x 1 หลอด	แนวตั้ง	900
FBS057 1xPL-C/2P18W I WH	ไม่มีกระจกปิดหน้า	ขดลวด	PL-C/2P 18W x 1 หลอด	แนวตั้ง	900
FBS058 1xPL-C/2P13W I WH	ไม่มีกระจกปิดหน้า	ขดลวด	PL-C/2P 13W x 1 หลอด	แนวตั้ง	1,000
FBS058 1xPL-C/2P18W I WH	ไม่มีกระจกปิดหน้า	ขดลวด	PL-C/2P 18W x 1 หลอด	แนวตั้ง	1,000

* ราคานี้เป็นราคาไม่รวมหลอด และเป็นราคาที่รวม VAT 7% แล้ว

โคมไฟฝังฝ้าแบบสี่เหลี่ยม SCRABBLE

ออกแบบอย่างชาญฉลาด ปรับมุมส่องสว่างได้อย่างอิสระ:

คุณสมบัติ

- โคมสำหรับร้านค้า, ร้านอาหาร, ห้องสรรพสินค้า, ร้านเสื้อผ้า, ศูนย์แสดงสินค้า ฯลฯ
- ใช้งานร่วมกับหลอด CDM-T, CDM-R, Halogen-R111 ให้คุณภาพแสงดี อายุการใช้งานยาวนาน

การใช้งาน

- แต่ละโคมย่อยสามารถปรับมุมการส่องสว่างได้อย่างอิสระ เหมาะสำหรับการส่องพื้นที่โดยรวม หรือใช้ส่องเฉพาะจุดที่วัตถุประสงค์ต่างๆ เช่น หุ่นแสดงเสื้อผ้า, กรอบรูป, สินค้าต่างๆ
- MBX500/QBX500 เป็นโคมรูปทรงสี่เหลี่ยมผืนผ้า
- MBX502 CDM-T มี Reflector แบบลำแสงแคบ และกว้างให้เลือกใช้
- สำหรับรุ่น CDM-R, Halogen-R111 แบบลำแสงให้ดูจากหลอด



MBX/QBX500 3 lamps



MBX/QBX500 1 lamps



MBX/QBX500 2 lamp



MBX/QBX500 4 lamps (Line)



MBX/QBX 4 lamps (Square)

Type	Lamp	L (mm)	W (mm)	H (mm)	Cut-out (mm)
MBX500 CDM-R111	1 lamp	185	185	175	
MBX500 CDM-R111	2 lamps	327	185	175	
MBX500 CDM-R111	3 lamps	469	185	175	
MBX500 CDM-T	1 lamp	185	185	175	
MBX500 CDM-T	2 lamp	327	185	175	
MBX500 CDM-T	3 lamp	469	185	175	
MBX500 CDM-R20	2 lamp	262	151	120	
MBX500 CDM-R30	1 lamp	185	185	175	
MBX500 CDM-R30	3 lamp	327	185	175	
MBX500 CDM-R30	3 lamp	469	185	175	
CBX500 CDM-R30 & HAL-R111	2 lamp	327	185	175	
CBX500 CDM-R30 & HAL-R111	3 lamps	469	185	175	
QBX500 (line)	1 lamp	185	185	130	167 x 167
QBX500 (line)	2 lamp	327	185	140	308 x 167
QBX500 (line)	3 lamp	469	185	140	450 x 167
QBX500 (line)	4 lamp	611	185	170	593 x 167
QBX500 (line)	4 lamp	335	332	140	317 x 317

ข้อมูลจำเพาะโคมไฟฝังฝ้าแบบสี่เหลี่ยม SCRABBLE

รายการสินค้า	ใช้กับหลอด	สีขอบ	ชนิดลำแสง	*ราคาปลีก (บาท)
รุ่นหลอด CDM-T				
MBX500 1xCDM-T 35W IC 24 WH	CDM-T 35W x 1 หลอด	ขาว	กว้าง	3,450
MBX500 2xCDM-T 35W IC 24 WH	CDM-T 35W x 2 หลอด	ขาว	กว้าง	6,700
MBX500 3xCDM-T 35W IC 24 WH	CDM-T 35W x 3 หลอด	ขาว	กว้าง	9,900
MBX500 1xCDM-T 70W IC 24 WH	CDM-T 70W x 1 หลอด	ขาว	กว้าง	3,600
MBX500 2xCDM-T 70W IC 24 WH	CDM-T 70W x 2 หลอด	ขาว	กว้าง	7,000
MBX500 3xCDM-T 70W IC 24 WH	CDM-T 70W x 3 หลอด	ขาว	กว้าง	10,400
MBX500 1xCDM-T 35W IC 24 SI	CDM-T 35W x 1 หลอด	เงิน	กว้าง	3,500
MBX500 2xCDM-T 35W IC 24 SI	CDM-T 35W x 2 หลอด	เงิน	กว้าง	6,800
MBX500 3xCDM-T 35W IC 24 SI	CDM-T 35W x 3 หลอด	เงิน	กว้าง	10,000
MBX500 1xCDM-T 70W IC 24 SI	CDM-T 70W x 1 หลอด	เงิน	กว้าง	3,700
MBX500 2xCDM-T 70W IC 24 SI	CDM-T 70W x 2 หลอด	เงิน	กว้าง	7,100
MBX500 3xCDM-T 70W IC 24 SI	CDM-T 70W x 3 หลอด	เงิน	กว้าง	10,500
MBX500 1xCDM-T 35W IC 12 WH	CDM-T 35W x 1 หลอด	ขาว	แคบ	3,600
MBX500 1xCDM-T 70W IC 12 WH	CDM-T 70W x 1 หลอด	ขาว	แคบ	3,800
MBX500 1xCDM-T 35W IC 12 SI	CDM-T 35W x 1 หลอด	เงิน	แคบ	3,700
MBX500 1xCDM-T 70W IC 12 SI	CDM-T 70W x 1 หลอด	เงิน	แคบ	3,900
รุ่นหลอด CDM-R				
MBX500 C 1xCDM-R30-35W IC WH	CDM-R30 35W x 1 หลอด	ขาว	ดูจากหลอด	2,600
MBX500 C 2xCDM-R30-35W IC WH	CDM-R30 35W x 2 หลอด	ขาว	ดูจากหลอด	5,000
MBX500 C 3xCDM-R30-35W IC WH	CDM-R30 35W x 3 หลอด	ขาว	ดูจากหลอด	7,300
MBX500 C 1xCDM-R30-70W IC WH	CDM-R30 70W x 1 หลอด	ขาว	ดูจากหลอด	2,800
MBX500 C 2xCDM-R30-70W IC WH	CDM-R30 70W x 2 หลอด	ขาว	ดูจากหลอด	5,300
MBX500 C 3xCDM-R30-70W IC WH	CDM-R30 70W x 3 หลอด	ขาว	ดูจากหลอด	7,800
MBX500 C 1xCDM-R30-35W IC SI	CDM-R30 35W x 1 หลอด	เงิน	ดูจากหลอด	2,700
MBX500 C 2xCDM-R30-35W IC SI	CDM-R30 35W x 2 หลอด	เงิน	ดูจากหลอด	5,100
MBX500 C 3xCDM-R30-35W IC SI	CDM-R30 35W x 3 หลอด	เงิน	ดูจากหลอด	7,400
MBX500 C 1xCDM-R30-70W IC SI	CDM-R30 70W x 1 หลอด	เงิน	ดูจากหลอด	2,800
MBX500 C 2xCDM-R30-70W IC SI	CDM-R30 70W x 2 หลอด	เงิน	ดูจากหลอด	5,400
MBX500 C 3xCDM-R30-70W IC SI	CDM-R30 70W x 3 หลอด	เงิน	ดูจากหลอด	7,900
รุ่นหลอด CDM-R111				
MBX500 1xCDM-R111 70W EB WH	CDM-R111 70W x 1 หลอด	ขาว	ดูจากหลอด	6,800
MBX500 2xCDM-R111 70W EB WH	CDM-R111 70W x 2 หลอด	ขาว	ดูจากหลอด	12,800
MBX500 3xCDM-R111 70W EB WH	CDM-R111 70W x 3 หลอด	ขาว	ดูจากหลอด	19,600
MBX500 1xCDM-R111 70W EB SI	CDM-R111 70W x 1 หลอด	เงิน	ดูจากหลอด	6,900
MBX500 2xCDM-R111 70W EB SI	CDM-R111 70W x 2 หลอด	เงิน	ดูจากหลอด	12,900
MBX500 3xCDM-R111 70W EB SI	CDM-R111 70W x 3 หลอด	เงิน	ดูจากหลอด	19,700
รุ่นหลอด Halogen-R111				
QBX500 C 1xHAL-R111-50W ET WH	Halogen-R111 50W x 1 หลอด	ขาว	ดูจากหลอด	1,400
QBX500 C 2xHAL-R111-50W ET WH	Halogen-R111 50W x 2 หลอด	ขาว	ดูจากหลอด	2,000
QBX500 C 3xHAL-R111-50W ET WH	Halogen-R111 50W x 3 หลอด	ขาว	ดูจากหลอด	3,000
QBX500 C 4xHAL-R111-50W ET WH	Halogen-R111 50W x 4 หลอด	ขาว	ดูจากหลอด	3,600
QBX502 C 4xHAL-R111-50W ET WH	Halogen-R111 50W x 4หลอด	ขาว	ดูจากหลอด	3,600
QBX500 C 1xHAL-R111-50W ET SI	Halogen-R111 50W x 1 หลอด	เงิน	ดูจากหลอด	1,500
QBX500 C 2xHAL-R111-50W ET SI	Halogen-R111 50W x 2 หลอด	เงิน	ดูจากหลอด	2,100
QBX500 C 3xHAL-R111-50W ET SI	Halogen-R111 50W x 3 หลอด	เงิน	ดูจากหลอด	3,000
QBX500 C 4xHAL-R111-50W ET SI	Halogen-R111 50W x 4 หลอด	เงิน	ดูจากหลอด	3,700
QBX502 C 4xHAL-R111-50W ET SI	Halogen-R111 50W x 4หลอด	เงิน	ดูจากหลอด	3,700

* ราคานี้เป็นราคาไม่รวมหลอด และเป็นราคาที่รวม VAT 7% แล้ว

โคมไฟฝังฝ้าแบบสี่เหลี่ยม Smart Modular



LBX300, LBX301 x 1 lamp



LBX300, LBX301, CBX301 x 2 lamp



LBX300, LBX301, CBX301 x 3 lamp



LBX300 x 4 lamp

คุณสมบัติ

- แต่ละโคมย่อยสามารถเลือกปรับมุมได้อย่างอิสระต่อกัน
เหมาะสำหรับทั้งการส่องพื้นที่โดยรวม หรือ ส่องเน้นเฉพาะจุด
- ตัวโคมทำจากอลูมิเนียม น้ำหนักเบา ติดตั้งง่าย

การใช้งาน

- โคมฝังฝ้าแบบหมุนปรับมุมได้ เหมาะสำหรับ ร้านค้า ร้านอาหาร
ห้างสรรพสินค้า โรงแรม เป็นต้น
- มีรุ่นให้เลือกหลากหลาย สามารถใช้งานร่วมกับ หลอด Halogen
(MR16), หลอด Halogen (Capsule) และ หลอด CDM-T

บริษัท.ทีวีชชุกร
www.tvk.co.th

Type	Lamp	Transformer	Ballast	Dimension (mm) L x W x H	Cut-out (mm)
LBX300/150	Essential 50W GU5.3 12V 36D Closed	EL-T 60/1 220-240	-	141 x 141 x 77	112 x 112
LBX300/250	Essential 50W GU5.3 12V 36D Closed	EL-T 105/1220-240	-	241 x 141 x 77	210 x 112
LBX300/350	Essential 50W GU5.3 12V 36D Closed	EL-T 150/1 220-240	-	340 x 141 x 77	310 x 112
LBX300/450	Essential 50W GU5.3 12V 36D Closed	EL-T 105/1 220-240	-	243 x 141 x 77	218 x 112
LBX301/150	Essential CAPSL Pro 50W GY6.35 12V CL	EL-T 60/1 220-240	-	188 x 188 x 131	165 x 165
LBX301/150	Essential CAPSL Pro 50W GY6.35 12V CL	EL-T 105/1 220-240	-	373 x 188 x 131	345 x 165
LBX301/150	Essential CAPSL Pro 50W GY6.35 12V CL	EL-T 105/1 220-240	-	500 x 188 x 131	475 x 165
CBX301/150+170	Essential CAPSL Pro 50W GY6.35 12V CL+CDM-T 70W	EL-T 60/1 220-240	ZBS180 1xCDM-T 70W GRB-IC 220V-50Hz ALU M	373 x 188 x 210	345 x 165
CBX301/150+170	Essential CAPSL Pro 50W GY6.35 12V CL+CDM-T 70W	EL-T 105/1 220-240	ZBS180 1xCDM-T 70W GRB-IC 220V-50Hz ALU M	500 x 188 x 210	475 x 165
CBX301/250+170	Essential CAPSL Pro 50W GY6.35 12V CL+CDM-T70W	EL-T 60/1 220-240	ZBS180 1xCDM-T 70W GRB-EB 220V-240VM	500 x 188 x 210	475 x 165
CBX301/250+170	Essential CAPSL Pro 50W GY6.35 12V CL+CDM-T70W	EL-T 105/1 220-240	ZBS180 1xCDM-T 70W GRB-EB 220V-240VM	500 x 188 x 210	475 x 165

ข้อมูลจำเพาะโคมไฟฝังฝ้าแบบสี่เหลี่ยม Smart Modular

รายการสินค้า	ใช้กับหลอด	สีขอบ	*ราคาปลีก (บาท)
รุ่นหลอด Halogen MR16 (GU 5.3)			
LBX300 1xMAX50W/12V-GU5.3 WH	Halogen MR16 (GU 5.3) 50W x 1 หลอด	ขาว	770
LBX300 1xMAX50W/12V-GU5.3 GR	Halogen MR16 (GU 5.3) 50W x 1 หลอด	เทา	770
LBX300 2xMAX50W/12V-GU5.3 WH	Halogen MR16 (GU 5.3) 50W x 2 หลอด	ขาว	1,150
LBX300 2xMAX50W/12V-GU5.3 GR	Halogen MR16 (GU 5.3) 50W x 2 หลอด	เทา	1,150
LBX300 3xMAX50W/12V-GU5.3 WH	Halogen MR16 (GU 5.3) 50W x 3 หลอด	ขาว	1,500
LBX300 3xMAX50W/12V-GU5.3 GR	Halogen MR16 (GU 5.3) 50W x 3 หลอด	เทา	1,500
LBX300 4xMAX50W/12V-GU5.3 WH	Halogen MR16 (GU 5.3) 50W x 4 หลอด	ขาว	2,000
LBX300 4xMAX50W/12V-GU5.3 GR	Halogen MR16 (GU 5.3) 50W x 4 หลอด	เทา	2,000
รุ่นหลอด Halogen Capsule (GY 6.35)			
LBX301 1xMAX50W/12V-GY6.35 WH	Halogen Capsule (GY 6.35) 50W x 1 หลอด	ขาว	820
LBX301 1xMAX50W/12V-GY6.35 GR	Halogen Capsule (GY 6.35) 50W x 1 หลอด	เทา	820
LBX301 2xMAX50W/12V-GY6.35 WH	Halogen Capsule (GY 6.35) 50W x 2 หลอด	ขาว	1,380
LBX301 2xMAX50W/12V-GY6.35 GR	Halogen Capsule (GY 6.35) 50W x 2 หลอด	เทา	1,380
LBX301 3xMAX50W/12V-GY6.35 WH	Halogen Capsule (GY 6.35) 50W x 3 หลอด	ขาว	1,900
LBX301 3xMAX50W/12V-GY6.35 GR	Halogen Capsule (GY 6.35) 50W x 3 หลอด	เทา	1,900
รุ่นหลอด Halogen Capsule (GY 6.35) และ CDM-T (G12)**			
CBX301 1xMAX50W/12V-GY6.35 CDM-T WH	Halogen Capsule (GY 6.35) 50W x 1 หลอด & CDM-T 70W X 1 หลอด	ขาว	1,540
CBX301 1xMAX50W/12V-GY6.35 CDM-T GR	Halogen Capsule (GY 6.35) 50W x 1 หลอด & CDM-T 70W X 1 หลอด	เทา	1,540
CBX301 2xMAX50W/12V-GY6.35 CDM-T WH	Halogen Capsule (GY 6.35) 50W x 1 หลอด & CDM-T 70W X 2 หลอด	ขาว	2,030
MBX500 2xCDM-R111 70W EB SI	Halogen Capsule (GY 6.35) 50W x 1 หลอด & CDM-T 70W X 2 หลอด	เทา	2,030

* ราคานี้เป็นราคาไม่รวมหลอด และเป็นราคาที่รวม VAT 7% แล้ว
 ** สำหรับโคมไฟรุ่นนี้จะต้องสั่งบัลลาสต์สำหรับหลอด CDM-T ด้วยเสมอ



บัลลาสต์ชนิดลวด



บัลลาสต์อิเล็กทรอนิกส์

บัลลาสต์สำหรับหลอด CDM-T ในโคมรุ่น CBX301

รายการสินค้า	ชนิด	แรงดันไฟฟ้า	ขนาด (ย x ก x ส)	*ราคาปลีก (บาท)
ZBS180 1xCDM-T70W GRB-EB 220-240V M	อิเล็กทรอนิกส์	220 - 240 V.	230×109×57 มม.	2,120
ZBS180 1xCDM-T70W GRB-IC 220V-50Hz AL M	อลูมิเนียมบัลลาสต์	220 V.	249×123×73 มม.	1,180

* ราคานี้เป็นราคาที่รวม VAT 7% แล้ว

โคมไฟดาวนไลท์แบบฝังฟ้า รุ่น Fugato Micro CDM



Fugato Micro

มากกว่า ด้วยเทคโนโลยี Dual Optic ช่วยระบายความร้อน ยืดอายุการใช้งานของหลอด

คุณสมบัติ

- โคมไฟดาวนไลท์ แบบฝังฟ้า รุ่นสุดหรู
- สำหรับหลอดเมทัลฮาไลด์ ชนิด CDM-Tm, CDM-TC และหลอดฮาโลเจนแคปซูล ขนาด 20, 35 และ 70 วัตต์
- ตัวโคมทำจากอลูมิเนียมฉีดขึ้นรูปอย่างดี ใช้เทคโนโลยี Dual Optic ช่วยระบายความร้อนได้ดีขึ้น ยืดอายุหลอด
- ตัวโคมสะท้อนแสงประสิทธิภาพสูง ให้ประสิทธิภาพการสะท้อนแสงที่ยอดเยี่ยม
- ดีไซน์รูปทรงได้อย่างสวยงาม หลากหลาย เข้ากับรูปแบบการตกแต่งต่างๆ
- สะดวก ครบครัน ด้วยชุดอุปกรณ์มาพร้อมกับโคม

การใช้งาน

- เหมาะสำหรับห้างสรรพสินค้า ร้านค้าแฟชั่นชั้นนำ โรงแรมหรู ห้องรับรองสนามบิน ร้านอาหาร ฯลฯ



Fugato Mini

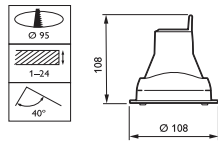

Mini Cardanic

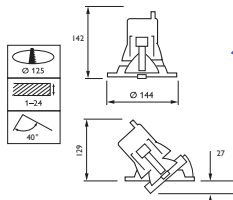

Mini Fixed

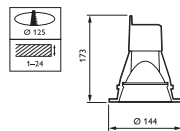

Mini Adjustable

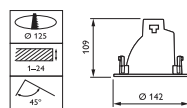

ข้อมูลจำเพาะโคมไฟดาวนไลท์แบบฝังฝ้า รุ่น Fugato Micro CDM

รายการสินค้า	ชนิดลำแสง	ใช้บัลลาสต์	ใช้กับหลอด	ปรับมุม	*ราคาปลีก (บาท)
Fugato Micro Cardanic					
MBS244C 1XCDM-Tm 20W EB 12 WH	12 องศา	บัลลาสต์อิเล็กทรอนิกส์	CDM-Tm 20W X 1 หลอด	ปรับมุมได้ แนวตั้ง 40 องศา	6,000
MBS244C 1XCDM-Tm 20W EB 24 WH	24 องศา	บัลลาสต์อิเล็กทรอนิกส์	CDM-Tm 20W X 1 หลอด	ปรับมุมได้ แนวตั้ง 40 องศา	6,000
MBS244C 1XCDM-Tm 20W EB 36 WH	36 องศา	บัลลาสต์อิเล็กทรอนิกส์	CDM-Tm 20W X 1 หลอด	ปรับมุมได้ แนวตั้ง 40 องศา	6,000
MBS244C 1XCDM-Tm 35W EB 12 WH	12 องศา	บัลลาสต์อิเล็กทรอนิกส์	CDM-Tm 35W X 1 หลอด	ปรับมุมได้ แนวตั้ง 40 องศา	6,000
MBS244C 1XCDM-Tm 35W EB 24 WH	24 องศา	บัลลาสต์อิเล็กทรอนิกส์	CDM-Tm 35W X 1 หลอด	ปรับมุมได้ แนวตั้ง 40 องศา	6,000
MBS244C 1XCDM-Tm 35W EB 36 WH	36 องศา	บัลลาสต์อิเล็กทรอนิกส์	CDM-Tm 35W X 1 หลอด	ปรับมุมได้ แนวตั้ง 40 องศา	6,000
LBS244C 1XHAL-C max 50W ET 24 WH	24 องศา	หม้อแปลงอิเล็กทรอนิกส์	Halogen Capsule สูงสุด 50W 1 หลอด	ปรับมุมได้ แนวตั้ง 40 องศา	1,600
Fugato Mini Cardanic					
MBS254C 1XCDM-TC 35W EB 12 WH	12 องศา	บัลลาสต์อิเล็กทรอนิกส์	CDM-TC 35W X 1 หลอด	ปรับมุมได้ แนวนอน 35 องศา แนวตั้ง 40 องศา	5,700
MBS254C 1XCDM-TC 35W EB 24 WH	24 องศา	บัลลาสต์อิเล็กทรอนิกส์	CDM-TC 35W X 1 หลอด	ปรับมุมได้ แนวนอน 35 องศา แนวตั้ง 40 องศา	5,700
MBS254C 1XCDM-TC 35W EB 36 WH	36 องศา	บัลลาสต์อิเล็กทรอนิกส์	CDM-TC 35W X 1 หลอด	ปรับมุมได้ แนวนอน 35 องศา แนวตั้ง 40 องศา	5,700
MBS254C 1XCDM-TC 70W EB 12 WH	12 องศา	บัลลาสต์อิเล็กทรอนิกส์	CDM-TC 70W X 1 หลอด	ปรับมุมได้ แนวนอน 35 องศา แนวตั้ง 40 องศา	5,800
MBS254C 1XCDM-TC 70W EB 24 WH	24 องศา	บัลลาสต์อิเล็กทรอนิกส์	CDM-TC 70W X 1 หลอด	ปรับมุมได้ แนวนอน 35 องศา แนวตั้ง 40 องศา	5,800
MBS254C 1XCDM-TC 70W EB 36 WH	36 องศา	บัลลาสต์อิเล็กทรอนิกส์	CDM-TC 70W X 1 หลอด	ปรับมุมได้ แนวนอน 35 องศา แนวตั้ง 40 องศา	5,800
Fugato Mini Adjustable					
MBS252C 1XCDM-TC 35W EB 12 WH	12 องศา	บัลลาสต์อิเล็กทรอนิกส์	CDM-TC 35W X 1 หลอด	ปรับมุมได้ แนวนอน 35 องศา แนวตั้ง 45 องศา	5,800
MBS252C 1XCDM-TC 35W EB 24 WH	24 องศา	บัลลาสต์อิเล็กทรอนิกส์	CDM-TC 35W X 1 หลอด	ปรับมุมได้ แนวนอน 35 องศา แนวตั้ง 45 องศา	5,800
MBS252C 1XCDM-TC 35W EB 36 WH	36 องศา	บัลลาสต์อิเล็กทรอนิกส์	CDM-TC 35W X 1 หลอด	ปรับมุมได้ แนวนอน 35 องศา แนวตั้ง 45 องศา	5,800
MBS252C 1XCDM-TC 70W EB 12 WH	12 องศา	บัลลาสต์อิเล็กทรอนิกส์	CDM-TC 70W X 1 หลอด	ปรับมุมได้ แนวนอน 35 องศา แนวตั้ง 45 องศา	5,900
MBS252C 1XCDM-TC 70W EB 24 WH	24 องศา	บัลลาสต์อิเล็กทรอนิกส์	CDM-TC 70W X 1 หลอด	ปรับมุมได้ แนวนอน 35 องศา แนวตั้ง 45 องศา	5,900
MBS252C 1XCDM-TC 70W EB 36 WH	36 องศา	บัลลาสต์อิเล็กทรอนิกส์	CDM-TC 70W X 1 หลอด	ปรับมุมได้ แนวนอน 35 องศา แนวตั้ง 45 องศา	5,900
Fugato Mini Fixed					
MBS250C 1XCDM-TC 35W EB 36 WH	36 องศา	บัลลาสต์อิเล็กทรอนิกส์	CDM-TC 35W X 1 หลอด	ปรับมุมไม่ได้	5,900
MBS250C 1XCDM-TC 70W EB 36 WH	36 องศา	บัลลาสต์อิเล็กทรอนิกส์	CDM-TC 70W X 1 หลอด	ปรับมุมไม่ได้	6,000

* ราคานี้เป็นราคาไม่รวมหลอด และเป็นราคาที่รวม VAT 7% แล้ว

โคมไฟดาวนไลท์แบบฝังฟ้า รุ่น Fugato Compact CDM

ส่องสว่างได้อย่างใจ ใช้งานง่ายทุกพื้นที่

คุณสมบัติ

- โคมไฟดาวนไลท์ แบบฝังฟ้า
 - ใช้งานร่วมกับหลอดเมทัลฮาไลด์ ชนิด CDM-T ขนาด 70, 150 วัตต์
 - ขนาดหน้ากว้างของโคม 175 มม.
 - ตัวโคมทำจากอลูมิเนียมฉีดขึ้นรูปอย่างดี ใช้เทคโนโลยี Dual Optic ช่วยระบายความร้อนได้ดีขึ้น ยืดอายุหลอด
 - ตัวสะท้อนแสงประสิทธิภาพสูง ให้ประสิทธิภาพการสะท้อนแสงที่ยอดเยี่ยม
 - ดีไซน์รูปทรงได้อย่างสวยงาม หลากหลาย เข้ากับรูปแบบภายในแต่งต่างๆ
- ติดต่อขอใบเสนอราคา ด้ว้ข้ดอุ้บกรณณ์มาพร้อมกั้บโคม

การใช้งาน

- เหมาะสำหรับห้างสรรพสินค้า ร้านค้าแฟชั่นชั้นนำ โรงแรมหรู ห้องรับรองสนามบิน ร้านอาหาร ฯลฯ



MBS 260

MBS 262

MBS 264

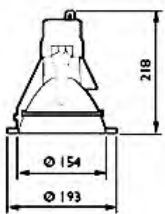

MBS 260

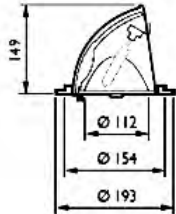

MBS 262

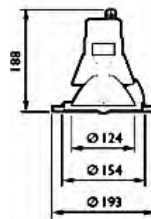
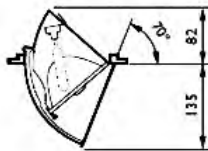

MBS 264



ข้อมูลจำเพาะโคมไฟดาวนัไลท์แบบฝังฝ้า รุ่น Fugato Compact CDM

รายการสินค้า	ชนิดลำแสง	ใช้บัลลาสต์	ใช้กับหลอด	ปรับมุม	*ราคาปลีก (บาท)
Fugato Compact Cardanic					
MBS264 1xCDM-T 70W IC 12 WH	12 องศา	บัลลาสต์ชนิดหลอดพร้อมคาปาซิเตอร์	CDM-T 70W X 1 หลอด	ปรับมุมได้ แนวนอน 357 องศา แนวตั้ง 40 องศา	4,800
MBS264 1xCDM-T 70W IC 24 WH	24 องศา	บัลลาสต์ชนิดหลอดพร้อมคาปาซิเตอร์	CDM-T 70W X 1 หลอด	ปรับมุมได้ แนวนอน 357 องศา แนวตั้ง 40 องศา	4,800
MBS264 1xCDM-T 70W IC 36 WH	36 องศา	บัลลาสต์ชนิดหลอดพร้อมคาปาซิเตอร์	CDM-T 70W X 1 หลอด	ปรับมุมได้ แนวนอน 357 องศา แนวตั้ง 40 องศา	4,800
MBS264 1xCDM-T 150W IC 12 WH	12 องศา	บัลลาสต์ชนิดหลอดพร้อมคาปาซิเตอร์	CDM-T 150W X 1 หลอด	ปรับมุมได้ แนวนอน 357 องศา แนวตั้ง 40 องศา	5,400
MBS264 1xCDM-T 150W IC 24 WH	24 องศา	บัลลาสต์ชนิดหลอดพร้อมคาปาซิเตอร์	CDM-T 150W X 1 หลอด	ปรับมุมได้ แนวนอน 357 องศา แนวตั้ง 40 องศา	5,400
MBS264 1xCDM-T 150W IC 36 WH	36 องศา	บัลลาสต์ชนิดหลอดพร้อมคาปาซิเตอร์	CDM-T 150W X 1 หลอด	ปรับมุมได้ แนวนอน 357 องศา แนวตั้ง 40 องศา	5,400
Fugato Compact Adjustable					
MBS262 1xCDM-T 70W IC 12 WH	12 องศา	บัลลาสต์ชนิดหลอดพร้อมคาปาซิเตอร์	CDM-T 70W X 1 หลอด	ปรับมุมได้ แนวนอน 357 องศา แนวตั้งภายใน 40 องศา ภายนอก 80 องศา	5,100
MBS262 1xCDM-T 70W IC 24 WH	24 องศา	บัลลาสต์ชนิดหลอดพร้อมคาปาซิเตอร์	CDM-T 70W X 1 หลอด	ปรับมุมได้ แนวนอน 357 องศา แนวตั้งภายใน 40 องศา ภายนอก 80 องศา	5,100
MBS262 1xCDM-T 70W IC 36 WH	36 องศา	บัลลาสต์ชนิดหลอดพร้อมคาปาซิเตอร์	CDM-T 70W X 1 หลอด	ปรับมุมได้ แนวนอน 357 องศา แนวตั้งภายใน 40 องศา ภายนอก 80 องศา	5,100
MBS262 1xCDM-T 150W IC 12 WH	12 องศา	บัลลาสต์ชนิดหลอดพร้อมคาปาซิเตอร์	CDM-T 150W X 1 หลอด	ปรับมุมได้ แนวนอน 357 องศา แนวตั้งภายใน 40 องศา ภายนอก 80 องศา	5,700
MBS262 1xCDM-T 150W IC 24 WH	24 องศา	บัลลาสต์ชนิดหลอดพร้อมคาปาซิเตอร์	CDM-T 150W X 1 หลอด	ปรับมุมได้ แนวนอน 357 องศา แนวตั้งภายใน 40 องศา ภายนอก 80 องศา	5,700
MBS262 1xCDM-T 150W IC 36 WH	36 องศา	บัลลาสต์ชนิดหลอดพร้อมคาปาซิเตอร์	CDM-T 150W X 1 หลอด	ปรับมุมได้ แนวนอน 357 องศา แนวตั้งภายใน 40 องศา ภายนอก 80 องศา	5,700
Fugato Compact Fixed					
MBS260 1xCDM-T 70W IC 36 WH	36 องศา	บัลลาสต์ชนิดหลอดพร้อมคาปาซิเตอร์	CDM-T 70W X 1 หลอด	ปรับมุมไม่ได้	4,900
MBS260 1xCDM-T 70W IC 60 WH	60 องศา	บัลลาสต์ชนิดหลอดพร้อมคาปาซิเตอร์	CDM-T 70W X 1 หลอด	ปรับมุมไม่ได้	4,900
MBS260 1xCDM-T 150W IC 36 WH	36 องศา	บัลลาสต์ชนิดหลอดพร้อมคาปาซิเตอร์	CDM-T 150W X 1 หลอด	ปรับมุมไม่ได้	5,500
MBS260 1xCDM-T 150W IC 60 WH	60 องศา	บัลลาสต์ชนิดหลอดพร้อมคาปาซิเตอร์	CDM-T 150W X 1 หลอด	ปรับมุมไม่ได้	5,500

* ราคานี้เป็นราคาไม่รวมหลอด และเป็นราคาที่รวม VAT 7% แล้ว

โคมไฟดาวนไลท์แบบฝังฟ้า รุ่น Fugato Performance CFL



Fugato Performance CFL

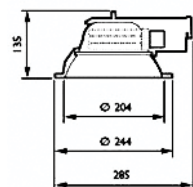
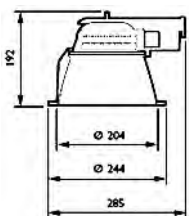

มีขนาดให้เลือกหลากหลาย รองรับการใช้งาน

คุณสมบัติ

- โคมไฟดาวนไลท์ แบบฝังฝ้า
- ใช้กับหลอดประหยัดไฟ ชนิด PL-C, PL-T
- หลากหลายขนาดให้เลือกสรร
 - หน้ากว้างของโคม 175 มม. สำหรับรุ่น FBS261
 - หน้ากว้างของโคม 225 มม. สำหรับรุ่น FBS270 และ FBS271
 - หน้ากว้างของโคม 275 มม. สำหรับรุ่น FBS280
- โคมทำจากอลูมิเนียมฉีดขึ้นรูปอย่างดี ใช้เทคโนโลยี Dual Optic ช่วยระบายความร้อนได้ดีขึ้น ยืดอายุหลอด
- ตัวสะท้อนแสงประสิทธิภาพสูง ให้ประสิทธิภาพการสะท้อนแสงที่ยอดเยี่ยม

การใช้งาน

- ดีไซน์รูปทรงได้อย่างสวยงาม หลากหลาย เข้ากับรูปแบบการตกแต่งต่างๆ



Fugato Compact CFL

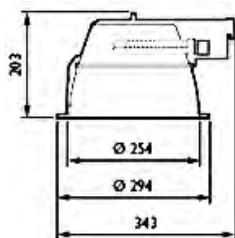
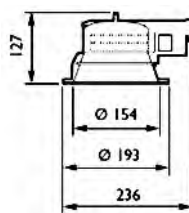

ข้อมูลจำเพาะโคมไฟดาวนไลท์แบบฝังฝ้า รุ่น Fugato Performance CFL

รายการสินค้า	ใช้บัลลาสต์	ใช้กับหลอด	แนวติดตั้งหลอด	*ราคาปลีก (บาท)
Fugato Fixed/CFL Range				
FBS261 2xPL-C/2P 13W IC C WH	บัลลาสต์ชนิดหลอดพร้อมคาปาซิเตอร์	หลอด PL-C 2P 13W X 2 หลอด	แนวนอน	3,600
FBS261 2xPL-C/2P 18W IC C WH	บัลลาสต์ชนิดหลอดพร้อมคาปาซิเตอร์	หลอด PL-C 2P 18W X 2 หลอด	แนวนอน	3,600
FBS261 2xPL-C/2P 26W IC C WH	บัลลาสต์ชนิดหลอดพร้อมคาปาซิเตอร์	หลอด PL-C 2P 26W X 2 หลอด	แนวนอน	3,900
FBS261 2xPL-C/2P 13W IC WR WH	บัลลาสต์ชนิดหลอดพร้อมคาปาซิเตอร์	หลอด PL-C 2P 13W X 2 หลอด	แนวนอน	3,250
FBS261 2xPL-C/2P 18W IC WR WH	บัลลาสต์ชนิดหลอดพร้อมคาปาซิเตอร์	หลอด PL-C 2P 18W X 2 หลอด	แนวนอน	3,250
FBS261 2xPL-C/2P 26W IC WR WH	บัลลาสต์ชนิดหลอดพร้อมคาปาซิเตอร์	หลอด PL-C 2P 26W X 2 หลอด	แนวนอน	3,600
FBS261 2xPL-C/4P 13W HFE C WH	บัลลาสต์อิเล็กทรอนิกส์	หลอด PL-C 4P 13W X 2 หลอด	แนวนอน	4,300
FBS261 2xPL-C/4P 18W HFE C WH	บัลลาสต์อิเล็กทรอนิกส์	หลอด PL-C 4P 18W X 2 หลอด	แนวนอน	4,300
FBS261 2xPL-C/4P 26W HFE C WH	บัลลาสต์อิเล็กทรอนิกส์	หลอด PL-C 4P 26W X 2 หลอด	แนวนอน	4,300
FBS261 2xPL-C/4P 13W HFE WR WH	บัลลาสต์อิเล็กทรอนิกส์	หลอด PL-C 4P 13W X 2 หลอด	แนวนอน	3,900
FBS261 2xPL-C/4P 18W HFE WR WH	บัลลาสต์อิเล็กทรอนิกส์	หลอด PL-C 4P 18W X 2 หลอด	แนวนอน	3,900
FBS261 2xPL-C/4P 26W HFE WR WH	บัลลาสต์อิเล็กทรอนิกส์	หลอด PL-C 4P 26W X 2 หลอด	แนวนอน	3,900
FBS270 2xPL-C/2P 18W IC C WH	บัลลาสต์ชนิดหลอดพร้อมคาปาซิเตอร์	หลอด PL-C 2P 18W X 2 หลอด	แนวนอน	4,400
FBS270 2xPL-C/2P 26W IC C WH	บัลลาสต์ชนิดหลอดพร้อมคาปาซิเตอร์	หลอด PL-C 2P 26W X 2 หลอด	แนวนอน	4,600
FBS270 2xPL-C/4P 18W HFE C WH	บัลลาสต์อิเล็กทรอนิกส์	หลอด PL-C 4P 18W X 2 หลอด	แนวนอน	5,000
FBS270 2xPL-C/4P 26W HFE C WH	บัลลาสต์อิเล็กทรอนิกส์	หลอด PL-C 4P 26W X 2 หลอด	แนวนอน	5,000
FBS270 2xPL-T/4P 32W HFP C WH	บัลลาสต์อิเล็กทรอนิกส์	หลอด PL-T 4P 32W X 2 หลอด	แนวนอน	5,900
FBS270 2xPL-T/4P 42W HFA C WH	บัลลาสต์อิเล็กทรอนิกส์	หลอด PL-T 4P 42W X 2 หลอด	แนวนอน	5,700
FBS270 2xPL-T/4P 42W HFP C WH	บัลลาสต์อิเล็กทรอนิกส์	หลอด PL-T 4P 42W X 2 หลอด	แนวนอน	5,900
FBS280 2xPL-T/4P 42W HFA C WH	บัลลาสต์อิเล็กทรอนิกส์	หลอด PL-T 4P 42W X 2 หลอด	แนวนอน	6,400
FBS280 2xPL-T/4P 42W HFP C WH	บัลลาสต์อิเล็กทรอนิกส์	หลอด PL-T 4P 42W X 2 หลอด	แนวนอน	6,600
FBS280 2xPL-T/4P 57W HFP C WH	บัลลาสต์อิเล็กทรอนิกส์	หลอด PL-T 4P 57W X 2 หลอด	แนวนอน	7,700
FBS271 2xPL-C/2P 18W IC C WH	บัลลาสต์ชนิดหลอดพร้อมคาปาซิเตอร์	หลอด PL-C 2P 18W X 2 หลอด	แนวนอน	3,800
FBS271 2xPL-C/2P 26W IC C WH	บัลลาสต์ชนิดหลอดพร้อมคาปาซิเตอร์	หลอด PL-C 2P 26W X 2 หลอด	แนวนอน	4,100
FBS271 2xPL-C/2P 18W IC WR WH	บัลลาสต์ชนิดหลอดพร้อมคาปาซิเตอร์	หลอด PL-C 2P 18W X 2 หลอด	แนวนอน	3,400
FBS271 2xPL-C/2P 26W IC WR WH	บัลลาสต์ชนิดหลอดพร้อมคาปาซิเตอร์	หลอด PL-C 2P 26W X 2 หลอด	แนวนอน	3,650
FBS271 2xPL-C/4P 18W HFE C WH	บัลลาสต์อิเล็กทรอนิกส์	หลอด PL-C 4P 18W X 2 หลอด	แนวนอน	4,500
FBS271 2xPL-C/4P 26W HFE C WH	บัลลาสต์อิเล็กทรอนิกส์	หลอด PL-C 4P 26W X 2 หลอด	แนวนอน	4,500
FBS271 2xPL-T/4P 32W HFP C WH	บัลลาสต์อิเล็กทรอนิกส์	หลอด PL-T 4P 32W X 2 หลอด	แนวนอน	5,400
FBS271 2xPL-T/4P 42W HFA C WH	บัลลาสต์อิเล็กทรอนิกส์	หลอด PL-T 4P 42W X 2 หลอด	แนวนอน	5,200
FBS271 2xPL-T/4P 42W HFP C WH	บัลลาสต์อิเล็กทรอนิกส์	หลอด PL-T 4P 42W X 2 หลอด	แนวนอน	5,400
FBS271 2xPL-C/4P 18W HFE WR WH	บัลลาสต์อิเล็กทรอนิกส์	หลอด PL-C 4P 18W X 2 หลอด	แนวนอน	4,100
FBS271 2xPL-C/4P 26W HFE WR WH	บัลลาสต์อิเล็กทรอนิกส์	หลอด PL-C 4P 26W X 2 หลอด	แนวนอน	4,100

* ราคานี้เป็นราคาไม่รวมหลอด และเป็นราคาที่รวม VAT 7% แล้ว

โคมไฟดาวนัไลท์แบบติดลอย รุ่น I45 Series

ผลิตจากอลูมิเนียมคุณภาพสูง
ทนทานเป็นพิเศษ



FCS 145-226-150TD

คุณสมบัติ

- โคมไฟดาวนัไลท์ ใช้งานร่วมกับหลอดคอมแพคเมทัลฮาไลด์ และหลอดประหยัดไฟ (PL-C) แบบ 2 ขั้ว
- ตัวโคมผลิตจากอลูมิเนียมอย่างดีมาตรฐาน มีความทนทานสูง
- ครบครัน ทั้งตัวสะท้อนแสงและอุปกรณ์ภายใน แต่มีน้ำหนักเบา ติดตั้งง่ายใช้งานได้ทันที

การใช้งาน

- เหมาะสำหรับติดตั้งในศูนย์การค้า ร้านอาหาร โรงแรม ตามระเบียงห้อง สำนักงาน ทางเดินในอาคาร

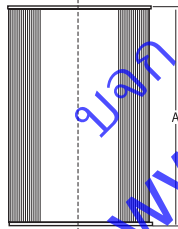
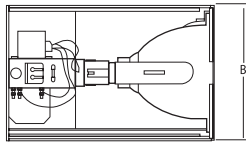

Type	A	B
MCS	310	Ø 202
FCS	250	Ø 200

ข้อมูลจำเพาะโคมไฟดาวนัไลท์แบบติดลอย รุ่น I45 Series

รายการสินค้า	แบบ	ใช้บัลลาสต์	ใช้กับหลอด	แนวติดตั้งหลอด	*ราคาปลีก (บาท)
FCS145 C 1xPL-C/2P26W IC WH	ไม่มีกระจกปิดหน้า	บัลลาสต์ชนิดลวด	หลอด PL-C 2P 26W X 1 หลอด	แนวตั้ง	2,480
FCS145 C 2xPL-C/2P26W IC WH	ไม่มีกระจกปิดหน้า	บัลลาสต์ชนิดลวด	หลอด PL-C 2P 26W X 2 หลอด	แนวตั้ง	2,900
MCS145 C 1xCDM-T35W IC WH	มีกระจกปิดหน้า	บัลลาสต์ชนิดลวด	หลอดคอมแพคเมทัลฮาไลด์ แบบ Single Ended-CDM-T 35W X 1หลอด	แนวตั้ง	4,200
MCS145 C 1xCDM-T70W IC WH	มีกระจกปิดหน้า	บัลลาสต์ชนิดลวด	หลอดคอมแพคเมทัลฮาไลด์ แบบ Single-Ended CDM-T 70W X 1หลอด	แนวตั้ง	4,350
MCS145 C 1xCDM-T150W IC WH	มีกระจกปิดหน้า	บัลลาสต์ชนิดลวด	หลอดคอมแพคเมทัลฮาไลด์ แบบ Single-Ended CDM-T 150W X 1หลอด	แนวตั้ง	5,100
MCS145 C 1xCDM-TD70W IC WH	มีกระจกปิดหน้า	บัลลาสต์ชนิดลวด	หลอดคอมแพคเมทัลฮาไลด์ แบบ Double-Ended CDM-TD 70W X 1หลอด	แนวนอน	4,350
MCS145 C 1xCDM-TD150W IC WH	มีกระจกปิดหน้า	บัลลาสต์ชนิดลวด	หลอดคอมแพคเมทัลฮาไลด์ แบบ Double-Ended CDM-TD 150W X 1หลอด	แนวนอน	5,100

* ราคานี้เป็นราคาไม่รวมหลอด และเป็นราคาที่รวม VAT 7% แล้ว

รางจ่ายไฟแบบ 1 เฟส รุ่น SmartTrack



รางจ่ายไฟ 1 เฟส (RCS170)

คุณสมบัติ

- ผลิตจากวัสดุคุณภาพสูง แข็งแรงทนทานตลอดอายุการใช้งาน
- รางจ่ายไฟ 1 เฟส (1C) แบบติดลอย เหมาะสำหรับติดตั้งโคมไฟโปรเจคเตอร์ และ SpotLight
- ตัวรางผลิตจากอลูมิเนียมคุณภาพสูง แข็งแรง ทนทาน น้ำหนักเบา ติดตั้งง่าย
- ข้อต่อของรางออกแบบเพื่อป้องกันการติดตั้งกลับทิศทาง (Fool-proof-design) จึงให้ความปลอดภัยสูงสุด
- มีให้เลือก 2 ขนาดความยาว (1 และ 2 เมตร) และ 3 สี (ขาว ดำ และ เทา)

การใช้งาน

- เหมาะสำหรับงานส่องสว่างในอาคารสำนักงานทั่วไป



อุปกรณ์ต่อกลาง (ICP)



อุปกรณ์ต่อแบบหักฉาก (LCP)



อุปกรณ์ต่อแบบ 3 ทาง (TCP)

ข้อมูลจำเพาะรางจ่ายไฟแบบ 1 เฟส รุ่น SmartTrack

รายการสินค้า	รายละเอียด	สี	*ราคาปลีก (บาท)
RCS170 3C L1000 BK	รางจ่ายไฟ 1 เฟสยาว 1 เมตร	ดำ	500
RCS170 3C L1000 GR	รางจ่ายไฟ 1 เฟสยาว 1 เมตร	เทา	500
RCS170 3C L1000 WH	รางจ่ายไฟ 1 เฟสยาว 1 เมตร	ขาว	500
RCS170 3C L2000 BK	รางจ่ายไฟ 1 เฟสยาว 2 เมตร	ดำ	960
RCS170 3C L2000 GR	รางจ่ายไฟ 1 เฟสยาว 2 เมตร	เทา	960
RCS170 3C L2000 WH	รางจ่ายไฟ 1 เฟสยาว 2 เมตร	ขาว	960
ZCS170 3C ICP BK	อุปกรณ์ต่อกลางระหว่างรางจ่ายไฟ	ดำ	120
ZCS170 3C ICP GR	อุปกรณ์ต่อกลางระหว่างรางจ่ายไฟ	เทา	120
ZCS170 3C ICP WH	อุปกรณ์ต่อกลางระหว่างรางจ่ายไฟ	ขาว	120
ZCS170 3C LCP BK	อุปกรณ์ต่อแบบหักฉาก	ดำ	180
ZCS170 3C LCP GR	อุปกรณ์ต่อแบบหักฉาก	เทา	180
ZCS170 3C LCP WH	อุปกรณ์ต่อแบบหักฉาก	ขาว	180
ZCS170 3C TCP BK	อุปกรณ์ต่อแบบ 3 ทาง	ดำ	180
ZCS170 3C TCP GR	อุปกรณ์ต่อแบบ 3 ทาง	เทา	180
ZCS170 3C TCP WH	อุปกรณ์ต่อแบบ 3 ทาง	ขาว	180

* ราคานี้เป็นราคาไม่รวมหมอลอด และเป็นราคาที่รวม VAT 7% แล้ว

โคมไฟ Spotlight รุ่น Magneos



Magneos Projector Micro



Magneos Projector Mini



Magneos Projector Compact

ปรับเปลี่ยนการใช้งาน ทั้งเพดานสูงและต่ำ

คุณสมบัติ

- โคมไฟโปรเจคเตอร์แบบติดตั้งลอยและแบบติดตั้งราง
- เหมาะสำหรับหลอด CDM ขนาดตั้งแต่ 20 วัตต์ ถึง 70 วัตต์
- เหมาะสำหรับการใช้กับเพดานทั้งสูงและต่ำ
- ตัวโคมทุกรุ่นสามารถปรับมุมได้ แนวตั้ง 355 องศา แนวนอน 90 องศา
- ตัวโคมผลิตจากอลูมิเนียมหล่อ ตัวสะท้อนแสงผลิตจากอลูมิเนียมคุณภาพสูง
- ใช้ร่วมกับบัลลาสต์อิเล็กทรอนิกส์ เพิ่มประสิทธิภาพการประหยัดไฟ

การใช้งาน

- เหมาะสำหรับห้างสรรพสินค้า ร้านค้า พิพิธภัณฑ์

บจก.ทีวีชอปปิ้ง
www.tvk.co.th

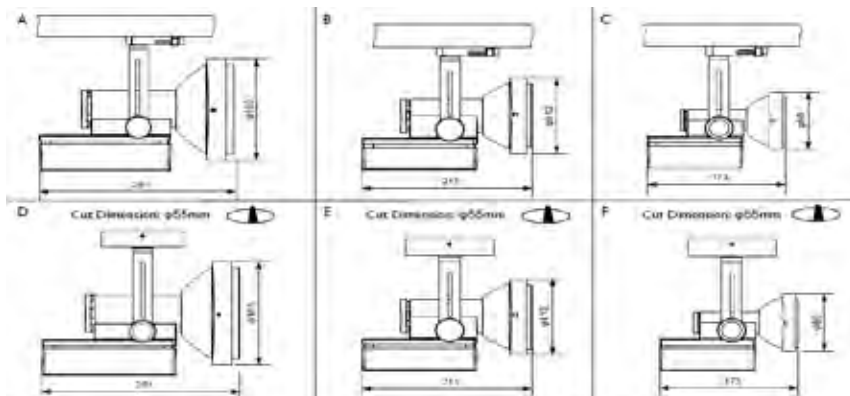

A = MRS501 Magneos Compact

D = MCS501 Magneos Compact

B = MRS502 Magneos Mini

E = MCS502 Magneos Mini

C = MRS503 Magneos Micro

F = MCS503 Magneos Micro

ข้อมูลจำเพาะโคมไฟ SpotLight รุ่น Magneoss

รายการสินค้า	มุมกระจายแสง (องศา)	ใช้กับหลอด	สีของโคม	ลักษณะการติดตั้ง	*ราคาปลีก (บาท)
Magneoss รุ่น Compact					
MCS501 C 1xCDM-R30-35W EB BA BK	ดูจากหลอด	CDM-R30 35วัตต์ x 1 หลอด	ดำ	ติดลอย	4,300
MCS501 C 1xCDM-R30-35W EB BA GR	ดูจากหลอด	CDM-R30 35วัตต์ x 1 หลอด	เทา	ติดลอย	4,300
MCS501 C 1xCDM-R30-35W EB BA WH	ดูจากหลอด	CDM-R30 35วัตต์ x 1 หลอด	ขาว	ติดลอย	4,300
MCS501 C 1xCDM-R30-70W EB BA BK	ดูจากหลอด	CDM-R30 70วัตต์ x 1 หลอด	ดำ	ติดลอย	4,300
MCS501 C 1xCDM-R30-70W EB BA GR	ดูจากหลอด	CDM-R30 70วัตต์ x 1 หลอด	เทา	ติดลอย	4,300
MCS501 C 1xCDM-R30-70W EB BA WH	ดูจากหลอด	CDM-R30 70วัตต์ x 1 หลอด	ขาว	ติดลอย	4,300
MCS501 C 1xCDM-T35W EB 12 BA BK	12	CDM-T 35วัตต์ x 1 หลอด	ดำ	ติดลอย	4,800
MCS501 C 1xCDM-T35W EB 12 BA GR	12	CDM-T 35วัตต์ x 1 หลอด	เทา	ติดลอย	4,800
MCS501 C 1xCDM-T35W EB 12 BA WH	12	CDM-T 35วัตต์ x 1 หลอด	ขาว	ติดลอย	4,800
MCS501 C 1xCDM-T35W EB 24 BA BK	24	CDM-T 35วัตต์ x 1 หลอด	ดำ	ติดลอย	4,800
MCS501 C 1xCDM-T35W EB 24 BA GR	24	CDM-T 35วัตต์ x 1 หลอด	เทา	ติดลอย	4,800
MCS501 C 1xCDM-T35W EB 24 BA WH	24	CDM-T 35วัตต์ x 1 หลอด	ขาว	ติดลอย	4,800
MCS501 C 1xCDM-T35W EB 36 BA BK	36	CDM-T 35วัตต์ x 1 หลอด	ดำ	ติดลอย	4,800
MCS501 C 1xCDM-T35W EB 36 BA GR	36	CDM-T 35วัตต์ x 1 หลอด	เทา	ติดลอย	4,800
MCS501 C 1xCDM-T35W EB 36 BA WH	36	CDM-T 35วัตต์ x 1 หลอด	ขาว	ติดลอย	4,800
MCS501 C 1xCDM-T70W EB 12 BA BK	12	CDM-T 70วัตต์ x 1 หลอด	ดำ	ติดลอย	4,800
MCS501 C 1xCDM-T70W EB 12 BA GR	12	CDM-T 70วัตต์ x 1 หลอด	เทา	ติดลอย	4,800
MCS501 C 1xCDM-T70W EB 12 BA WH	12	CDM-T 70วัตต์ x 1 หลอด	ขาว	ติดลอย	4,800
MCS501 C 1xCDM-T70W EB 24 BA BK	24	CDM-T 70วัตต์ x 1 หลอด	ดำ	ติดลอย	4,800
MCS501 C 1xCDM-T70W EB 24 BA GR	24	CDM-T 70วัตต์ x 1 หลอด	เทา	ติดลอย	4,800
MCS501 C 1xCDM-T70W EB 24 BA WH	24	CDM-T 70วัตต์ x 1 หลอด	ขาว	ติดลอย	4,800
MCS501 C 1xCDM-T70W EB 36 BA BK	36	CDM-T 70วัตต์ x 1 หลอด	ดำ	ติดลอย	4,800
MCS501 C 1xCDM-T70W EB 36 BA GR	36	CDM-T 70วัตต์ x 1 หลอด	เทา	ติดลอย	4,800
MCS501 C 1xCDM-T70W EB 36 BA WH	36	CDM-T 70วัตต์ x 1 หลอด	ขาว	ติดลอย	4,800
MRS501 C 1xCDM-R30-35W EB 1C BK	ดูจากหลอด	CDM-R30 35วัตต์ x 1 หลอด	ดำ	ติดรางชนิด 1C**	4,600
MRS501 C 1xCDM-R30-35W EB 1C GR	ดูจากหลอด	CDM-R30 35วัตต์ x 1 หลอด	เทา	ติดรางชนิด 1C**	4,600
MRS501 C 1xCDM-R30-35W EB 1C WH	ดูจากหลอด	CDM-R30 35วัตต์ x 1 หลอด	ขาว	ติดรางชนิด 1C**	4,600
MRS501 C 1xCDM-R30-70W EB 1C BK	ดูจากหลอด	CDM-R30 70วัตต์ x 1 หลอด	ดำ	ติดรางชนิด 1C**	4,600
MRS501 C 1xCDM-R30-70W EB 1C GR	ดูจากหลอด	CDM-R30 70วัตต์ x 1 หลอด	เทา	ติดรางชนิด 1C**	4,600
MRS501 C 1xCDM-R30-70W EB 1C WH	ดูจากหลอด	CDM-R30 70วัตต์ x 1 หลอด	ขาว	ติดรางชนิด 1C**	4,600
MRS501 C 1xCDM-T35W EB 12 1C BK	12	CDM-T 35วัตต์ x 1 หลอด	ดำ	ติดรางชนิด 1C**	5,200
MRS501 C 1xCDM-T35W EB 12 1C GR	12	CDM-T 35วัตต์ x 1 หลอด	เทา	ติดรางชนิด 1C**	5,200
MRS501 C 1xCDM-T35W EB 12 1C WH	12	CDM-T 35วัตต์ x 1 หลอด	ขาว	ติดรางชนิด 1C**	5,200
MRS501 C 1xCDM-T35W EB 24 1C BK	24	CDM-T 35วัตต์ x 1 หลอด	ดำ	ติดรางชนิด 1C**	5,200
MRS501 C 1xCDM-T35W EB 24 1C GR	24	CDM-T 35วัตต์ x 1 หลอด	เทา	ติดรางชนิด 1C**	5,200
MRS501 C 1xCDM-T35W EB 24 1C WH	24	CDM-T 35วัตต์ x 1 หลอด	ขาว	ติดรางชนิด 1C**	5,200
MRS501 C 1xCDM-T35W EB 36 1C BK	36	CDM-T 35วัตต์ x 1 หลอด	ดำ	ติดรางชนิด 1C**	5,200
MRS501 C 1xCDM-T35W EB 36 1C GR	36	CDM-T 35วัตต์ x 1 หลอด	เทา	ติดรางชนิด 1C**	5,200
MRS501 C 1xCDM-T35W EB 36 1C WH	36	CDM-T 35วัตต์ x 1 หลอด	ขาว	ติดรางชนิด 1C**	5,200
MRS501 C 1xCDM-T70W EB 12 1C BK	12	CDM-T 70วัตต์ x 1 หลอด	ดำ	ติดรางชนิด 1C**	5,200
MRS501 C 1xCDM-T70W EB 12 1C GR	12	CDM-T 70วัตต์ x 1 หลอด	เทา	ติดรางชนิด 1C**	5,200
MRS501 C 1xCDM-T70W EB 12 1C WH	12	CDM-T 70วัตต์ x 1 หลอด	ขาว	ติดรางชนิด 1C**	5,200
MRS501 C 1xCDM-T70W EB 24 1C BK	24	CDM-T 70วัตต์ x 1 หลอด	ดำ	ติดรางชนิด 1C**	5,200
MRS501 C 1xCDM-T70W EB 24 1C GR	24	CDM-T 70วัตต์ x 1 หลอด	เทา	ติดรางชนิด 1C**	5,200
MRS501 C 1xCDM-T70W EB 24 1C WH	24	CDM-T 70วัตต์ x 1 หลอด	ขาว	ติดรางชนิด 1C**	5,200
MRS501 C 1xCDM-T70W EB 36 1C BK	36	CDM-T 70วัตต์ x 1 หลอด	ดำ	ติดรางชนิด 1C**	5,200
MRS501 C 1xCDM-T70W EB 36 1C GR	36	CDM-T 70วัตต์ x 1 หลอด	เทา	ติดรางชนิด 1C**	5,200
MRS501 C 1xCDM-T70W EB 36 1C WH	36	CDM-T 70วัตต์ x 1 หลอด	ขาว	ติดรางชนิด 1C**	5,200

* ราคานี้เป็นราคาไม่รวมหลอด และเป็นราคาที่รวม VAT 7% แล้ว

ข้อมูลจำเพาะโคมไฟ SpotLight รุ่น Magneoss

รายการสินค้า	มุมกระจายแสง (องศา)	ใช้กับหลอด	สีของโคม	ลักษณะ การติดตั้ง	*ราคาปลีก (บาท)
Magneos รุ่น Mini					
MCS502 C 1xCDM-TC35W EB 12 BA BK	12	CDM-T 35วัตต์ x 1 หลอด	ดำ	ติดลอย	4,100
MCS502 C 1xCDM-TC35W EB 12 BA GR	12	CDM-T 35วัตต์ x 1 หลอด	เทา	ติดลอย	4,100
MCS502 C 1xCDM-TC35W EB 12 BA WH	12	CDM-T 35วัตต์ x 1 หลอด	ขาว	ติดลอย	4,100
MCS502 C 1xCDM-TC35W EB 24 BA BK	24	CDM-T 35วัตต์ x 1 หลอด	ดำ	ติดลอย	4,100
MCS502 C 1xCDM-TC35W EB 24 BA GR	24	CDM-T 35วัตต์ x 1 หลอด	เทา	ติดลอย	4,100
MCS502 C 1xCDM-TC35W EB 24 BA WH	24	CDM-T 35วัตต์ x 1 หลอด	ขาว	ติดลอย	4,100
MCS502 C 1xCDM-TC35W EB 36 BA BK	36	CDM-T 35วัตต์ x 1 หลอด	ดำ	ติดลอย	4,100
MCS502 C 1xCDM-TC35W EB 36 BA GR	36	CDM-T 35วัตต์ x 1 หลอด	เทา	ติดลอย	4,100
MCS502 C 1xCDM-TC35W EB 36 BA WH	36	CDM-T 35วัตต์ x 1 หลอด	ขาว	ติดลอย	4,100
MCS502 C 1xCDM-TC70W EB 12 BA BK	12	CDM-T 70วัตต์ x 1 หลอด	ดำ	ติดลอย	4,100
MCS502 C 1xCDM-TC70W EB 12 BA GR	12	CDM-T 70วัตต์ x 1 หลอด	เทา	ติดลอย	4,100
MCS502 C 1xCDM-TC70W EB 12 BA WH	12	CDM-T 70วัตต์ x 1 หลอด	ขาว	ติดลอย	4,100
MCS502 C 1xCDM-TC70W EB 24 BA BK	24	CDM-T 70วัตต์ x 1 หลอด	ดำ	ติดลอย	4,100
MCS502 C 1xCDM-TC70W EB 24 BA GR	24	CDM-T 70วัตต์ x 1 หลอด	เทา	ติดลอย	4,100
MCS502 C 1xCDM-TC70W EB 24 BA WH	24	CDM-T 70วัตต์ x 1 หลอด	ขาว	ติดลอย	4,100
MCS502 C 1xCDM-TC70W EB 36 BA BK	36	CDM-T 70วัตต์ x 1 หลอด	ดำ	ติดลอย	4,100
MCS502 C 1xCDM-TC70W EB 36 BA GR	36	CDM-T 70วัตต์ x 1 หลอด	เทา	ติดลอย	4,100
MCS502 C 1xCDM-TC70W EB 36 BA WH	36	CDM-T 70วัตต์ x 1 หลอด	ขาว	ติดลอย	4,100
MRS502 C 1xCDM-TC35W EB 12 1C BK	12	CDM-T 35วัตต์ x 1 หลอด	ดำ	ติดรางชนิด 1C**	4,400
MRS502 C 1xCDM-TC35W EB 12 1C GR	12	CDM-T 35วัตต์ x 1 หลอด	เทา	ติดรางชนิด 1C**	4,400
MRS502 C 1xCDM-TC35W EB 12 1C WH	12	CDM-T 35วัตต์ x 1 หลอด	ขาว	ติดรางชนิด 1C**	4,400
MRS502 C 1xCDM-TC35W EB 24 1C BK	24	CDM-T 35วัตต์ x 1 หลอด	ดำ	ติดรางชนิด 1C**	4,400
MRS502 C 1xCDM-TC35W EB 24 1C GR	24	CDM-T 35วัตต์ x 1 หลอด	เทา	ติดรางชนิด 1C**	4,400
MRS502 C 1xCDM-TC35W EB 24 1C WH	24	CDM-T 35วัตต์ x 1 หลอด	ขาว	ติดรางชนิด 1C**	4,400
MRS502 C 1xCDM-TC35W EB 36 1C BK	36	CDM-T 35วัตต์ x 1 หลอด	ดำ	ติดรางชนิด 1C**	4,400
MRS502 C 1xCDM-TC35W EB 36 1C GR	36	CDM-T 35วัตต์ x 1 หลอด	เทา	ติดรางชนิด 1C**	4,400
MRS502 C 1xCDM-TC35W EB 36 1C WH	36	CDM-T 35วัตต์ x 1 หลอด	ขาว	ติดรางชนิด 1C**	4,400
MRS502 C 1xCDM-TC70W EB 12 1C BK	12	CDM-T 70วัตต์ x 1 หลอด	ดำ	ติดรางชนิด 1C**	4,400
MRS502 C 1xCDM-TC70W EB 12 1C GR	12	CDM-T 70วัตต์ x 1 หลอด	เทา	ติดรางชนิด 1C**	4,400
MRS502 C 1xCDM-TC70W EB 12 1C WH	12	CDM-T 70วัตต์ x 1 หลอด	ขาว	ติดรางชนิด 1C**	4,400
MRS502 C 1xCDM-TC70W EB 24 1C BK	24	CDM-T 70วัตต์ x 1 หลอด	ดำ	ติดรางชนิด 1C**	4,400
MRS502 C 1xCDM-TC70W EB 24 1C GR	24	CDM-T 70วัตต์ x 1 หลอด	เทา	ติดรางชนิด 1C**	4,400
MRS502 C 1xCDM-TC70W EB 24 1C WH	24	CDM-T 70วัตต์ x 1 หลอด	ขาว	ติดรางชนิด 1C**	4,400
MRS502 C 1xCDM-TC70W EB 36 1C BK	36	CDM-T 70วัตต์ x 1 หลอด	ดำ	ติดรางชนิด 1C**	4,400
MRS502 C 1xCDM-TC70W EB 36 1C GR	36	CDM-T 70วัตต์ x 1 หลอด	เทา	ติดรางชนิด 1C**	4,400
MRS502 C 1xCDM-TC70W EB 36 1C WH	36	CDM-T 70วัตต์ x 1 หลอด	ขาว	ติดรางชนิด 1C**	4,400
Magneos รุ่น Micro					
MCS503 C 1xCDM-Tm35W EB 36 BA BK	36	CDM-Tm 35วัตต์ x 1 หลอด	ดำ	ติดลอย	5,500
MCS503 C 1xCDM-Tm35W EB 36 BA GR	36	CDM-Tm 35วัตต์ x 1 หลอด	เทา	ติดลอย	5,500
MCS503 C 1xCDM-Tm35W EB 36 BA WH	36	CDM-Tm 35วัตต์ x 1 หลอด	ขาว	ติดลอย	5,500
MRS503 C 1xCDM-Tm20W EB 12 1C BK	12	CDM-Tm 20วัตต์ x 1 หลอด	ดำ	ติดรางชนิด 1C**	5,500
MRS503 C 1xCDM-Tm20W EB 12 1C GR	12	CDM-Tm 20วัตต์ x 1 หลอด	เทา	ติดรางชนิด 1C**	5,500
MRS503 C 1xCDM-Tm20W EB 12 1C WH	12	CDM-Tm 20วัตต์ x 1 หลอด	ขาว	ติดรางชนิด 1C**	5,500
MRS503 C 1xCDM-Tm20W EB 24 1C BK	24	CDM-Tm 20วัตต์ x 1 หลอด	ดำ	ติดรางชนิด 1C**	5,500
MRS503 C 1xCDM-Tm20W EB 24 1C GR	24	CDM-Tm 20วัตต์ x 1 หลอด	เทา	ติดรางชนิด 1C**	5,500
MRS503 C 1xCDM-Tm20W EB 24 1C WH	24	CDM-Tm 20วัตต์ x 1 หลอด	ขาว	ติดรางชนิด 1C**	5,500

ข้อมูลจำเพาะโคมไฟ SpotLight รุ่น Magneos

รายการสินค้า	มุมกระจายแสง (องศา)	ใช้กับหลอด	สีของโคม	ลักษณะการติดตั้ง	*ราคาปลีก (บาท)
Magneos รุ่น Micro					
MRS503 C 1xCDM-Tm20W EB 36 1C BK	36	CDM-Tm 20วัตต์ x 1 หลอด	ดำ	ติดตั้งชนิด 1C**	5,500
MRS503 C 1xCDM-Tm20W EB 36 1C GR	36	CDM-Tm 20วัตต์ x 1 หลอด	เทา	ติดตั้งชนิด 1C**	5,500
MRS503 C 1xCDM-Tm20W EB 36 1C WH	36	CDM-Tm 20วัตต์ x 1 หลอด	ขาว	ติดตั้งชนิด 1C**	5,500
MRS503 C 1xCDM-Tm35W EB 12 1C BK	12	CDM-Tm 35วัตต์ x 1 หลอด	ดำ	ติดตั้งชนิด 1C**	5,500
MRS503 C 1xCDM-Tm35W EB 12 1C GR	12	CDM-Tm 35วัตต์ x 1 หลอด	เทา	ติดตั้งชนิด 1C**	5,500
MRS503 C 1xCDM-Tm35W EB 12 1C WH	12	CDM-Tm 35วัตต์ x 1 หลอด	ขาว	ติดตั้งชนิด 1C**	5,500
MRS503 C 1xCDM-Tm35W EB 24 1C BK	24	CDM-Tm 35วัตต์ x 1 หลอด	ดำ	ติดตั้งชนิด 1C**	5,500
MRS503 C 1xCDM-Tm35W EB 24 1C GR	24	CDM-Tm 35วัตต์ x 1 หลอด	เทา	ติดตั้งชนิด 1C**	5,500
MRS503 C 1xCDM-Tm35W EB 24 1C WH	24	CDM-Tm 35วัตต์ x 1 หลอด	ขาว	ติดตั้งชนิด 1C**	5,500
MRS503 C 1xCDM-Tm35W EB 36 1C BK	36	CDM-Tm 35วัตต์ x 1 หลอด	ดำ	ติดตั้งชนิด 1C**	5,500
MRS503 C 1xCDM-Tm35W EB 36 1C GR	36	CDM-Tm 35วัตต์ x 1 หลอด	เทา	ติดตั้งชนิด 1C**	5,500
MRS503 C 1xCDM-Tm35W EB 36 1C WH	36	CDM-Tm 35วัตต์ x 1 หลอด	ขาว	ติดตั้งชนิด 1C**	5,500

* ราคานี้เป็นราคาไม่รวมหลอด และเป็นราคาที่รวม VAT 7% แล้ว



UV filter & PGD89



GCG D89 Glare Control



LS D89 SCULPTURAL LENS

อุปกรณ์เสริม

รายการสินค้า	ประเภท	*ราคาปลีก (บาท)
ZZS551 C GCG D89 GLARE CONTROL GLASS	กระจกปิดหน้าเพื่อลดแสงแยงตา	300
ZZS551 C PG D89 PROTECTION GLASS	กระจกปิดหน้า	130
ZZS551 C LS D89 SCULPTURAL LENS	กระจกปิดหน้าเพื่อรวมลำแสง	100
ZZS551 UV FILTER	กระจกปิดหน้าเพื่อลดรังสี UV จากหลอด	440

* ราคานี้เป็นราคาที่รวม VAT 7% แล้ว

โคมไฟสปอร์ตไลท์ รุ่น UnicOne

โคมไฟ Spot Light แบบติดลอย ดีไซน์ทันสมัย
ใช้สำหรับตกแต่ง

คุณสมบัติ

- โคมไฟ Spotlight แบบติดลอยและแบบติดราง
- ใช้ร่วมกับหลอด CDM-Tm, CDM-TC และ CDM-R111 ขนาด 20,35,70 วัตต์, หลอดHalogen MR16 50 วัตต์ และ หลอดHalogen R111 60 วัตต์
- ตัวโคมผลิตจากอลูมิเนียมฉีดขึ้นรูปอย่างดี มีความแข็งแรง
- มีสีให้เลือกถึง 3 สีคือ ดำ, ขาว และเทา
- มีมุมกระจายแสง 3 แบบ คือ มุมแคบ (12°) มุมปานกลาง (24°) และมุมกว้าง (36°)
- สามารถปรับมุมในแนวราบได้ 360° และปรับมุมในแนวตั้งได้ 77°
- รูปทรงสวยงาม ดีไซน์หลากหลาย เข้ากับรูปแบบการตกแต่งต่างๆ

• สอดคล้องกับครีมน์ ทั่วยุติอุปกรณ์มาพร้อมกับโคม

การใช้งาน

- เหมาะสำหรับห้างสรรพสินค้า ร้านค้าแฟชั่นชั้นนำ โรงแรมหรือห้องรับรองสนามบิน ร้านอาหาร ฯลฯ



UnicOne Micro

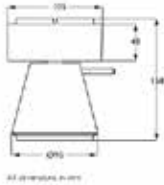

UnicOne Mini

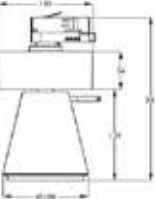
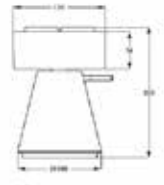

UnicOne R111

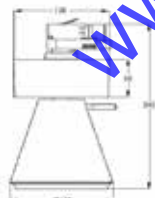

บริษัท. ตรีวิทย์ จำกัด
www.tvk.com

ข้อมูลจำเพาะโคมไฟสปอร์ตไลท์ รุ่น UnicOne

รายการสินค้า	มุมกระจายแสง (องศา)	ใช้กับหลอด	สีของโคม	ลักษณะการติดตั้ง	*ราคาปลีก (บาท)
UnicOne รุ่น Micro					
LCS541 C 1xHAL-MR50-45W ET BA WH	ดูจากหลอด	Halogen MR16 50 วัตต์ x 1 หลอด	ขาว	ติดตั้ง	2,700
MCS541 C 1xCDM-TM20W EB 12 BA BK	12	CDM-Tm 20 วัตต์ x 1 หลอด	ดำ	ติดตั้ง	6,000
MCS541 C 1xCDM-TM20W EB 12 BA GR	12	CDM-Tm 20 วัตต์ x 1 หลอด	เทา	ติดตั้ง	6,000
MCS541 C 1xCDM-TM20W EB 12 BA WH	12	CDM-Tm 20 วัตต์ x 1 หลอด	ขาว	ติดตั้ง	6,000
MCS541 C 1xCDM-TM20W EB 24 BA BK	24	CDM-Tm 20 วัตต์ x 1 หลอด	ดำ	ติดตั้ง	6,000
MCS541 C 1xCDM-TM20W EB 24 BA GR	24	CDM-Tm 20 วัตต์ x 1 หลอด	เทา	ติดตั้ง	6,000
MCS541 C 1xCDM-TM20W EB 24 BA WH	24	CDM-Tm 20 วัตต์ x 1 หลอด	ขาว	ติดตั้ง	6,000
MCS541 C 1xCDM-TM20W EB 36 BA BK	36	CDM-Tm 20 วัตต์ x 1 หลอด	ดำ	ติดตั้ง	6,000
MCS541 C 1xCDM-TM20W EB 36 BA GR	36	CDM-Tm 20 วัตต์ x 1 หลอด	เทา	ติดตั้ง	6,000
MCS541 C 1xCDM-TM20W EB 36 BA WH	36	CDM-Tm 20 วัตต์ x 1 หลอด	ขาว	ติดตั้ง	6,000
MCS541 C 1xCDM-TM35W EB 12 BA BK	12	CDM-Tm 35 วัตต์ x 1 หลอด	ดำ	ติดตั้ง	6,000
MCS541 C 1xCDM-TM35W EB 12 BA GR	12	CDM-Tm 35 วัตต์ x 1 หลอด	เทา	ติดตั้ง	6,000
MCS541 C 1xCDM-TM35W EB 12 BA WH	12	CDM-Tm 35 วัตต์ x 1 หลอด	ขาว	ติดตั้ง	6,000
MCS541 C 1xCDM-TM35W EB 24 BA BK	24	CDM-Tm 35 วัตต์ x 1 หลอด	ดำ	ติดตั้ง	6,000
MCS541 C 1xCDM-TM35W EB 24 BA GR	24	CDM-Tm 35 วัตต์ x 1 หลอด	เทา	ติดตั้ง	6,000
MCS541 C 1xCDM-TM35W EB 24 BA WH	24	CDM-Tm 35 วัตต์ x 1 หลอด	ขาว	ติดตั้ง	6,000
MCS541 C 1xCDM-TM35W EB 36 BA BK	36	CDM-Tm 35 วัตต์ x 1 หลอด	ดำ	ติดตั้ง	6,000
MCS541 C 1xCDM-TM35W EB 36 BA GR	36	CDM-Tm 35 วัตต์ x 1 หลอด	เทา	ติดตั้ง	6,000
MCS541 C 1xCDM-TM35W EB 36 BA WH	36	CDM-Tm 35 วัตต์ x 1 หลอด	ขาว	ติดตั้ง	6,000
LRS541 C 1xHAL-MR50-45W ET 1C WH	ดูจากหลอด	Halogen MR16 50 วัตต์ x 1 หลอด	ขาว	ติดตั้งชนิด 1C**	3,000
MRS541 C 1xCDM-TM20W EB 12 1C BK	12	CDM-Tm 20 วัตต์ x 1 หลอด	ดำ	ติดตั้งชนิด 1C**	6,000
MRS541 C 1xCDM-TM20W EB 12 1C GR	12	CDM-Tm 20 วัตต์ x 1 หลอด	เทา	ติดตั้งชนิด 1C**	6,000
MRS541 C 1xCDM-TM20W EB 12 1C WH	12	CDM-Tm 20 วัตต์ x 1 หลอด	ขาว	ติดตั้งชนิด 1C**	6,000
MRS541 C 1xCDM-TM20W EB 24 1C BK	24	CDM-Tm 20 วัตต์ x 1 หลอด	ดำ	ติดตั้งชนิด 1C**	6,000
MRS541 C 1xCDM-TM20W EB 24 1C GR	24	CDM-Tm 20 วัตต์ x 1 หลอด	เทา	ติดตั้งชนิด 1C**	6,000
MRS541 C 1xCDM-TM20W EB 24 1C WH	24	CDM-Tm 20 วัตต์ x 1 หลอด	ขาว	ติดตั้งชนิด 1C**	6,000
MRS541 C 1xCDM-TM20W EB 36 1C BK	36	CDM-Tm 20 วัตต์ x 1 หลอด	ดำ	ติดตั้งชนิด 1C**	6,000
MRS541 C 1xCDM-TM20W EB 36 1C GR	36	CDM-Tm 20 วัตต์ x 1 หลอด	เทา	ติดตั้งชนิด 1C**	6,000
MRS541 C 1xCDM-TM20W EB 36 1C WH	36	CDM-Tm 20 วัตต์ x 1 หลอด	ขาว	ติดตั้งชนิด 1C**	6,000
MRS541 C 1xCDM-TM35W EB 12 1C BK	12	CDM-Tm 35 วัตต์ x 1 หลอด	ดำ	ติดตั้งชนิด 1C**	6,000
MRS541 C 1xCDM-TM35W EB 12 1C GR	12	CDM-Tm 35 วัตต์ x 1 หลอด	เทา	ติดตั้งชนิด 1C**	6,000
MRS541 C 1xCDM-TM35W EB 12 1C WH	12	CDM-Tm 35 วัตต์ x 1 หลอด	ขาว	ติดตั้งชนิด 1C**	6,000
MRS541 C 1xCDM-TM35W EB 24 1C BK	24	CDM-Tm 35 วัตต์ x 1 หลอด	ดำ	ติดตั้งชนิด 1C**	6,000
MRS541 C 1xCDM-TM35W EB 24 1C GR	24	CDM-Tm 35 วัตต์ x 1 หลอด	เทา	ติดตั้งชนิด 1C**	6,000
MRS541 C 1xCDM-TM35W EB 24 1C WH	24	CDM-Tm 35 วัตต์ x 1 หลอด	ขาว	ติดตั้งชนิด 1C**	6,000
MRS541 C 1xCDM-TM35W EB 36 1C BK	36	CDM-Tm 35 วัตต์ x 1 หลอด	ดำ	ติดตั้งชนิด 1C**	6,000
MRS541 C 1xCDM-TM35W EB 36 1C GR	36	CDM-Tm 35 วัตต์ x 1 หลอด	เทา	ติดตั้งชนิด 1C**	6,000
MRS541 C 1xCDM-TM35W EB 36 1C WH	36	CDM-Tm 35 วัตต์ x 1 หลอด	ขาว	ติดตั้งชนิด 1C**	6,000
UnicOne รุ่น Mini					
MCS551 C 1xCDM-TC35W EB 12 BA BK	12	CDM-TC 35 วัตต์ x 1 หลอด	ดำ	ติดตั้ง	4,800
MCS551 C 1xCDM-TC35W EB 12 BA GR	12	CDM-TC 35 วัตต์ x 1 หลอด	เทา	ติดตั้ง	4,800
MCS551 C 1xCDM-TC35W EB 12 BA WH	12	CDM-TC 35 วัตต์ x 1 หลอด	ขาว	ติดตั้ง	4,800
MCS551 C 1xCDM-TC35W EB 24 BA BK	24	CDM-TC 35 วัตต์ x 1 หลอด	ดำ	ติดตั้ง	4,800
MCS551 C 1xCDM-TC35W EB 24 BA GR	24	CDM-TC 35 วัตต์ x 1 หลอด	เทา	ติดตั้ง	4,800
MCS551 C 1xCDM-TC35W EB 24 BA WH	24	CDM-TC 35 วัตต์ x 1 หลอด	ขาว	ติดตั้ง	4,800

* ราคานี้เป็นราคาไม่รวมหลอด และเป็นราคาที่รวม VAT 7% แล้ว

** แนะนำให้ใช้ร่วมกับรางฟิลิปส์รุ่น Smart Track

ข้อมูลจำเพาะโคมไฟสปอร์ตไลท์ รุ่น UnicOne

รายการสินค้า	มุมกระจายแสง (องศา)	ใช้กับหลอด	สีของโคม	ลักษณะการติดตั้ง	*ราคาปลีก (บาท)
UnicOne รุ่น Mini					
MCS551 C 1xCDM-TC35W EB 36 BA BK	36	CDM-TC 35 วัตต์ x 1 หลอด	ดำ	ติดลอย	4,800
MCS551 C 1xCDM-TC35W EB 36 BA GR	36	CDM-TC 35 วัตต์ x 1 หลอด	เทา	ติดลอย	4,800
MCS551 C 1xCDM-TC35W EB 36 BA WH	36	CDM-TC 35 วัตต์ x 1 หลอด	ขาว	ติดลอย	4,800
MCS551 C 1xCDM-TC70W EB 12 BA BK	12	CDM-TC 70 วัตต์ x 1 หลอด	ดำ	ติดลอย	4,800
MCS551 C 1xCDM-TC70W EB 12 BA WH	12	CDM-TC 70 วัตต์ x 1 หลอด	ขาว	ติดลอย	4,800
MCS551 C 1xCDM-TC70W EB 12 BA GR	12	CDM-TC 70 วัตต์ x 1 หลอด	เทา	ติดลอย	4,800
MCS551 C 1xCDM-TC70W EB 24 BA BK	24	CDM-TC 70 วัตต์ x 1 หลอด	ดำ	ติดลอย	4,800
MCS551 C 1xCDM-TC70W EB 24 BA GR	24	CDM-TC 70 วัตต์ x 1 หลอด	เทา	ติดลอย	4,800
MCS551 C 1xCDM-TC70W EB 24 BA WH	24	CDM-TC 70 วัตต์ x 1 หลอด	ขาว	ติดลอย	4,800
MCS551 C 1xCDM-TC70W EB 36 BA BK	36	CDM-TC 70 วัตต์ x 1 หลอด	ดำ	ติดลอย	4,800
MCS551 C 1xCDM-TC70W EB 36 BA GR	36	CDM-TC 70 วัตต์ x 1 หลอด	เทา	ติดลอย	4,800
MCS551 C 1xCDM-TC70W EB 36 BA WH	36	CDM-TC 70 วัตต์ x 1 หลอด	ขาว	ติดลอย	4,800
MRS551 C 1xCDM-TC35W EB 12 1C BK	12	CDM-TC 35 วัตต์ x 1 หลอด	ดำ	ติดตั้งชนิด 1C**	4,800
MRS551 C 1xCDM-TC35W EB 12 1C GR	12	CDM-TC 35 วัตต์ x 1 หลอด	เทา	ติดตั้งชนิด 1C**	4,800
MRS551 C 1xCDM-TC35W EB 12 1C WH	12	CDM-TC 35 วัตต์ x 1 หลอด	ขาว	ติดตั้งชนิด 1C**	4,800
MRS551 C 1xCDM-TC35W EB 24 1C BK	24	CDM-TC 35 วัตต์ x 1 หลอด	ดำ	ติดตั้งชนิด 1C**	4,800
MRS551 C 1xCDM-TC35W EB 24 1C GR	24	CDM-TC 35 วัตต์ x 1 หลอด	เทา	ติดตั้งชนิด 1C**	4,800
MRS551 C 1xCDM-TC35W EB 24 1C WH	24	CDM-TC 35 วัตต์ x 1 หลอด	ขาว	ติดตั้งชนิด 1C**	4,800
MRS551 C 1xCDM-TC35W EB 36 1C BK	36	CDM-TC 35 วัตต์ x 1 หลอด	ดำ	ติดตั้งชนิด 1C**	4,800
MRS551 C 1xCDM-TC35W EB 36 1C GR	36	CDM-TC 35 วัตต์ x 1 หลอด	เทา	ติดตั้งชนิด 1C**	4,800
MRS551 C 1xCDM-TC35W EB 36 1C WH	36	CDM-TC 35 วัตต์ x 1 หลอด	ขาว	ติดตั้งชนิด 1C**	4,800
MRS551 C 1xCDM-TC70W EB 12 1C BK	12	CDM-TC 70 วัตต์ x 1 หลอด	ดำ	ติดตั้งชนิด 1C**	4,800
MRS551 C 1xCDM-TC70W EB 12 1C GR	12	CDM-TC 70 วัตต์ x 1 หลอด	เทา	ติดตั้งชนิด 1C**	4,800
MRS551 C 1xCDM-TC70W EB 12 1C WH	12	CDM-TC 70 วัตต์ x 1 หลอด	ขาว	ติดตั้งชนิด 1C**	4,800
MRS551 C 1xCDM-TC70W EB 24 1C BK	24	CDM-TC 70 วัตต์ x 1 หลอด	ดำ	ติดตั้งชนิด 1C**	4,800
MRS551 C 1xCDM-TC70W EB 24 1C GR	24	CDM-TC 70 วัตต์ x 1 หลอด	เทา	ติดตั้งชนิด 1C**	4,800
MRS551 C 1xCDM-TC70W EB 24 1C WH	24	CDM-TC 70 วัตต์ x 1 หลอด	ขาว	ติดตั้งชนิด 1C**	4,800
MRS551 C 1xCDM-TC70W EB 36 1C BK	36	CDM-TC 70 วัตต์ x 1 หลอด	ดำ	ติดตั้งชนิด 1C**	4,800
MRS551 C 1xCDM-TC70W EB 36 1C GR	36	CDM-TC 70 วัตต์ x 1 หลอด	เทา	ติดตั้งชนิด 1C**	4,800
MRS551 C 1xCDM-TC70W EB 36 1C WH	36	CDM-TC 70 วัตต์ x 1 หลอด	ขาว	ติดตั้งชนิด 1C**	4,800
UnicOne รุ่น Mini R111					
LCS553 C 1xHAL-R111-60W ET BA WH	ดูจากหลอด	Halogen R111 60 วัตต์ x 1 หลอด	ขาว	ติดลอย	2,900
MCS553 C 1xCDM-R111-35W EB BA BK	ดูจากหลอด	CDM R111 35 วัตต์ x 1 หลอด	ดำ	ติดลอย	6,100
MCS553 C 1xCDM-R111-35W EB BA GR	ดูจากหลอด	CDM R111 35 วัตต์ x 1 หลอด	เทา	ติดลอย	6,100
MCS553 C 1xCDM-R111-35W EB BA WH	ดูจากหลอด	CDM R111 35 วัตต์ x 1 หลอด	ขาว	ติดลอย	6,100
MCS553 C 1xCDM-R111-70W EB BA BK	ดูจากหลอด	CDM R111 70 วัตต์ x 1 หลอด	ดำ	ติดลอย	6,100
MCS553 C 1xCDM-R111-70W EB BA GR	ดูจากหลอด	CDM R111 70 วัตต์ x 1 หลอด	เทา	ติดลอย	6,100
MCS553 C 1xCDM-R111-70W EB BA WH	ดูจากหลอด	CDM R111 70 วัตต์ x 1 หลอด	ขาว	ติดลอย	6,100
LRS553 C 1xHAL-R111-60W ET 1C WH	ดูจากหลอด	Halogen R111 60 วัตต์ x 1 หลอด	ขาว	ติดตั้งชนิด 1C**	2,900
MRS553 C 1xCDM-R111-35W EB 1C BK	ดูจากหลอด	CDM R111 35 วัตต์ x 1 หลอด	ดำ	ติดตั้งชนิด 1C**	6,300
MRS553 C 1xCDM-R111-35W EB 1C GR	ดูจากหลอด	CDM R111 35 วัตต์ x 1 หลอด	เทา	ติดตั้งชนิด 1C**	6,300
MRS553 C 1xCDM-R111-35W EB 1C WH	ดูจากหลอด	CDM R111 35 วัตต์ x 1 หลอด	ขาว	ติดตั้งชนิด 1C**	6,300
MRS553 C 1xCDM-R111-70W EB 1C BK	ดูจากหลอด	CDM R111 70 วัตต์ x 1 หลอด	ดำ	ติดตั้งชนิด 1C**	6,300
MRS553 C 1xCDM-R111-70W EB 1C GR	ดูจากหลอด	CDM R111 70 วัตต์ x 1 หลอด	เทา	ติดตั้งชนิด 1C**	6,300
MRS553 C 1xCDM-R111-70W EB 1C WH	ดูจากหลอด	CDM R111 70 วัตต์ x 1 หลอด	ขาว	ติดตั้งชนิด 1C**	6,300

* ราคานี้เป็นราคาไม่รวมหลอด และเป็นราคาที่รวม VAT 7% แล้ว
 ** แนะนำให้ใช้ร่วมกับรางฟิลิปส์รุ่น Smart Track



UV filter & PGD89



GCG D89 Glare Control



LS D89 SCULPTURAL LENS



Honeycomb



Barndoors

อุปกรณ์เสริม

รายการสินค้า	ประเภท	ราคาปลีก (บาท)
อุปกรณ์เสริมสำหรับ Magneos Micro		
ZZS541 BD BK Barndoor	ที่ครอบปิดหน้าโคมทรงกรวย สีดำ สำหรับลดแสงแยงตา	470
ZZS541 C BD WH BARNDOORS	ที่ครอบปิดหน้าโคมทรงกรวย สีขาว สำหรับลดแสงแยงตา	470
ZZS541 C BD GR BARNDOORS	ที่ครอบปิดหน้าโคมทรงกรวย สีเทา สำหรับลดแสงแยงตา	470
ZZS541 C GCG D73 GLARE CONTROL GLASS	กระจกปิดหน้าเพื่อลดแสงแยงตา	120
ZZS541 C LS D73 SCULPTURAL LENS	กระจกปิดหน้าเพื่อรวมลำแสง	100
ZZS541 C PG D73 PROTECTION GLASS	กระจกปิดหน้า	120
ZZS541 HC Honeycomb	ฝาตะแกรงปิดหน้าโคม เพื่อลดแสงแยงตา	290
ZZS541 UV FILTER	กระจกปิดหน้าเพื่อลดรังสี UV จากหลอด	300
อุปกรณ์เสริมสำหรับ Magneos Mini		
ZZS551 C BD WH BARNDOORS	ที่ครอบปิดหน้าโคมทรงกรวย สีขาว สำหรับลดแสงแยงตา	520
ZZS551 C BD GR BARNDOORS	ที่ครอบปิดหน้าโคมทรงกรวย สีเทา สำหรับลดแสงแยงตา	520
ZZS551 BD BK Barndoor	ที่ครอบปิดหน้าโคมทรงกรวย สีดำ สำหรับลดแสงแยงตา	520
ZZS551 C GCG D89 GLARE CONTROL GLASS	กระจกปิดหน้าเพื่อลดแสงแยงตา	300
ZZS551 C LS D89 SCULPTURAL LENS	กระจกปิดหน้าเพื่อรวมลำแสง	100
ZZS551 C PG D89 PROTECTION GLASS	กระจกปิดหน้า	130
ZZS551 HC Honeycomb	ฝาตะแกรงปิดหน้าโคม เพื่อลดแสงแยงตา	250
ZZS551 UV FILTER	กระจกปิดหน้าเพื่อลดรังสี UV จากหลอด	440

* ราคานี้เป็นราคาทั้งหมด VAT 7% แล้ว

โคมไฟฝังฝ้ารุ่น TBS 068

เต็มประสิทธิภาพความประหยัด
สำหรับหลอดฟลูออเรสเซนต์

คุณสมบัติ

- โคมไฟฝังฝ้ารุ่นประหยัด สำหรับหลอดฟลูออเรสเซนต์ติดตั้งบนฝ้าที่บาร์
- ใช้ร่วมกับหลอด TL-D 18 วัตต์ และ 36 วัตต์ จำนวน 2, 3 และ 4 หลอด
- ตัวโคมผลิตจากเหล็กพับ พ่นทึบด้วยสีฝุ่นคุณภาพสูง
- ตัวสะท้อนแสงด้านข้างผลิตจากอลูมิเนียมเงาสวยงาม
- เมื่อใช้ร่วมกับบัลลาสต์ และสตาร์ทเตอร์ของ Phillips จึงมั่นใจได้ในคุณภาพ

การใช้งาน

- เหมาะสำหรับติดตั้งใน อาคาร และสำนักงานทั่วไป



TBS068

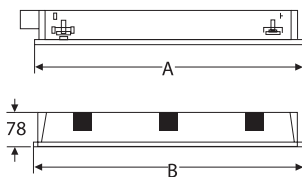

Type	A (mm)	B (mm)	Weight (kg)
TBS068/318	597	597	3.3
TBS068/418	597	597	3.6
TBS068/236	1197	297	3.5
TBS068/336	1197	597	5.6

ข้อมูลจำเพาะโคมไฟฝังฝ้ารุ่น TBS 068

รายการสินค้า	ใช้กับหลอด	ใช้บัลลาสต์	คาปาซิเตอร์	*ราคาปลีก (บาท)
TBS068 3xTLD-18W I G2	TLD 18 วัตต์ x 3 หลอด	ขาด	ไม่มี	1,500
TBS068 4xTLD-18W I G2	TLD 18 วัตต์ x 4 หลอด	ขาด	ไม่มี	1,600
TBS068 2xTLD-36W I G2	TLD 36 วัตต์ x 2 หลอด	ขาด	ไม่มี	1,500
TBS068 3xTLD-36W I G2	TLD 36 วัตต์ x 3 หลอด	ขาด	ไม่มี	2,300
TBS068 3xTLD-18W IC G2	TLD 18 วัตต์ x 3 หลอด	ขาด	มี	1,600
TBS068 4xTLD-18W IC G2	TLD 18 วัตต์ x 4 หลอด	ขาด	มี	1,700
TBS068 2xTLD-36W IC G2	TLD 36 วัตต์ x 2 หลอด	ขาด	มี	1,600
TBS068 3xTLD-36W IC G2	TLD 36 วัตต์ x 3 หลอด	ขาด	มี	2,400

* ราคานี้เป็นราคาไม่รวมหลอด และเป็นราคาที่รวม VAT 7% แล้ว

โคมไฟฝังฝ้า รุ่น TBS 369

ประสิทธิภาพสูงด้วยเทคโนโลยี OLC optic
ลดแสงแยงตา

คุณสมบัติ

- โคมฝังฝ้าคุณภาพสูง สำหรับหลอดฟลูออเรสเซนต์ ติดตั้งได้ทั้ง ฝ้าเรียบ และฝ้าทีบาร์
- ด้วยเทคโนโลยีใหม่ OLC optic (Omni-directional Luminance control) เพิ่มประสิทธิภาพให้โคมไฟ ช่วยลดแสงแยงตาทุกทิศทาง และช่วยถนอมสายตา
- รองรับการใช้งาน ด้วยตัวสะท้อนแสง 3 แบบให้เลือก
 - M6 ตัวสะท้อนแสงผิวด้าน ชนิดพิเศษ OLC เวอร์ชัน 6
 - D6 ตัวสะท้อนแสงผิวกึ่งเงา ชนิดพิเศษ OLC เวอร์ชัน 6
 - C6 ตัวสะท้อนแสงผิวเงา ชนิดพิเศษ OLC เวอร์ชัน 6
- อุปกรณ์ครบครันทั้งปลั๊กสตั๊ตอิเล็กทรอนิกส์ พร้อมเดินสายไฟ
เรียบร้อยพร้อมใช้งาน

การใช้งาน

- เหมาะสำหรับพื้นที่ที่ต้องการคุณภาพแสงและให้ความสวยงามไปพร้อมกัน รวมถึงห้องที่ต้องการควบคุมแสงแยงตา และห้องที่มีจอมอนิเตอร์ต่างๆ



TBS369

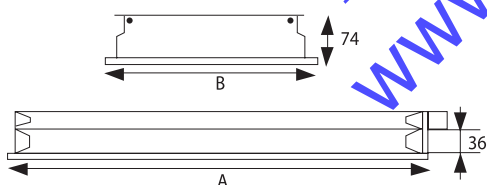

Type	LAMP	A	B
TBS 369	3-4x18W	597	597
TBS 369	2x36W	1197	297
TBS 369	3-4x36W	1197	597

ข้อมูลจำเพาะโคมไฟฝังฝ้า รุ่น TBS 369

รายการสินค้า	จำนวนหลอด	ใช้กับหลอด	ขนาด (กxย)	*ราคาปลีก (บาท)
TBS369/318HFE+M6	3	หลอดฟลูออเรสเซนต์ TL-D ขนาด 18 วัตต์	60x60 เซนติเมตร	3,800
TBS369/318HFE+D6	3	หลอดฟลูออเรสเซนต์ TL-D ขนาด 18 วัตต์	60x60 เซนติเมตร	4,300
TBS369/318HFE+C6	3	หลอดฟลูออเรสเซนต์ TL-D ขนาด 18 วัตต์	60x60 เซนติเมตร	4,300
TBS369/418HFE+M6	4	หลอดฟลูออเรสเซนต์ TL-D ขนาด 18 วัตต์	60x60 เซนติเมตร	4,000
TBS369/418HFE+D6	4	หลอดฟลูออเรสเซนต์ TL-D ขนาด 18 วัตต์	60x60 เซนติเมตร	4,700
TBS369/418HFE+C6	4	หลอดฟลูออเรสเซนต์ TL-D ขนาด 18 วัตต์	60x60 เซนติเมตร	4,700
TBS369/236HFE+M6	2	หลอดฟลูออเรสเซนต์ TL-D ขนาด 36 วัตต์	30x120 เซนติเมตร	3,700
TBS369/236HFE+D6	2	หลอดฟลูออเรสเซนต์ TL-D ขนาด 36 วัตต์	30x120 เซนติเมตร	4,400
TBS369/236HFE+C6	2	หลอดฟลูออเรสเซนต์ TL-D ขนาด 36 วัตต์	30x120 เซนติเมตร	4,400
TBS369/336HFE+M6	3	หลอดฟลูออเรสเซนต์ TL-D ขนาด 36 วัตต์	60x120 เซนติเมตร	5,700
TBS369/336HFE+D6	3	หลอดฟลูออเรสเซนต์ TL-D ขนาด 36 วัตต์	60x120 เซนติเมตร	6,800
TBS369/336HFE+C6	3	หลอดฟลูออเรสเซนต์ TL-D ขนาด 36 วัตต์	60x120 เซนติเมตร	6,800

* ราคานี้เป็นราคาไม่รวมหลอด และเป็นราคาที่รวม VAT 7% แล้ว

โคมไฟฝังฝ้า Sereno รุ่น TBS 528, TBS 869

โคมไฟรีียบหรือ คู่การประหยัดพลังงาน



Sereno TBS528 M8/M2



Sereno TBS869 D8/D8H

คุณสมบัติ

- โคมไฟฝังฝ้ารุ่นมาตรฐาน สำหรับหลอดฟลูออเรสเซนต์ TL5 ติดตั้งได้ทั้งฝ้าเรียบและฝ้าทีบาร์
- ใช้กับหลอด TL5 ขนาด 14, 28 วัตต์ จำนวน 2, 3 และ 4 หลอด
- ตัวโคมผลิตจากเหล็กพับ ฟันส้อยอย่างดี พร้อมอลูมิเนียมสะท้อนแสง ประสิทธิภาพสูง
- หลากหลายการใช้งาน ด้วยตัวสะท้อนแสงทั้ง 4 แบบให้เลือก
 - M2 ตัวสะท้อนแสงผิวด้าน
 - M8 ตัวสะท้อนแสงผิวด้าน ชนิดพิเศษ OLC เวอร์ชัน 8
 - D8 ตัวสะท้อนแสงผิวกึ่งเงา ชนิดพิเศษ OLC เวอร์ชัน 8
 - D8H ตัวสะท้อนแสงผิวกึ่งเงา พิเศษ ชนิดพิเศษ OLC เวอร์ชัน 8 (สัมประสิทธิ์การสะท้อนแสง 94%)
- ออกแบบให้มีแผ่นปิดหน้าโคม 2 แบบให้เลือก คือ แบบแผ่นเรียบ (PC) และแผ่นเจาะรู (IPP)
- อุปกรณ์ครบครันด้วยชุดบัลลาสต์อิเล็กทรอนิกส์ เตินสายไฟเรียบร้อย ทำให้ประสิทธิภาพการประหยัดไฟ ใช้งานจุดติดตั้งที่

การใช้งาน

- เหมาะสำหรับที่ต้องการแสงสว่างทั่วไป ที่ให้ความสวยงามเรียบหรู เช่น สำนักงาน อาคาร คอนโดมิเนียม โรงพยาบาล มหาวิทยาลัย ฯลฯ

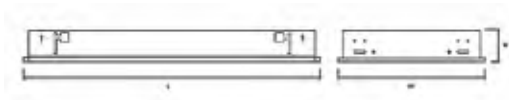

Type	Lamp	L (mm)	W (mm)	H (mm)
TBS869/528	2xTL5-14W	595	295	47
TBS869/528	3xTL5-14W	595	595	47
TBS869/528	4xTL5-14W	595	595	47
TBS869/528	2xTL5-28W	1195	295	47
TBS869/528	2xTL5-28W	1195	595	47
TBS869/528	3xTL5-14W	1195	595	47

ข้อมูลจำเพาะโคมไฟฝังฝ้า Sereno รุ่น TBS 528, TBS 869

รายการสินค้า	ชนิดของตัวสะท้อนแสง	แผ่นปิดหน้าโคม	ใช้กับหลอด	ขนาด กว้างxยาว (ซม.)	*ราคาปลีก (บาท)
TBS528					
TBS528 2xTL5-14W EBP M8 FU IPP	M8	แผ่นเจาะรู (IPP)	TL5 14 วัตต์ x 2 หลอด	30 x 60	3,000
TBS528 3xTL5-14W EBP M8 FU IPP	M8	แผ่นเจาะรู (IPP)	TL5 14 วัตต์ x 3 หลอด	60 x 60	4,800
TBS528 4xTL5-14W EBP M8 FU IPP	M8	แผ่นเจาะรู (IPP)	TL5 14 วัตต์ x 4 หลอด	60 x 60	5,400
TBS528 2xTL5-28W EBP M8 FU IPP	M8	แผ่นเจาะรู (IPP)	TL5 28 วัตต์ x 2 หลอด	30 x 120	3,700
TBS528 2xTL5-28W EBP WV M8 FU IPP	M8	แผ่นเจาะรู (IPP)	TL5 28 วัตต์ x 2 หลอด	60 x 120	4,800
TBS528 3xTL5-28W EBP M8 FU IPP	M8	แผ่นเจาะรู (IPP)	TL5 28 วัตต์ x 3 หลอด	60 x 120	6,600
TBS528 2xTL5-14W EBP M2 FU IPP	M2	แผ่นเจาะรู (IPP)	TL5 14 วัตต์ x 2 หลอด	30 x 60	2,800
TBS528 3xTL5-14W EBP M2 FU IPP	M2	แผ่นเจาะรู (IPP)	TL5 14 วัตต์ x 3 หลอด	60 x 60	4,600
TBS528 4xTL5-14W EBP M2 FU IPP	M2	แผ่นเจาะรู (IPP)	TL5 14 วัตต์ x 4 หลอด	60 x 60	5,100
TBS528 2xTL5-28W EBP M2 FU IPP	M2	แผ่นเจาะรู (IPP)	TL5 28 วัตต์ x 2 หลอด	30 x 120	3,300
TBS528 2xTL5-28W EBP WV M2 FU IPP	M2	แผ่นเจาะรู (IPP)	TL5 28 วัตต์ x 2 หลอด	60 x 120	4,400
TBS528 3xTL5-28W EBP M2 FU IPP	M2	แผ่นเจาะรู (IPP)	TL5 28 วัตต์ x 3 หลอด	60 x 120	6,000
TBS528 2xTL5-14W EBP M2 FU IPC	M2	แผ่นเรียบ (IPC)	TL5 14 วัตต์ x 2 หลอด	30 x 60	2,800
TBS528 3xTL5-14W EBP M2 FU IPC	M2	แผ่นเรียบ (IPC)	TL5 14 วัตต์ x 3 หลอด	60 x 60	4,600
TBS528 4xTL5-14W EBP M2 FU IPC	M2	แผ่นเรียบ (IPC)	TL5 14 วัตต์ x 4 หลอด	60 x 60	5,100
TBS528 2xTL5-28W EBP M2 FU IPC	M2	แผ่นเรียบ (IPC)	TL5 28 วัตต์ x 2 หลอด	30 x 120	3,300
TBS528 2xTL5-28W EBP WV M2 FU IPC	M2	แผ่นเรียบ (IPC)	TL5 28 วัตต์ x 2 หลอด	60 x 120	4,400
TBS528 3xTL5-28W EBP M2 FU IPC	M2	แผ่นเรียบ (IPC)	TL5 28 วัตต์ x 3 หลอด	60 x 120	6,000
TBS528 2xTL5-14W HF M2 IPP	M2	แผ่นเจาะรู (IPP)	TL5 14 วัตต์ x 2 หลอด	30 x 60	2,000
TBS528 3xTL5-14W HF M2 IPP	M2	แผ่นเจาะรู (IPP)	TL5 14 วัตต์ x 3 หลอด	60 x 60	3,000
TBS528 4xTL5-14W HF M2 IPP	M2	แผ่นเจาะรู (IPP)	TL5 14 วัตต์ x 4 หลอด	60 x 60	3,600
TBS528 2xTL5-28W HF M2 IPP	M2	แผ่นเจาะรู (IPP)	TL5 28 วัตต์ x 2 หลอด	30 x 120	2,500
TBS528 3xTL5-28W HF M2 IPP	M2	แผ่นเจาะรู (IPP)	TL5 28 วัตต์ x 3 หลอด	60 x 120	4,600
TBS528 2xTL5-14W HFA M2 IPP	M2	แผ่นเจาะรู (IPP)	TL5 14 วัตต์ x 2 หลอด	30 x 60	2,100
TBS528 3xTL5-14W HFA M2 IPP	M2	แผ่นเจาะรู (IPP)	TL5 14 วัตต์ x 3 หลอด	60 x 60	2,900
TBS528 4xTL5-14W HFA M2 IPP	M2	แผ่นเจาะรู (IPP)	TL5 14 วัตต์ x 4 หลอด	60 x 60	3,300
TBS528 2xTL5-28W HFA M2 IPP	M2	แผ่นเจาะรู (IPP)	TL5 28 วัตต์ x 2 หลอด	30 x 120	2,600
TBS528 3xTL5-28W HFA M2 IPP	M2	แผ่นเจาะรู (IPP)	TL5 28 วัตต์ x 3 หลอด	60 x 120	4,800
TBS528 2xTL5-14W HF M8 IPP	M8	แผ่นเจาะรู (IPP)	TL5 14 วัตต์ x 2 หลอด	30 x 60	2,300
TBS528 3xTL5-14W HF M8 IPP	M8	แผ่นเจาะรู (IPP)	TL5 14 วัตต์ x 3 หลอด	60 x 60	3,300
TBS528 4xTL5-14W HF M8 IPP	M8	แผ่นเจาะรู (IPP)	TL5 14 วัตต์ x 4 หลอด	60 x 60	4,000
TBS528 2xTL5-28W HF M8 IPP	M8	แผ่นเจาะรู (IPP)	TL5 28 วัตต์ x 2 หลอด	30 x 120	3,000
TBS528 3xTL5-28W HF M8 IPP	M8	แผ่นเจาะรู (IPP)	TL5 28 วัตต์ x 3 หลอด	60 x 120	5,300
TBS528 2xTL5-14W HFA M8 IPP	M8	แผ่นเจาะรู (IPP)	TL5 14 วัตต์ x 2 หลอด	30 x 60	2,400
TBS528 3xTL5-14W HFA M8 IPP	M8	แผ่นเจาะรู (IPP)	TL5 14 วัตต์ x 3 หลอด	60 x 60	3,300
TBS528 4xTL5-14W HFA M8 IPP	M8	แผ่นเจาะรู (IPP)	TL5 14 วัตต์ x 4 หลอด	60 x 60	3,800
TBS528 2xTL5-28W HFA M8 IPP	M8	แผ่นเจาะรู (IPP)	TL5 28 วัตต์ x 2 หลอด	30 x 120	3,200
TBS528 3xTL5-28W HFA M8 IPP	M8	แผ่นเจาะรู (IPP)	TL5 28 วัตต์ x 3 หลอด	60 x 120	5,600
TBS528 2xTL5-14W HF M2 IPC	M2	แผ่นเรียบ (IPC)	TL5 14 วัตต์ x 2 หลอด	30 x 60	1,950
TBS528 3xTL5-14W HF M2 IPC	M2	แผ่นเรียบ (IPC)	TL5 14 วัตต์ x 3 หลอด	60 x 60	3,000
TBS528 4xTL5-14W HF M2 IPC	M2	แผ่นเรียบ (IPC)	TL5 14 วัตต์ x 4 หลอด	60 x 60	3,500
TBS528 2xTL5-28W HF M2 IPC	M2	แผ่นเรียบ (IPC)	TL5 28 วัตต์ x 2 หลอด	30 x 120	2,400
TBS528 3xTL5-28W EBE M2 IPC	M2	แผ่นเรียบ (IPC)	TL5 28 วัตต์ x 3 หลอด	60 x 120	4,500

ข้อมูลจำเพาะโคมไฟฝังฝ้า Sereno รุ่น TBS 528, TBS 869

รายการสินค้า	ชนิดของตัวสะท้อนแสง	แผ่นปิดหน้าโคม	ใช้กับหลอด	ขนาด กว้างxยาว (ซม.)	*ราคาปลีก (บาท)
TBS869					
TBS869 C 2xTL5-28W EBP D8-H FU IPP	D8H	แผ่นเจาะรู (IPP)	TL5 28 วัตต์ x 2 หลอด	30 x 120	5,300
TBS869 C 2xTL5-28W EBP WV D8-H FU IPP	D8H	แผ่นเจาะรู (IPP)	TL5 28 วัตต์ x 2 หลอด	60 x 120	6,400
TBS869 C 3xTL5-28W EBP D8-H FU IPP	D8H	แผ่นเจาะรู (IPP)	TL5 28 วัตต์ x 3 หลอด	60 x 120	9,000
TBS869 C 4xTL5-14W EBP D8-H FU IPP	D8H	แผ่นเจาะรู (IPP)	TL5 14 วัตต์ x 4 หลอด	60 x 60	7,000
TBS869 C 3xTL5-14W EBP D8-H FU IPP	D8H	แผ่นเจาะรู (IPP)	TL5 14 วัตต์ x 3 หลอด	60 x 60	6,000
TBS869 C 2xTL5-14W EBP D8-H FU IPP	D8H	แผ่นเจาะรู (IPP)	TL5 14 วัตต์ x 2 หลอด	30 x 60	3,800
TBS869 C 2xTL5-14W HFE D8 IPP	D8	แผ่นเจาะรู (IPP)	TL5 14 วัตต์ x 2 หลอด	30 x 60	2,600
TBS869 C 3xTL5-14W HFE D8 IPP	D8	แผ่นเจาะรู (IPP)	TL5 14 วัตต์ x 3 หลอด	60 x 60	3,900
TBS869 C 4xTL5-14W HFE D8 IPP	D8	แผ่นเจาะรู (IPP)	TL5 14 วัตต์ x 4 หลอด	60 x 60	4,600
TBS869 C 2xTL5-28W HFE D8 IPP	D8	แผ่นเจาะรู (IPP)	TL5 28 วัตต์ x 2 หลอด	30 x 120	3,500
TBS869 C 3xTL5-28W HFE D8 IPP	D8	แผ่นเจาะรู (IPP)	TL5 28 วัตต์ x 3 หลอด	60 x 120	6,200
TBS869 C 2xTL5-14W HFA D8 IPP	D8	แผ่นเจาะรู (IPP)	TL5 14 วัตต์ x 2 หลอด	30 x 60	2,600
TBS869 C 3xTL5-14W HFA D8 IPP	D8	แผ่นเจาะรู (IPP)	TL5 14 วัตต์ x 3 หลอด	60 x 60	3,600
TBS869 C 4xTL5-14W HFA D8 IPP	D8	แผ่นเจาะรู (IPP)	TL5 14 วัตต์ x 4 หลอด	60 x 60	4,200
TBS869 C 2xTL5-28W HFA D8 IPP	D8	แผ่นเจาะรู (IPP)	TL5 28 วัตต์ x 2 หลอด	30 x 120	3,600
TBS869 C 3xTL5-28W HFA D8 IPP	D8	แผ่นเจาะรู (IPP)	TL5 28 วัตต์ x 3 หลอด	60 x 120	6,200

*ราคานี้เป็นราคาไม่รวมหลอด และเป็นราคาที่รวม VAT 7% แล้ว

โคมไฟฝังฝ้ารุ่น TBS 087

สว่างสูงกำลังแรง ด้วยประสิทธิภาพ
การสะท้อนแสงมากกว่า 86%

คุณสมบัติ

- โคมไฟฝังฝ้า TBS087 สำหรับหลอดฟลูออโรสเซนต์
- ใช้งานได้หลากหลาย ติดตั้งได้ทั้งฝ้าเรียบและฝ้าทีบาร์
- ใช้ร่วมกับหลอด TL-D 18 วัตต์ และ 36 วัตต์ จำนวน 2 และ 3 หลอด
- ตัวโคมผลิตจากเหล็กแผ่นคุณภาพสูงหนา 0.6 มม. เคลือบด้วยสีฝุ่นอย่างดี ให้น้ำหนักเบา
- ตัวสะท้อนแสงผลิตจากอลูมิเนียมบริสุทธิ์นำเข้ามาคุณภาพสูง ผิวมัน (G2) หนา 0.4 มม. พร้อมตัวสะท้อนแสงด้านหลังหลอด (Back Reflector)
- ให้ประสิทธิภาพการสะท้อนแสงมากกว่า 86% ให้ความสว่างสูง แต่มีประสิทธิภาพ
- เมื่อใช้ร่วมกับบัลลาสต์และสตาร์ทเตอร์ของฟิลิปส์ มั่นใจได้ในคุณภาพ



TBS087

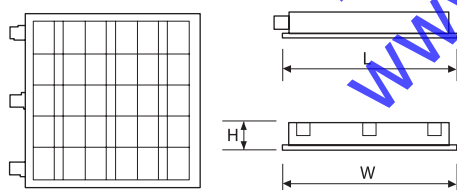

การใช้งาน

- เหมาะสำหรับงานส่องสว่างในอาคารสำนักงานทั่วไป

Type	W	L	H
TBS 087 2x18W (30x60 cm)	297	597	85
TBS 087 2x18W (60x60 cm)	597	597	85
TBS 087 3x18W (60x60 cm)	597	597	85
TBS 087 2x36W (30x120 cm)	297	1197	85
TBS 087 2x36W (60x120 cm)	597	1197	85
TBS 087 2x36W (60x120 cm)	597	1197	85

ข้อมูลจำเพาะโคมไฟฝังฝ้ารุ่น TBS 087

รายการสินค้า	ใช้กับหลอด	ใช้บัลลาสต์	คาปาซิเตอร์	*ราคาปลีก (บาท)
TBS 087/218 I G2 (30x60 cm)	2 x TLD 18W	ขาด	ไม่มี	1,450
TBS 087/218 I G2 (60x60 cm)	2 x TLD 18W	ขาด	ไม่มี	1,900
TBS 087/318 I G2 (30x60 cm)	3 x TLD 18W	ขาด	ไม่มี	2,180
TBS 087/236 I G2 (30x120 cm)	2 x TLD 36W	ขาด	ไม่มี	2,100
TBS 087/236 I G2 (60x120 cm)	2 x TLD 36W	ขาด	ไม่มี	2,800
TBS 087/336 I G2 (60x120 cm)	3 x TLD 36W	ขาด	ไม่มี	3,350
TBS 087/218 I CLL G2 (30x60 cm)	2 x TLD 18W	โลว์ลอส	มี	1,640
TBS 087/218 I CLL G2 (60x60 cm)	2 x TLD 18W	โลว์ลอส	มี	2,100
TBS 087/318 I CLL G2 (30x60 cm)	3 x TLD 18W	โลว์ลอส	มี	2,500
TBS 087/236 I CLL G2 (30x120 cm)	2 x TLD 36W	โลว์ลอส	มี	2,400
TBS 087/236 I CLL G2 (60x120 cm)	2 x TLD 36W	โลว์ลอส	มี	3,080
TBS 087/336 I CLL G2 (60x120 cm)	3 x TLD 36W	โลว์ลอส	มี	3,800

* ราคานี้เป็นราคาไม่รวมหลอด และเป็นราคาที่รวม VAT 7% แล้ว

โคมไฟฝังฝ้า รุ่น TBS 299

อุปกรณ์ครบครันพร้อมใช้ ประหยัดไฟกินคุ้ม

คุณสมบัติ

- โคมไฟฝังฝ้ารุ่นประหยัด สำหรับหลอดฟลูออเรสเซนต์ TL5 ติดตั้งได้ทั้งฝ้าเรียบและฝ้าทีบาร์
- ใช้กับหลอด TL5 ขนาด 14, 28 วัตต์ จำนวน 2 และ 3 หลอด
- ตัวโคมผลิตจากเหล็กพับ ฟันสีอย่างดี พร้อมอลูมิเนียมอะโนไดซ์ สะท้อนแสงประสิทธิภาพสูง สวยงาม
- ออกแบบให้สามารถเข้าสายได้จากด้านหลัง โดยไม่ต้องถอดตะแกรงออกมาเพื่อความสะดวก
- อุปกรณ์ครบครันด้วยชุดบัลลาสต์อิเล็กทรอนิกส์ เดินสายไฟเรียบร้อย ให้ประสิทธิภาพประหยัดไฟสูงสุดติดตั้งที่



TBS299

การใช้งาน

เหมาะสำหรับที่ต้องการแสงสว่างทั่วไป เช่น สำนักงาน อาคาร คอนโดมิเนียม โรงพยาบาล มหาวิทยาลัย ฯลฯ

Type No.	Lamp	Product Size
TBS299/214	2xTL5-14W	596x296x54
TBS299/228	2xTL5-28W	1196x296x54
TBS299/314	3xTL5-14W	596x596x54
TBS299/328	3xTL5-28W	1196x596x54

ข้อมูลจำเพาะโคมไฟฝังฝ้า รุ่น TBS 299

รายการสินค้า	ใช้กับหลอด	ขนาด (กว้าง x ยาว) ซม.	*ราคาปลีก (บาท)
TBS299 2xTL5-14W HF M2 CN	TL5 14 วัตต์ x 2 หลอด	30 x 60	1,500
TBS299 2xTL5-28W HF M2 CN	TL5 28 วัตต์ x 2 หลอด	30 x 120	1,600
TBS299 3xTL5-14W HF M2 CN	TL5 14 วัตต์ x 3 หลอด	60 x 60	1,900
TBS299 3xTL5-28W HF M2 CN	TL5 28 วัตต์ x 3 หลอด	60 x 120	2,800
TBS299 4xTL5-14W HF M2 CN	TL5 14 วัตต์ x 4 หลอด	60 x 60	2,200

* ราคานี้เป็นราคาไม่รวมหลอด และเป็นราคาที่รวม VAT 7% แล้ว

โคมไฟติดลอย รุ่น TCS 398

โคมติดลอยคุณภาพสูง ให้แสงสวยงาม
ไม่แยงตา ด้วยเทคโนโลยี OLC optic

คุณสมบัติ

- โคมไฟติดลอยคุณภาพสูง สำหรับหลอดฟลูออเรสเซนต์
- เทคโนโลยี OLC Optic (Omni-directional Luminance Control) ให้แสงคุณภาพช่วยลดแสงแยงตา
- มีตัวสะท้อนแสง 3 แบบให้เลือกคือ
 - M2 ตัวสะท้อนแสงผิวด้านแบบตรง
 - M6 ตัวสะท้อนแสงผิวด้านแบบพาราโบลิก
 - D6 ตัวสะท้อนแสงผิวกึ่งเงาแบบพาราโบลิก
- มาพร้อมอุปกรณ์ครบชุดทั้งบัลลาสต์อิเล็กทรอนิกส์ เตินสายไฟ เรียบร้อย ใช้งานได้ทันที



TCS398

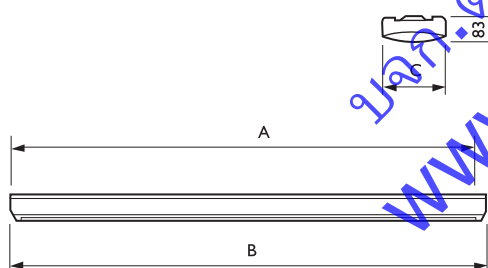

การใช้งาน

- เหมาะสำหรับพื้นที่ที่ไม่มีฝ้าเพดาน และต้องการคุณภาพของแสงที่สวยงาม ให้แสงนุ่มนวลไม่แยงตา
- อุปกรณ์เสริมช่วยในการติดตั้ง เป็นอุปกรณ์พิเศษที่สั่งแยกต่างหาก

Type	A	B	C
TCS 398 2 x 36W	1263	1310	311
TCS 398 2 x 28W	1211	1258	195
TCS 398 2 x 35W	1511	1258	195

ข้อมูลจำเพาะโคมไฟติดลอย รุ่น TCS 398

รายการสินค้า	จำนวนหลอด	ใช้กับหลอด	*ราคาปลีก (บาท)
TL-D Version			
TCS398 2xTLD-36W HFE M2	2	หลอดฟลูออเรสเซนต์ TL-D ขนาด 36 วัตต์	4,200
TCS398 2xTLD-36W HFE M6	2	หลอดฟลูออเรสเซนต์ TL-D ขนาด 36 วัตต์	4,400
TCS398 2xTLD-36W HFE D6	2	หลอดฟลูออเรสเซนต์ TL-D ขนาด 36 วัตต์	4,800
TL5 Version			
TCS398 2xTL5-28W HFE M2	2	หลอดฟลูออเรสเซนต์ TL5 Master ขนาด 28 วัตต์	4,700
TCS398 2xTL5-28W HFE M6	2	หลอดฟลูออเรสเซนต์ TL5 Master ขนาด 28 วัตต์	4,800
TCS398 2xTL5-28W HFE D6	2	หลอดฟลูออเรสเซนต์ TL5 Master ขนาด 28 วัตต์	5,200
TCS398 2xTL5-35W HFE M2	2	หลอดฟลูออเรสเซนต์ TL5 Master ขนาด 35 วัตต์	5,400
TCS398 2xTL5-35W HFE M6	2	หลอดฟลูออเรสเซนต์ TL5 Master ขนาด 35 วัตต์	5,500
TCS398 2xTL5-35W HFE D6	2	หลอดฟลูออเรสเซนต์ TL5 Master ขนาด 35 วัตต์	6,000

* ราคานี้เป็นราคาไม่รวมหลอด และเป็นราคาที่รวม VAT 7% แล้ว

โคมไฟแขวน รุ่น TPS 498

ให้แสงสวยนุ่มนวล ไม่แยงตา
ด้วยเทคโนโลยี OLC optic

คุณสมบัติ

- โคมไฟแขวนคุณภาพสูง สำหรับหลอดฟลูออเรสเซนต์
- ด้วยเทคโนโลยีใหม่ OLC Optic (Omni-directional Luminance Control) เพิ่มประสิทธิภาพให้โคมไฟ ช่วยลดแสงแยงตา
- มีตัวสะท้อนแสง 4 แบบให้เลือก
 - M2 ตัวสะท้อนแสงผิวด้านแบบตรง
 - M6 ตัวสะท้อนแสงผิวด้านแบบพาราโบลิก
 - D6 ตัวสะท้อนแสงผิวกึ่งเงาแบบพาราโบลิก
 - C6 ตัวสะท้อนแสงผิวเงาแบบพาราโบลิก
- ครอบป้องกันพร้อมใช้ ด้วยพลาสติกอิเล็กทรอนิกส์ เตินสายไฟเรียบร้อย สวยงาม
- เหมาะสำหรับห้องทำงานที่ต้องการแสงที่สวยนุ่มนวล และคุณภาพแสงที่ดีไร้แสงแยงตา อุปกรณ์เสริมช่วยในการติดตั้ง เป็นอุปกรณ์พิเศษที่สั่งแยกต่างหาก



TPS 498

การใช้งาน

- สำหรับรุ่น Direct/Indirect (D/I) เหมาะสำหรับห้องที่เน้นการสร้างบรรยากาศและความสวยงาม โดยโคมไฟจะให้ความสว่างทั้งบริเวณใต้โคมไฟ เช่น บริเวณโต๊ะทำงาน และความสว่างบางส่วนบริเวณเหนือโคมไฟ เช่น ฝ้าเพดาน เพื่อเพิ่มบรรยากาศให้กับห้องทำงาน ให้แสงนุ่มนวล สบายตายิ่งขึ้น

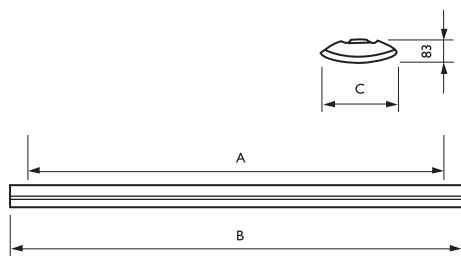

Type	A	B	C
TPS498 2 x 28W	1188	1286	248
TPS498 2 x 35W	1540	1638	248

ข้อมูลจำเพาะโคมไฟแขวน รุ่น TPS 498

รายการสินค้า	ชนิดของตัวสะท้อนแสง	ใช้กับหลอด	*ราคาปลีก (บาท)
TL5 Direct Version			
TPS498 C 2xTL5-28W EBP D M2 FTB	M2	TL5 28 วัตต์ x 2 หลอด	5,100
TPS498 C 2xTL5-28W EBP D M6 FTB	M6	TL5 28 วัตต์ x 2 หลอด	5,200
TPS498 C 2xTL5-28W EBP D C6 FTB	C6	TL5 28 วัตต์ x 2 หลอด	5,600
TPS498 C 2xTL5-35W EBP D M2 FTB	M2	TL5 35 วัตต์ x 2 หลอด	5,900
TPS498 C 2xTL5-35W EBP D M6 FTB	M6	TL5 35 วัตต์ x 2 หลอด	6,000
TPS498 C 2xTL5-35W EBP D D6 FTB	D6	TL5 35 วัตต์ x 2 หลอด	6,400
TPS498 C 2xTL5-35W EBP D C6 FTB	C6	TL5 35 วัตต์ x 2 หลอด	6,500
TL5 Direct/Indirect Version			
TPS498 C 2xTL5-28W HFE D/I C6 FTB	C6	TL5 28 วัตต์ x 2 หลอด	5,200
TPS498 C 2xTL5-28W HFE D/I D6 FTB	D6	TL5 28 วัตต์ x 2 หลอด	5,200
TPS498 C 2xTL5-28W HFE D/I M2 FTB	M2	TL5 28 วัตต์ x 2 หลอด	4,700
TPS498 C 2xTL5-28W HFE D/I M6 FTB	M6	TL5 28 วัตต์ x 2 หลอด	5,800
TPS498 C 2xTL5-35W HFE D/I C6 FTB	C6	TL5 35 วัตต์ x 2 หลอด	6,100
TPS498 C 2xTL5-35W HFE D/I D6 FTB	D6	TL5 35 วัตต์ x 2 หลอด	6,000
TPS498 C 2xTL5-35W HFE D/I M2 FTB	M2	TL5 35 วัตต์ x 2 หลอด	5,400
TPS498 C 2xTL5-35W HFE D/I M6 FTB	M6	TL5 35 วัตต์ x 2 หลอด	5,600
TPS498 C 2xTL5-28W EBP D/I M2 FTB	M2	TL5 28 วัตต์ x 2 หลอด	5,600
TPS498 C 2xTL5-28W EBP D/I M6	M6	TL5 28 วัตต์ x 2 หลอด	6,400
TPS498 C 2xTL5-28W EBP D/I C6	C6	TL5 28 วัตต์ x 2 หลอด	5,500
TPS498 C 2xTL5-28W EBP D/I D6	D6	TL5 28 วัตต์ x 2 หลอด	5,500

* ราคานี้เป็นราคาไม่รวมหลอด และเป็นราคาที่รวม VAT 7% แล้ว

โคมไฟตกแต่งชนิดแขวนเพดาน รุ่น Kristea



Kristea

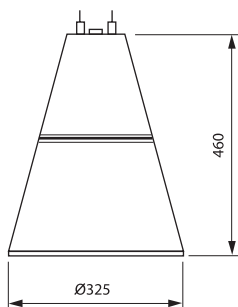

โคมไฟตกแต่งดีไซน์สวย พลิตจากอลูมิเนียม
คุณภาพสูง

คุณสมบัติ

- โคมไฟตกแต่งชนิดแขวนเพดาน ตัวโคมผลิตจากอลูมิเนียมคุณภาพสูง
- ดีไซน์ให้ความสวยงามทันสมัย ตัวสะท้อนแสงผลิตจากอลูมิเนียมผิวทราย

การใช้งาน

- เหมาะสำหรับตกแต่งร้านค้า ร้านอาหาร ห้องสรรพสินค้า ฯลฯ

บจก.ทีวีชอว์คาร์
www.tvk.co.th

ข้อมูลจำเพาะโคมไฟตกแต่งชนิดแขวนเพดาน รุ่น Kristea

รายการสินค้า	สีของโคมไฟ	ใช้กับหลอด	*ราคาปลีก (บาท)
MPK632 1xCDM-T 70W IC WH	ขาว	หลอดคอมแพคเมทัลฮาไลด์ แบบ Single-Ended CDM-T 70W X 1หลอด	6,400
MPK632 1xCDM-T 150W IC WH	ขาว	หลอดคอมแพคเมทัลฮาไลด์ แบบ Single-Ended CDM-T 150W X 1หลอด	6,900
MPK632 1xCDM-T 70W IC SI	เทาเงิน	หลอดคอมแพคเมทัลฮาไลด์ แบบ Single-Ended CDM-T 70W X 1หลอด	6,400
MPK632 1xCDM-T 150W IC SI	เทาเงิน	หลอดคอมแพคเมทัลฮาไลด์ แบบ Single-Ended CDM-T 150W X 1หลอด	6,900

* ราคานี้เป็นราคาไม่รวมหลอด และเป็นราคาที่รวม VAT 7% แล้ว

โคมไฟแขวน และ อัฟไลต์ รุ่น UnicOne

โคมไฟดาวไลท์ ที่เข้ากับทุกดีไซน์การตกแต่ง



UnicOne Pendant Micro in White Aluminum



UnicOne Uplight Micro in White Aluminum

คุณสมบัติ

- โคมไฟดาวไลท์ที่ติดตั้งแบบห้อย และโคมไฟอัฟไลต์
- ใช้ร่วมกับหลอดเมทัลฮาไลด์ ชนิด CDM-Tm ขนาด 20, 35 วัตต์ และหลอดฮาโลเจนแคปซูล ขนาดไม่เกิน 50 วัตต์
- ตัวโคมผลิตจากอลูมิเนียมฉีดขึ้นรูปอย่างดี มีคุณภาพ มีความแข็งแรง
- มีมุมกระจายแสง 3 แบบ คือ มุมแคบ (12°) มุมปานกลาง (24°) และมุมแคบ (36°)
- ดีไซน์สวยงาม มีรูปทรงหลากหลาย เข้ากับรูปแบบการตกแต่งต่างๆ
- ครอบคลุม ด้วยชุดอุปกรณ์มาพร้อมกับโคม
- สำหรับโคมแขวน มีให้เลือกทั้งแบบติดตั้ง และ ติดราง

เหมาะสำหรับห้างสรรพสินค้า ร้านค้าชั้นนำ โรงแรม ห้องรับรองสนามบิน ร้านอาหาร ฯลฯ



ข้อมูลจำเพาะโคมไฟแขวน และ อัฟไลต์ รุ่น UnicOne

รายการสินค้า	มุมกระจายแสง (องศา)	ใช้กับหลอด	สีของโคม	ลักษณะการติดตั้ง	*ราคาปลีก (บาท)
รุ่น Micro Pendant (แขวน)					
LPK541 C 1xHAL-MR50-45W ET 1C WH	ดูจากหลอด	Halogen MR16 50 วัตต์ x 1 หลอด	ขาว	ติดตั้งชนิด 1C**	2,900
LPK541 HAL-MR16-50W ET BA WH	ดูจากหลอด	Halogen MR16 50 วัตต์ x 1 หลอด	ขาว	ติดตั้ง	2,700
MPK541 C 1xCDM-TM20W EB 36 1C WH	36	CDM-Tm 20 วัตต์ x 1 หลอด	ขาว	ติดตั้งชนิด 1C**	6,000
MPK541 C 1xCDM-Tm20W EB 36 BA WH	36	CDM-Tm 20 วัตต์ x 1 หลอด	ขาว	ติดตั้ง	6,000
MPK541 C 1xCDM-TM35W EB 36 1C WH	36	CDM-Tm 35 วัตต์ x 1 หลอด	ขาว	ติดตั้งชนิด 1C**	6,100
MPK541 C 1xCDM-Tm35W EB 36 BA WH	36	CDM-Tm 35 วัตต์ x 1 หลอด	ขาว	ติดตั้ง	6,100
รุ่น Micro Uplight					
LWG541 HAL-MR16-50W ET WH	ดูจากหลอด	Halogen MR16 50 วัตต์ x 1 หลอด	ขาว	ติดตั้ง	2,800
MWG541 C 1xCDM-Tm20W EB 12 WH	12	CDM-Tm 20 วัตต์ x 1 หลอด	ขาว	ติดตั้ง	6,000
MWG541 C 1xCDM-Tm20W EB 24 WH	24	CDM-Tm 20 วัตต์ x 1 หลอด	ขาว	ติดตั้ง	6,000.
MWG541 C 1xCDM-Tm35W EB 24 WH	24	CDM-Tm 35 วัตต์ x 1 หลอด	ขาว	ติดตั้ง	6,200.
MWG541 C 1xCDM-Tm35W EB 36 WH	36	CDM-Tm 35 วัตต์ x 1 หลอด	ขาว	ติดตั้ง	6,200.

* ราคานี้เป็นราคาไม่รวมหลอด และเป็นราคาที่รวม VAT 7% แล้ว

โคมโอบี EnduraBay



EnduraBay

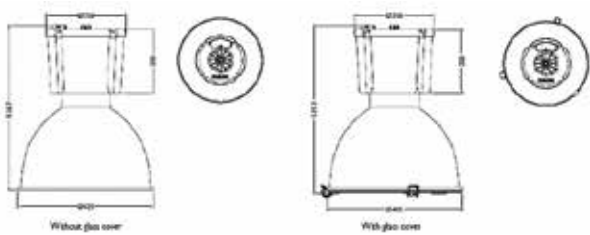

เต็มประสิทธิภาพความทนทาน ให้กำลังสว่างสูง

คุณสมบัติ

- โคมไฟโอบีคุณภาพสูง
- สำหรับหลอดไฮเพอร์เซอริโซเดียม หลอดเมทัลฮาไลด์และหลอดแสงจันทร์ ขนาด 150 ถึง 400 วัตต์
- ชุดบัลลาสต์ประกอบพร้อมภายในตัวโคม
- ตัวโคมขึ้นรูปผลิตจากอลูมิเนียมฉีดพ่นทราวย่างดี สำหรับ HPK138 และพินส์ด้าที่สำหรับ HPK238
- ประกอบด้วยตัวสะท้อนแสงประสิทธิภาพสูง
- ติดตั้งได้ทั้งแบบติดแขวน และติดกับท่อเหล็ก
- ดีไซน์สวยงาม ทันสมัย เป็นเอกลักษณ์เฉพาะของฟิลิปส์
- ทนทานเต็มประสิทธิภาพ ด้วยระดับกันน้ำกันฝุ่นที่ IP20 สำหรับรุ่น HPK138 และ IP43 สำหรับรุ่น HPK238

การใช้งาน

- เหมาะสำหรับโรงงานอุตสาหกรรม โกดังเก็บของ สรรพสินค้าขนาดใหญ่ ความสูงตั้งแต่ 6 ถึง 10 เมตร

ข้อมูลจำเพาะโคมโอบี EnduraBay

รายการสินค้า	สีโคม	ใช้บัลลาสต์	ใช้กับหลอด	*ราคาปลีก (บาท)
Endurabay - HPK138				
HPK138 1xHPL-N250W ICA 220 50*	เทา	บัลลาสต์ชนิดลวดพร้อมคาปาซิเตอร์	หลอดแสงจันทร์ HPL-N 250W	3,100
HPK138 1xHPL-N400W ICA 220 50*	เทา	บัลลาสต์ชนิดลวดพร้อมคาปาซิเตอร์	หลอดแสงจันทร์ HPL-N 400W	3,400
HPK138 1xHPI-P250W-BU ICA 220 50*	เทา	บัลลาสต์ชนิดลวดพร้อมคาปาซิเตอร์	หลอดเมทัลฮาไลด์ HPI Plus 250W BU	3,400
HPK138 1xHPI-P400W-BUS ICA 220 50*	เทา	บัลลาสต์ชนิดลวดพร้อมคาปาซิเตอร์	หลอดเมทัลฮาไลด์ HPI Plus 400W BUS	3,400
HPK138 1xSON150W ICA 220 50*	เทา	บัลลาสต์ชนิดลวดพร้อมคาปาซิเตอร์	หลอดไฮเพอร์เซอริโซเดียม SON 150W	3,600
HPK138 1xSON250W ICA 220 50*	เทา	บัลลาสต์ชนิดลวดพร้อมคาปาซิเตอร์	หลอดไฮเพอร์เซอริโซเดียม SON 250W	4,000
HPK138 1xSON400W ICA 220 50*	เทา	บัลลาสต์ชนิดลวดพร้อมคาปาซิเตอร์	หลอดไฮเพอร์เซอริโซเดียม SON 400W	4,650
GPK138 C-WB Alu Matt Ø425mm***		ตัวสะท้อนแสงสำหรับโคม EnduraBay HPK138		820
ZDK138 PG IP20 Ø425mm***		ฝากระจก Glass for GPK138		700
Endurabay - HPK238				
HPK238 1xHPL-N250W IC 220 50 BK*	ดำ	บัลลาสต์ชนิดลวดพร้อมคาปาซิเตอร์	หลอดแสงจันทร์ HPL-N 250W	3,500
HPK238 1xHPL-N400W IC 220 50 BK*	ดำ	บัลลาสต์ชนิดลวดพร้อมคาปาซิเตอร์	หลอดแสงจันทร์ HPL-N 400W	3,800
HPK238 1xHPI-P250W-BU IC 220 50 BK*	ดำ	บัลลาสต์ชนิดลวดพร้อมคาปาซิเตอร์	หลอดเมทัลฮาไลด์ HPI Plus 250W BU	3,800
HPK238 1xHPI-P400W-BUS IC 220 50 BK*	ดำ	บัลลาสต์ชนิดลวดพร้อมคาปาซิเตอร์	หลอดเมทัลฮาไลด์ HPI Plus 400W BUS	3,800
HPK238 1xSON150W IC 220 50 BK*	ดำ	บัลลาสต์ชนิดลวดพร้อมคาปาซิเตอร์	หลอดไฮเพอร์เซอริโซเดียม SON 150W	3,960
HPK238 1xSON250W IC 220 50 BK*	ดำ	บัลลาสต์ชนิดลวดพร้อมคาปาซิเตอร์	หลอดไฮเพอร์เซอริโซเดียม SON 250W	4,280
HPK238 1xSON400W IC 220 50 BK*	ดำ	บัลลาสต์ชนิดลวดพร้อมคาปาซิเตอร์	หลอดไฮเพอร์เซอริโซเดียม SON 400W	5,300
GPK238 C-WB Semi-Matt Ø425mm***		ตัวสะท้อนแสงสำหรับโคม EnduraBay HPK238		840
ZDK004 GC-WB***		ฝากระจก Glass for GPK238		940

* ราคานี้เป็นราคาไม่รวมหลอดและตัวสะท้อนแสง และเป็นราคาที่รวม VAT7% แล้ว

*** เป็นอุปกรณ์เสริม ต้องสั่งแยกต่างหากจากโคมไฟ และเป็นราคาที่รวม VAT 7% แล้ว

โคมไฮเบย์ VerseBay Elite

สะดวกง่ายทุกการใช้งาน ทั้งประกอบ ต่อสายด้วยเทคโนโลยี WEC



VerseBay Elite

คุณสมบัติ

- โคมไฟไฮเบย์คุณภาพสูง สำหรับใช้งานร่วมกับหลอด CDM Elite MW 210 วัตต์ และ 350 วัตต์
- พร้อมชุดบัลลาสต์อิเล็กทรอนิกส์ประสิทธิภาพสูง (Gear efficiency > 92%) ประกอบภายในโคม เมื่อใช้ร่วมกับหลอด CDM Elite ของฟิลิปส์ สามารถประหยัดไฟได้สูงสุด 47% และให้ความถูกต้องของสีสูงถึง 90 (CRI 90)
- ตัวโคมผลิตจากอลูมิเนียมฉีดขึ้นรูปอย่างดี
- ตัวสะท้อนแสงผลิตจากอลูมิเนียมคุณภาพสูง ให้ค่าการสะท้อนแสงถึง 75% (LOR 75%)
- เมื่อใส่ร่วมกับกระจกปิดหน้า จะสามารถกันน้ำกันฝุ่นได้ที่ระดับ 65 (IP65)
- สามารถติดตั้งได้ทั้งแบบแขวน และติดกับท่อเหล็ก
- มีให้เลือกทั้งแบบโคมลำแสงกว้าง และ ลำแสงแคบ สามารถเลือกใช้ได้ตามหลากหลายความสูงและการใช้งาน

การใช้งาน

- เหมาะสำหรับ โรงงานอุตสาหกรรม, ห้างสรรพสินค้า, สนามกีฬาในร่ม

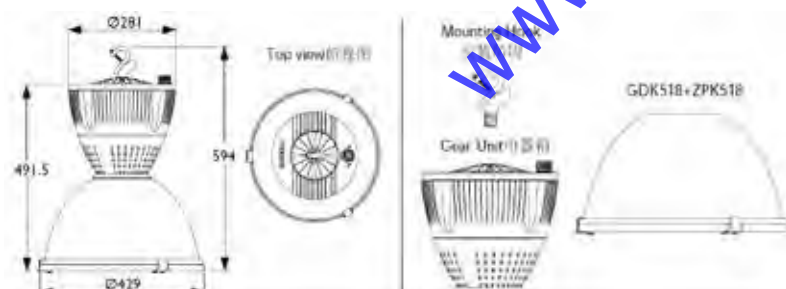

ข้อมูลจำเพาะโคมไฮเบย์ Versebay Elite

รายการสินค้า	รายละเอียด	ใช้กับหลอด	บัลลาสต์	*ราคาปลีก (บาท)
MPK518 CDM-TMW210W EB WB*	ชุดGear สำหรับหลอด CDM Elite 210วัตต์ ลำแสงกว้าง	CDM-TMW 210 วัตต์	อิเล็กทรอนิกส์	16,000*
MPK518 CDM-TMW315W EB WB*	ชุดGear สำหรับหลอด CDM Elite 315วัตต์ ลำแสงกว้าง	CDM-TMW 315 วัตต์	อิเล็กทรอนิกส์	17,000
MPK518 CDM-TMW210W EB NB*	ชุดGear สำหรับหลอด CDM Elite 210วัตต์ ลำแสงแคบ	CDM-TMW 210 วัตต์	อิเล็กทรอนิกส์	16,000
MPK518 CDM-TMW315W EB NB*	ชุดGear สำหรับหลอด CDM Elite 315วัตต์ ลำแสงแคบ	CDM-TMW 315 วัตต์	อิเล็กทรอนิกส์	17,000
GPK518 CDM-TMW R***	ตัวโคมพร้อมตัวสะท้อนแสงสำหรับโคม VerseBay Elite			1,200
MOUNTING HOOK***	ตะขอสำหรับติดตั้งแบบแขวน			150
ZDK518 PG IP65 D425***	ฝากระจก (IP65)			1,000

* ราคานี้เป็นราคาไม่รวมหลอดและตัวสะท้อนแสง และเป็นราคาที่รวม VAT7% แล้ว
*** เป็นอุปกรณ์เสริม ต้องสั่งแยกต่างหากจากโคมไฟ และเป็นราคาที่รวม VAT 7% แล้ว

โคมไฮเบย์ VerseBay



VerseBay

สะดวกง่ายทุกการใช้งาน ทั้งประกอบ ต่อสาย ด้วยเทคโนโลยี WEC

คุณสมบัติ

- โคมไฟไฮเบย์คุณภาพสูง
- สำหรับหลอดไฮเพรสเซอร์โซเดียม หลอดเมทัลฮาไลด์ และหลอดแสงจันทร์ขนาด 150 ถึง 400W
- ชุดบัลลาสต์ประกอบพร้อมภายในตัวโคม
- ตัวโคมขึ้นรูปผลิตจากอลูมิเนียมขึ้นรูปอย่างดี
- ตัวสะท้อนแสงประสิทธิภาพสูง มีทั้งแบบอลูมิเนียมและพริสแมติก ให้การสะท้อนแสงดีเยี่ยม
- สามารถปรับตำแหน่งหัวรับหลอดเพื่อปรับลำแสงได้ 2 แบบ คือ แคบและกว้าง เพื่อความเหมาะสมกับระดับความสูงต่างๆ
- ติดตั้งได้หลากหลายรูปแบบตามการใช้งาน ทั้งติดตั้งบนเพดาน ติดลอย และติดตั้งกับท่อเหล็ก
- ง่ายต่อการประกอบ ต่อสายและเปลี่ยนหลอด ด้วยเทคโนโลยี WEC (Water-proof External Connector) สะดวกง่าย ปลอดภัยโดยไม่ต้องไขควงหรือมือใดๆ
- ดีไซน์สวยงาม แข็งแรงทนทาน สามารถกันน้ำกันฝุ่นที่ระดับ IP65

การใช้งาน

- เหมาะสำหรับโรงงานอุตสาหกรรม ความสูงตั้งแต่ 8 ถึง 16 เมตร

Aluminum Reflector + Glass Cover

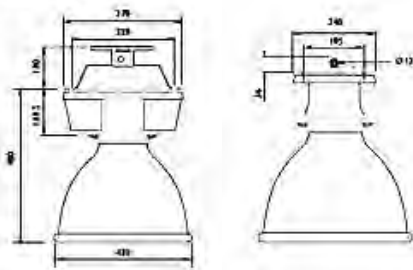

Prismatic Reflector + Cover Lens

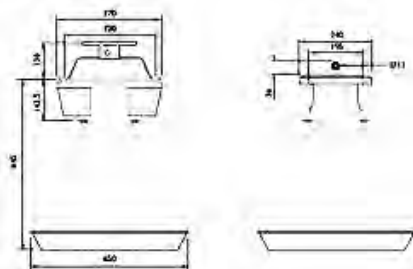

ข้อมูลจำเพาะโคมไฮเบย์ VerseBay

รายการสินค้า	ใช้บัลลาสต์	ใช้กับหลอด	*ราคาปลีก (บาท)
Aluminium Reflector			
HPK518 1xHPL-N250W IC 220 50*	บัลลาสต์ชนิดหลอดพร้อมคาปาซิเตอร์	หลอดแสงจันทร์ HPL-N 250W	5,200
HPK518 1xHPL-N400W IC 220 50*	บัลลาสต์ชนิดหลอดพร้อมคาปาซิเตอร์	หลอดแสงจันทร์ HPL-N 400W	5,600
HPK518 1xHPI-P250W-BU IC 220 50*	บัลลาสต์ชนิดหลอดพร้อมคาปาซิเตอร์	หลอดเมทัลฮาไลด์ HPI Plus 250W BU	5,600
HPK518 1xHPI-P400W-BUS IC 220 50*	บัลลาสต์ชนิดหลอดพร้อมคาปาซิเตอร์	หลอดเมทัลฮาไลด์ HPI Plus 400W BUS	5,600
HPK518 1xSON150W IC 220 50*	บัลลาสต์ชนิดหลอดพร้อมคาปาซิเตอร์	หลอดไฮเพอร์เซอริโซเดียม SON 150W	5,800
HPK518 1xSON250W IC 220 50*	บัลลาสต์ชนิดหลอดพร้อมคาปาซิเตอร์	หลอดไฮเพอร์เซอริโซเดียม SON 250W	6,000
HPK518 1xSON400W IC 220 50*	บัลลาสต์ชนิดหลอดพร้อมคาปาซิเตอร์	หลอดไฮเพอร์เซอริโซเดียม SON 400W	7,600
GPK518 C-WB/NB Alu Ø425mm***	ตัวสะท้อนแสงสำหรับโคม VerseBay HPK518		1,500
ZDK518 PG IP65 Ø425mm***	ฝากระจก Glass for GPK518		1,200
ZPK518 MB***	ชุดติดตั้งโคมฝาซีลูมิเนียม รุ่น HPK518		190
Prismatic Reflector			
HPK518 1xHPL-N250W IC PR 220 50*	บัลลาสต์ชนิดหลอดพร้อมคาปาซิเตอร์	หลอดแสงจันทร์ HPL-N 250W	5,200
HPK518 1xHPL-N400W IC PR 220 50*	บัลลาสต์ชนิดหลอดพร้อมคาปาซิเตอร์	หลอดแสงจันทร์ HPL-N 400W	5,600
HPK518 1xHPI-P250W-BU IC PR 220 50*	บัลลาสต์ชนิดหลอดพร้อมคาปาซิเตอร์	หลอดเมทัลฮาไลด์ HPI Plus 250W BU	5,600
HPK518 1xSON150W IC PR 220 50*	บัลลาสต์ชนิดหลอดพร้อมคาปาซิเตอร์	หลอดไฮเพอร์เซอริโซเดียม SON 150W	5,800
HPK518 1xSON250W IC PR 220 50*	บัลลาสต์ชนิดหลอดพร้อมคาปาซิเตอร์	หลอดไฮเพอร์เซอริโซเดียม SON 250W	6,000
GPK518 PC-L IP20 Ø645mm***	ตัวสะท้อนแสงอะคริลิกสำหรับโคมฝาซี รุ่น HPK518		10,400
GPK518 PC-C IP20 Ø645mm***	อะคริลิกปิดหน้าโคมฝาซี รุ่น HPK518		5,800

* ราคานี้เป็นราคาไม่รวมหลอดและตัวสะท้อนแสง และเป็นราคาที่รวม VAT7% แล้ว
 *** เป็นอุปกรณ์เสริม ต้องสั่งแยกต่างหากจากโคมไฟ และเป็นราคาที่รวม VAT 7% แล้ว

โคมโอบี CrestBay™



Crestbay

เปลี่ยนหลอดได้ง่ายจากด้านบน ด้วยเทคโนโลยี Swing-2-Bright ลิขสิทธิ์เฉพาะฟิลิปส์

คุณสมบัติ

- โคมไฟไฮเบย์คุณภาพสูง
- สำหรับหลอดไฮเพรสเซอร์โซเดียม หลอดเมทัลฮาไลด์และหลอดแสงจันทร์ขนาด 150 ถึง 400 วัตต์
- ชุดบัลลาสต์ประกอบพร้อมภายในตัวโคม
- ตัวโคมขึ้นรูปผลิตจากอลูมิเนียมฉีดความดันสูงอย่างดี
- ตัวสะท้อนแสงประสิทธิภาพสูง มีทั้งแบบอลูมิเนียมและพริสเมติกให้การสะท้อนดีเยี่ยม
- สามารถปรับตำแหน่งขั้วรับหลอดเพื่อปรับลำแสงได้ 3 แบบ คือ แคบ ปานกลาง และกว้าง ให้เหมาะกับระดับความสูงและการใช้งาน
- ออกแบบด้วยแนวคิด Swing-2-Bright ที่คิดค้นพัฒนาโดยฟิลิปส์ ช่วยให้สามารถเปลี่ยนหลอดได้อย่างง่ายดายจากด้านบน
- รูปทรงสวยงาม แข็งแรงทนทาน
 - สำหรับรุ่นตัวสะท้อนแสงแบบอลูมิเนียม สามารถกันน้ำกันฝุ่นที่ระดับ IP66
 - สำหรับรุ่นตัวสะท้อนแสงแบบพริสเมติก สามารถกันน้ำกันฝุ่นที่ระดับ IP20
- เหมาะสำหรับโรงงานอุตสาหกรรม ความสูงตั้งแต่ 6 ถึง 12 เมตร

การใช้งาน

- โคมไฟสำหรับหลอดเมทัลฮาไลด์ 400W ต้องใช้คู่กับหลอดที่มี Ignitor ในตัว (HPI 400W BUS)

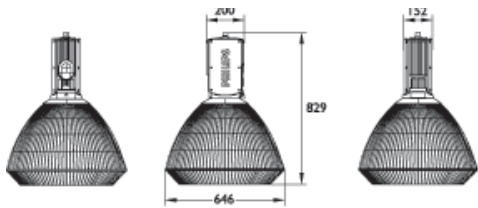

ตัวสะท้อนแสงแบบพริสเมติกพร้อมฝาครอบรูปกรวย

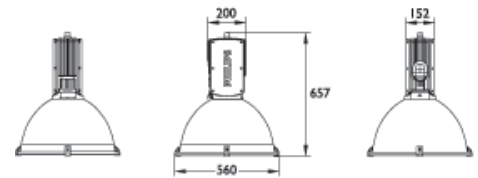
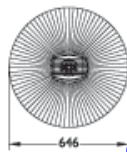

ตัวสะท้อนแสงแบบอลูมิเนียมขนาดใหญ่

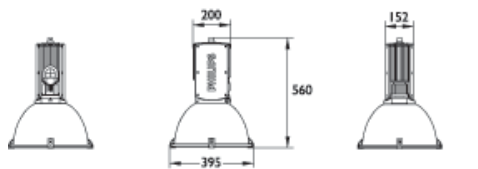

ตัวสะท้อนแสงแบบอลูมิเนียมขนาดเล็ก



ปลดล็อกตัวโคมกับตัวสะท้อนแสง



ถอดปลั๊กตัวตัดไฟหลอดไฟ



ถอดตัวตัดไฟหลอดออกจากตัวสะท้อนแสง



เปลี่ยนหลอดไฟใหม่เข้าด้านบน



ใส่ปลั๊กตัวตัดไฟหลอดไฟ



ปิดล็อกตัวโคม

ข้อมูลจำเพาะโคมไฮเบย์ CrestBay™

รายการสินค้า	ตัวสะท้อนแสง	สีโคม	ใช้บัลลาสต์	ใช้กับหลอด	*ราคาปลีก (บาท)
Large Aluminium Reflector					
HPK888 1xHPL250W BU IC LR WH	อลูมิเนียมพร้อมกระจกปิดหน้าขนาดใหญ่	ขาว	บัลลาสต์ชนิดลวดพร้อม คาปาซิเตอร์	หลอดแสงจันทร์ HPL-N 250W	12,300
HPK888 1xHPL400W BU IC LR WH	อลูมิเนียมพร้อมกระจกปิดหน้าขนาดใหญ่	ขาว	บัลลาสต์ชนิดลวดพร้อม คาปาซิเตอร์	หลอดแสงจันทร์ HPL-N 400W	12,700
HPK888 1xHPI Plus 250W BU IC LR WH	อลูมิเนียมพร้อมกระจกปิดหน้าขนาดใหญ่	ขาว	บัลลาสต์ชนิดลวดพร้อม คาปาซิเตอร์	หลอดเมทัลฮาไลด์HPI 250W BU	12,550
HPK888 1xHPI Plus 400W BUS IC LR WH	อลูมิเนียมพร้อมกระจกปิดหน้าขนาดใหญ่	ขาว	บัลลาสต์ชนิดลวดพร้อม คาปาซิเตอร์	หลอดเมทัลฮาไลด์HPI 400W BUS	12,700
HPK888 1xSON 150W IC LR WH	อลูมิเนียมพร้อมกระจกปิดหน้าขนาดใหญ่	ขาว	บัลลาสต์ชนิดลวดพร้อม คาปาซิเตอร์	หลอดไฮเพอร์เซอริไซด์ SON 150W	12,550
HPK888 1xSON 250W IC LR WH	อลูมิเนียมพร้อมกระจกปิดหน้าขนาดใหญ่	ขาว	บัลลาสต์ชนิดลวดพร้อม คาปาซิเตอร์	หลอดไฮเพอร์เซอริไซด์ SON 250W	12,900
HPK888 1xSON 400W IC LR WH	อลูมิเนียมพร้อมกระจกปิดหน้าขนาดใหญ่	ขาว	บัลลาสต์ชนิดลวดพร้อม คาปาซิเตอร์	หลอดไฮเพอร์เซอริไซด์ SON 400W	14,200

* ราคานี้เป็นราคาไม่รวมหลอด และเป็นราคาที่รวม VAT7% แล้ว

บจก. ตริวิษณุกร
www.tvk.co.th

โคมโอบเย็บสำหรับหลอด TL5 ProLux (TPS550)



ProLux (TPS550)

คุณสมบัติ

- โคมโอบเย็บคุณภาพสูงสำหรับใช้ร่วมกับหลอด TL5 ขนาด 28 วัตต์ และ 54 วัตต์
- มาพร้อมมิถิลิกทรอนิกส์บัลลาสต์ประกอบมาภายในโคม เมื่อใช้ร่วมกับหลอด TL5 ของฟิลิปส์สามารถประหยัดไฟได้สูงสุด 45%
- มีทั้งโคมลำแสงกว้าง ปานกลาง และ แคบ และขนาดที่หลากหลย (โคมสำหรับ 2, 4 หรือ 6 หลอด) ให้เลือกใช้ที่หลากหลายความสูง และลักษณะงาน
- โคมสามารถติดตั้งได้ทั้งแบบแขวน ติดลอย และ ติดกับท่อเหล็ก
- โคมไฟได้รับการออกแบบให้ง่ายและประหยัดเวลาต่อการดูแลรักษา และเปลี่ยนหลอด/บัลลาสต์
- สามารถต่อกับเซนเซอร์ตรวจจับการเคลื่อนไหว หรือ ระบบควบคุมแสงสว่าง เพื่อหรี่หรือเปิดไฟได้ ช่วยให้ประหยัดไฟยิ่งขึ้น

การใช้งาน

- เหมาะสำหรับ โรงงานอุตสาหกรรม, คลังสินค้า, ห้องสรรพสินค้า



บัลลาสต์ถูกออกแบบให้เปลี่ยนจากด้านข้าง
ทำให้ง่ายและประหยัดเวลาในการดูแลรักษา

TPS550 2x lamps



TPS550 4/6x lamps



ข้อมูลจำเพาะโคมไฮเบย์สำหรับหลอด TL5 ProLux (TPS550)

รายการสินค้า	ลำแสง	ใช้กับหลอด	บัลลาสต์	*ราคาปลีก (บาท)
TPS550 6XTL5-54W HFP NB	แคบ	TL5 54วัตต์ x 6 หลอด	อิเล็กทรอนิกส์ รุ่น HFP	9,400
TPS550 6XTL5-54W HFP MB	ปานกลาง	TL5 54วัตต์ x 6 หลอด	อิเล็กทรอนิกส์ รุ่น HFP	9,400
TPS550 6XTL5-54W HFP WB	กว้าง	TL5 54วัตต์ x 6 หลอด	อิเล็กทรอนิกส์ รุ่น HFP	9,400
TPS550 4X TL5-54W HFP NB	แคบ	TL5 54วัตต์ x 4 หลอด	อิเล็กทรอนิกส์ รุ่น HFP	7,350
TPS550 4XTL5-54W HFP MB	ปานกลาง	TL5 54วัตต์ x 4 หลอด	อิเล็กทรอนิกส์ รุ่น HFP	7,350
TPS550 4XTL5-54W HFP WB	กว้าง	TL5 54วัตต์ x 4 หลอด	อิเล็กทรอนิกส์ รุ่น HFP	7,350
TPS550 2XTL5-54W HFP NB	แคบ	TL5 54วัตต์ x 2 หลอด	อิเล็กทรอนิกส์ รุ่น HFP	5,200
TPS550 2XTL5-54W HFP MB	ปานกลาง	TL5 54วัตต์ x 2 หลอด	อิเล็กทรอนิกส์ รุ่น HFP	5,200
TPS550 2XTL5-54W HFP WB	กว้าง	TL5 54วัตต์ x 2 หลอด	อิเล็กทรอนิกส์ รุ่น HFP	5,200
TPS550 6XTL5-54W HFR NB	แคบ	TL5 54วัตต์ x 6 หลอด	อิเล็กทรอนิกส์ รุ่น HFR	16,800
TPS550 6XTL5-54W HFR MB	ปานกลาง	TL5 54วัตต์ x 6 หลอด	อิเล็กทรอนิกส์ รุ่น HFR	16,800
TPS550 6XTL5-54W HFR WB	กว้าง	TL5 54วัตต์ x 6 หลอด	อิเล็กทรอนิกส์ รุ่น HFR	16,800
TPS550 4XTL5-54W HFR NB	แคบ	TL5 54วัตต์ x 4 หลอด	อิเล็กทรอนิกส์ รุ่น HFR	13,400
TPS550 4XTL5-54W HFR MB	ปานกลาง	TL5 54วัตต์ x 4 หลอด	อิเล็กทรอนิกส์ รุ่น HFR	13,400
TPS550 4XTL5-54W HFR WB	กว้าง	TL5 54วัตต์ x 4 หลอด	อิเล็กทรอนิกส์ รุ่น HFR	13,400
TPS550 2XTL5-54W HFR NB	แคบ	TL5 54วัตต์ x 2 หลอด	อิเล็กทรอนิกส์ รุ่น HFR	8,600
TPS550 2XTL5-54W HFR MB	ปานกลาง	TL5 54วัตต์ x 2 หลอด	อิเล็กทรอนิกส์ รุ่น HFR	8,600
TPS550 2XTL5-54W HFR WB	กว้าง	TL5 54วัตต์ x 2 หลอด	อิเล็กทรอนิกส์ รุ่น HFR	8,600
TPS550 4XTL5-28W HFR NB	แคบ	TL5 28วัตต์ x 4 หลอด	อิเล็กทรอนิกส์ รุ่น HFR	13,800
TPS550 4XTL5-28W HFR MB	ปานกลาง	TL5 28วัตต์ x 4 หลอด	อิเล็กทรอนิกส์ รุ่น HFR	13,800
TPS550 4XTL5-28W HFR WB	กว้าง	TL5 28วัตต์ x 4 หลอด	อิเล็กทรอนิกส์ รุ่น HFR	13,800
TPS550 2XTL5-28W HFR NB	แคบ	TL5 28วัตต์ x 2 หลอด	อิเล็กทรอนิกส์ รุ่น HFR	8,800
TPS550 2XTL5-28W HFR MB	ปานกลาง	TL5 28วัตต์ x 2 หลอด	อิเล็กทรอนิกส์ รุ่น HFR	8,800
TPS550 2XTL5-28W HFR WB	กว้าง	TL5 28วัตต์ x 2 หลอด	อิเล็กทรอนิกส์ รุ่น HFR	8,800
TPS550 4XTL5-28W EBP NB	แคบ	TL5 28วัตต์ x 4 หลอด	อิเล็กทรอนิกส์ รุ่น EBP	7,350
TPS550 4XTL5-28W EBP MB	ปานกลาง	TL5 28วัตต์ x 4 หลอด	อิเล็กทรอนิกส์ รุ่น EBP	7,350
TPS550 4XTL5-28W EBP WB	กว้าง	TL5 28วัตต์ x 4 หลอด	อิเล็กทรอนิกส์ รุ่น EBP	7,350
TPS550 2XTL5-28W EBP NB	แคบ	TL5 28วัตต์ x 2 หลอด	อิเล็กทรอนิกส์ รุ่น EBP	5,200
TPS550 2XTL5-28W EBP MB	ปานกลาง	TL5 28วัตต์ x 2 หลอด	อิเล็กทรอนิกส์ รุ่น EBP	5,200
TPS550 2XTL5-28W EBP WB	กว้าง	TL5 28วัตต์ x 2 หลอด	อิเล็กทรอนิกส์ รุ่น EBP	5,200

* ราคานี้เป็นราคาไม่รวมหลอด และเป็นราคาที่รวม VAT7% แล้ว

อุปกรณ์เสริม

รายการสินค้า	รายละเอียด	*ราคาปลีก (บาท)
ZPS550 MB	ท่อเหล็กสำหรับใช้ติดตั้ง	550
ZPS550 PC W500	แผ่นปิดหน้าสำหรับโคมขนาด 4 และ 6 หลอด	1,950
ZPS550 PC W300	แผ่นปิดหน้าสำหรับโคมขนาด 2 หลอด	1,600

* ราคานี้เป็นราคาที่รวม VAT7% แล้ว

โคมไฮเบย์สำหรับหลอด TL5 EnduLux (TPS150)

คุณสมบัติ

- โคมไฮเบย์ใช้ร่วมกับหลอด TL5 ขนาด 54 วัตต์
- มาพร้อมโมดูลอิเล็กทรอนิกส์บัลลาสต์ที่จากฟิลิปส์ประกอบมาภายในโคม เมื่อใช้ร่วมกับหลอด TL5 ของฟิลิปส์สามารถประหยัดไฟได้สูงสุด 35%
- ให้การกระจายที่แสงที่ดี แสงที่ให้มีค่าความถูกต้องของสี (CRI) > 80
- เหมาะสำหรับ โรงงานอุตสาหกรรม คลังสินค้า และ ห้างสรรพสินค้า

EnduLux (TPS150)



Luminaire Type	A (mm)	B (mm)	C (mm)
TPS150/254	1173	228	70
TPS150/354	1173	257	70
TPS150/454	1173	338	70

ข้อมูลจำเพาะโคมไฮเบย์สำหรับหลอด TL5 EnduLux (TPS150)

รายการสินค้า	ใช้กับหลอด	บัลลาสต์	*ราคาปลีก (บาท)
TPS150 4xTL5-54W HFS	TL5 54วัตต์ x 4 หลอด	HF-S	4,900
TPS150 3xTL5-54W HFS	TL5 54วัตต์ x 3 หลอด	HF-S	4,400
TPS150 2xTL5-54W HFS	TL5 54วัตต์ x 2 หลอด	HF-S	3,200

* ราคานี้เป็นราคาไม่รวมหลอด และเป็นราคาที่รวม VAT 7% แล้ว

อุปกรณ์เสริม

รายการสินค้า	รายละเอียด	*ราคาปลีก (บาท)
ZPS150 W400	ตะแกรงปิดหน้าโคม 4x	1,300
ZPS150 W300	ตะแกรงปิดหน้าโคม 3x	1,100
ZPS150 W200	ตะแกรงปิดหน้าโคม 2x	900
ZPS150 MB	Suspension unit	190

* ราคานี้เป็นราคาที่รวม VAT 7% แล้ว

โคมโลเบย์ LowBay 200

ตัวสะท้อนแสงแบบ 3D ประสิทธิภาพการส่องสว่างสูง ลดแสงแยงตา



Recessed HBK200

Surface HCK200

Suspended HPK200

คุณสมบัติ

- โคมไฟโลเบย์คุณภาพสูง
- ใช้ร่วมกับหลอดไฮเพอร์สเซอร์ไซด์เดียม หลอดเมทัลฮาไลด์ และหลอดเมทัลฮาไลด์ ชนิด CDM-TT ขนาด 150 และ 250 วัตต์
- ตัวโคมเป็นสีเทาเงิน ทำจากอลูมิเนียมฉีดอย่างดี มีความทนทานสูง
- ตัวโคมสวยงาม แข็งแรงทนทาน ให้เลือกติดตั้งได้ทั้งแบบติดตั้งฝังฝ้า และติดตั้งแขวน
- ตัวสะท้อนแสงแบบ 3D ให้ประสิทธิภาพสูง ช่วยลดแสงแยงตา
- ถอดประกอบ ต่อสาย และเปลี่ยนหลอดได้อย่างง่ายดาย ด้วยเทคโนโลยี WEC (Water-proof External Connector) โดยไม่ต้องใช้เครื่องมือใดๆ
- ชุดปลั๊กเสียบประกอบพร้อมภายในตัวโคม

การใช้งาน

- เหมาะสำหรับโรงงานอุตสาหกรรม โกดังเก็บของ สรรพสินค้า ความสูงตั้งแต่ 4 ถึง 6 เมตร

ข้อมูลจำเพาะโคมโลเบย์ LowBay 200

รายการสินค้า	ใช้ปลั๊กเสียบ	ใช้กับหลอด	*ราคาปลีก (บาท)
แบบติดตั้ง			
HCK200 1XHPI-T 250W	บัลลาสต์ชนิดลวดพร้อมคาปาซิเตอร์	หลอดเมทัลฮาไลด์ HPI-T 250W	8,200
HCK200 1XSON-T 250W	บัลลาสต์ชนิดลวดพร้อมคาปาซิเตอร์	หลอดไฮเพอร์สเซอร์ไซด์เดียม SON-T 250W	8,700
HCK200 1XSON-T 150W	บัลลาสต์ชนิดลวดพร้อมคาปาซิเตอร์	หลอดไฮเพอร์สเซอร์ไซด์เดียม SON-T 150W	8,200
HCK200 1XCDM-TT 250W	บัลลาสต์ชนิดลวดพร้อมคาปาซิเตอร์	หลอดเมทัลฮาไลด์ CDM-TT 250W	8,700
HCK200 1XCDM-TT 150W	บัลลาสต์ชนิดลวดพร้อมคาปาซิเตอร์	หลอดเมทัลฮาไลด์ CDM-TT 150W	8,200
แบบฝังฝ้า			
HBK200 1XHPI-T 250W	บัลลาสต์ชนิดลวดพร้อมคาปาซิเตอร์	หลอดเมทัลฮาไลด์ HPI-T 250W	8,700
HBK200 1XSON-T 250W	บัลลาสต์ชนิดลวดพร้อมคาปาซิเตอร์	หลอดไฮเพอร์สเซอร์ไซด์เดียม SON-T 250W	9,200
HBK200 1XSON-T 150W	บัลลาสต์ชนิดลวดพร้อมคาปาซิเตอร์	หลอดไฮเพอร์สเซอร์ไซด์เดียม SON-T 150W	8,700
HBK200 1XCDM-TT 250W	บัลลาสต์ชนิดลวดพร้อมคาปาซิเตอร์	หลอดเมทัลฮาไลด์ CDM-TT 250W	9,200
HBK200 1XCDM-TT 150W	บัลลาสต์ชนิดลวดพร้อมคาปาซิเตอร์	หลอดเมทัลฮาไลด์ CDM-TT 150W	8,700
แบบแขวน			
HPK200 1XHPI-T 250W	บัลลาสต์ชนิดลวดพร้อมคาปาซิเตอร์	หลอดเมทัลฮาไลด์ HPI-T 250W	8,200
HPK200 1XSON-T 250W	บัลลาสต์ชนิดลวดพร้อมคาปาซิเตอร์	หลอดไฮเพอร์สเซอร์ไซด์เดียม SON-T 250W	8,700
HPK200 1XSON-T 150W	บัลลาสต์ชนิดลวดพร้อมคาปาซิเตอร์	หลอดไฮเพอร์สเซอร์ไซด์เดียม SON-T 150W	8,200
HPK200 1XCDM-TT 250W	บัลลาสต์ชนิดลวดพร้อมคาปาซิเตอร์	หลอดเมทัลฮาไลด์ CDM-TT 250W	8,700
HPK200 1XCDM-TT 150W	บัลลาสต์ชนิดลวดพร้อมคาปาซิเตอร์	หลอดเมทัลฮาไลด์ CDM-TT 150W	8,200

* ราคานี้เป็นราคาไม่รวมหลอด และเป็นราคาที่รวม VAT7% แล้ว

โคมไลบะย์ MINI 300

ตัวสะท้อนแสงพิเศษ เทคโนโลยีเฉพาะฟิลิปส์
เพิ่มการส่องสว่างสูงสุด 35%



MINI300

คุณสมบัติ

- โคมไฟสำหรับหลอดเมทัลฮาไลด์ ชนิด CDM-TD ขนาด 150 วัตต์ และ CDM-T ขนาด 250 วัตต์
- ดีไซน์สวยงาม กะทัดรัด เลือกติดตั้งได้ทั้งแบบฝังฝ้า ติดลอย และติดบนเสา
- ตัวสะท้อนแสงอคูมิเนี่ยมพ่นทับด้วยสีพิเศษ ลิขสิทธิ์เฉพาะฟิลิปส์ เพิ่มประสิทธิภาพ การส่องสว่างได้ 25-35% ให้แสงสวยงาม สีสิ้นสมจริง
- มีกระจกปิดด้านหน้าโคม เพิ่มความทนทาน พร้อมระดับการกันน้ำกันฝุ่น IP65
- ชุดพลาสติกประกอบสำเร็จภายในตัวโคม

การใช้งาน

- เหมาะสำหรับโรงงานอุตสาหกรรม ร้านค้า ห้างสรรพสินค้า สนามกีฬา สระว่ายน้ำ สถานีบริการน้ำมัน

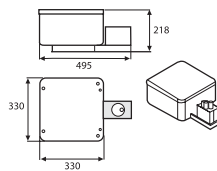
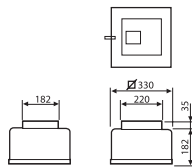
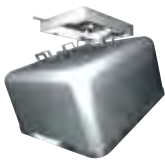
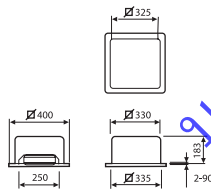

ข้อมูลจำเพาะโคมไฟเบย์ MINI 300

รายการสินค้า	ชนิดตัวสะท้อนแสง	ใช้บัลลาสต์	ใช้กับหลอด	*ราคาปลีก (บาท)
แบบฝังฝ้า				
DBP300 C CDM-TD70W 220V-50Hz S-WB FG	แบบสมมาตร มุมแสงกว้าง	บัลลาสต์ชนิดหลอดพร้อมคาปาซิเตอร์	หลอดเมทัลฮาไลด์ CDM-TD 70W	15,000
DBP300 C CDM-TD70W 220V-50Hz A-WB FG	แบบสมมาตร มุมแสงกว้าง	บัลลาสต์ชนิดหลอดพร้อมคาปาซิเตอร์	หลอดเมทัลฮาไลด์ CDM-TD 70W	15,000
DBP300 C CDM-TD150W 220V-50Hz S-WB FG	แบบสมมาตร มุมแสงกว้าง	บัลลาสต์ชนิดหลอดพร้อมคาปาซิเตอร์	หลอดเมทัลฮาไลด์ CDM-TD 150W	15,000
DBP300 C CDM-TD150W 220V-50Hz A-WB FG	แบบสมมาตร มุมแสงกว้าง	บัลลาสต์ชนิดหลอดพร้อมคาปาซิเตอร์	หลอดเมทัลฮาไลด์ CDM-TD 150W	15,000
DBP300 C CDM-T250W 220V-50Hz S-WB FG	แบบสมมาตร มุมแสงกว้าง	บัลลาสต์ชนิดหลอดพร้อมคาปาซิเตอร์	หลอดเมทัลฮาไลด์ CDM-TD 250W	17,000
แบบติดลอย				
DCP300 C CDM-TD70W 220V-50Hz S-WB FG	แบบสมมาตร มุมแสงกว้าง	บัลลาสต์ชนิดหลอดพร้อมคาปาซิเตอร์	หลอดเมทัลฮาไลด์ CDM-TD 70W	15,000
DCP300 C CDM-TD70W 220V-50Hz A-WB FG	แบบสมมาตร มุมแสงกว้าง	บัลลาสต์ชนิดหลอดพร้อมคาปาซิเตอร์	หลอดเมทัลฮาไลด์ CDM-TD 70W	15,000
DCP300 C CDM-TD150W 220V-50Hz S-WB FG	แบบสมมาตร มุมแสงกว้าง	บัลลาสต์ชนิดหลอดพร้อมคาปาซิเตอร์	หลอดเมทัลฮาไลด์ CDM-TD 150W	15,000
DCP300 C CDM-TD150W 220V-50Hz A-WB FG	แบบสมมาตร มุมแสงกว้าง	บัลลาสต์ชนิดหลอดพร้อมคาปาซิเตอร์	หลอดเมทัลฮาไลด์ CDM-TD 150W	15,000
DCP300 C CDM-T250W 220V-50Hz S-WB FG	แบบสมมาตร มุมแสงกว้าง	บัลลาสต์ชนิดหลอดพร้อมคาปาซิเตอร์	หลอดเมทัลฮาไลด์ CDM-TD 250W	17,000
แบบติดหัวเสา				
DGP300 C CDM-TD70W 220V-50Hz A-NB FG	แบบสมมาตร มุมแสงแคบ	บัลลาสต์ชนิดหลอดพร้อมคาปาซิเตอร์	หลอดเมทัลฮาไลด์ CDM-TD 70W	18,000
DGP300 C CDM-TD70W 220V-50Hz A-MB FG	แบบสมมาตร มุมแสงปานกลาง	บัลลาสต์ชนิดหลอดพร้อมคาปาซิเตอร์	หลอดเมทัลฮาไลด์ CDM-TD 70W	18,000
DGP300 C CDM-TD70W 220V-50Hz A-WB FG	แบบสมมาตร มุมแสงกว้าง	บัลลาสต์ชนิดหลอดพร้อมคาปาซิเตอร์	หลอดเมทัลฮาไลด์ CDM-TD 70W	18,000
DGP300 C CDM-TD150W 220V-50Hz A-NB FG	แบบสมมาตร มุมแสงแคบ	บัลลาสต์ชนิดหลอดพร้อมคาปาซิเตอร์	หลอดเมทัลฮาไลด์ CDM-TD 150W	18,000
DGP300 C CDM-TD150W 220V-50Hz A-MB FG	แบบสมมาตร มุมแสงปานกลาง	บัลลาสต์ชนิดหลอดพร้อมคาปาซิเตอร์	หลอดเมทัลฮาไลด์ CDM-TD 150W	18,000
DGP300 C CDM-TD150W 220V-50Hz A-WB FG	แบบสมมาตร มุมแสงกว้าง	บัลลาสต์ชนิดหลอดพร้อมคาปาซิเตอร์	หลอดเมทัลฮาไลด์ CDM-TD 150W	18,000
DGP300 C CDM-T250W 220V-50Hz A-NB FG	แบบสมมาตร มุมแสงแคบ	บัลลาสต์ชนิดหลอดพร้อมคาปาซิเตอร์	หลอดเมทัลฮาไลด์ CDM-TD 250W	20,000
DGP300 C CDM-T250W 220V-50Hz A-MB FG	แบบสมมาตร มุมแสงปานกลาง	บัลลาสต์ชนิดหลอดพร้อมคาปาซิเตอร์	หลอดเมทัลฮาไลด์ CDM-TD 250W	20,000

* ราคานี้เป็นราคาไม่รวมหลอด และเป็นราคาที่รวม VAT7% แล้ว

โคมไฟกันน้ำกันฝุ่น รุ่น TCW 097

แข็งแรงเป็นพิเศษด้วยพลาสติกโพลีคาร์บอเนต
ทนทานต่อแรงกระแทก

คุณสมบัติ

- โคมไฟกันน้ำกันฝุ่นสำหรับหลอดฟลูออเรสเซนต์
- ตัวโคมและฝาครอบผลิตจากพลาสติกโพลีคาร์บอเนต (Polycarbonate) เพิ่มประสิทธิภาพความทนทานต่ออาการกระแทก
- ตัวคลิปล็อกทำจากสแตนเลส มีความแข็งแรง ทนทาน ไม่เป็นสนิม
- ครบครันพร้อมใช้ ด้วยอุปกรณ์ครบชุดทั้งบัลลาสต์ สตาร์ทเตอร์ พร้อมเดินสายไฟเรียบร้อยสวยงาม
- เลือกให้เหมาะกับการใช้งาน
 - รุ่นที่ใช้บัลลาสต์ชนิดหลอด (L)
 - รุ่นที่ใช้บัลลาสต์ชนิดตั้งตัวพร้อมคาปาซิเตอร์ (IC)
 - รุ่นที่ใช้บัลลาสต์อิเล็กทรอนิกส์

การใช้งาน

- เหมาะสำหรับพื้นที่ในอาคาร เช่น โรงงานอุตสาหกรรม พื้นที่ที่มีความชื้น หรือฝุ่นละอองมาก, ห้องทดลอง, โรงจอดรถ ฯลฯ



TCW097

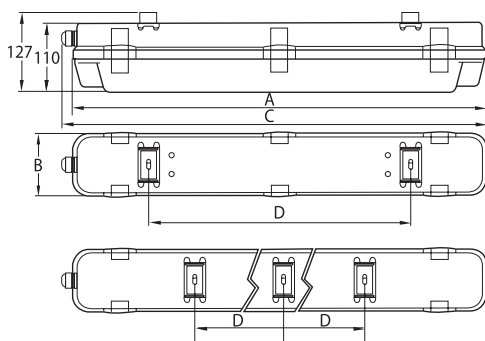

Type	A	B	C	D
TCW097/114,118	660	100	676	417
TCW097/128,136	1270	100	1276	880
TCW097/135,158	1570	100	1576	590
TCW097/214,218	660	150	676	417
TCW097/228,236	1270	150	1276	880
TCW097/235,258	1570	150	1576	590

ข้อมูลจำเพาะโคมไฟกันน้ำกันฝุ่น รุ่น TCW 097

รายการสินค้า	ใช้กับหลอด	จำนวน	ใช้กับบัลลาสต์	*ราคาปลีก (บาท)
TLD Version				
TCW097 1X18W I	หลอดฟลูออเรสเซนต์ TL-D ขนาด 18 วัตต์	1	บัลลาสต์ชนิดลวด	1,110
TCW097 2X18W I	หลอดฟลูออเรสเซนต์ TL-D ขนาด 18 วัตต์	2	บัลลาสต์ชนิดลวด	1,450
TCW097 1X36W I	หลอดฟลูออเรสเซนต์ TL-D ขนาด 36 วัตต์	1	บัลลาสต์ชนิดลวด	1,670
TCW097 2X36W I	หลอดฟลูออเรสเซนต์ TL-D ขนาด 36 วัตต์	2	บัลลาสต์ชนิดลวด	2,360
TCW097 1X58W I	หลอดฟลูออเรสเซนต์ TL-D ขนาด 58 วัตต์	1	บัลลาสต์ชนิดลวด	2,260
TCW097 2X58W I	หลอดฟลูออเรสเซนต์ TL-D ขนาด 58 วัตต์	2	บัลลาสต์ชนิดลวด	3,150
TCW097 1X18W IC	หลอดฟลูออเรสเซนต์ TL-D ขนาด 18 วัตต์	1	บัลลาสต์ชนิดลวด และ คาปาซิเตอร์	1,240
TCW097 2X18W IC	หลอดฟลูออเรสเซนต์ TL-D ขนาด 18 วัตต์	2	บัลลาสต์ชนิดลวด และ คาปาซิเตอร์	1,580
TCW097 1X36W IC	หลอดฟลูออเรสเซนต์ TL-D ขนาด 36 วัตต์	1	บัลลาสต์ชนิดลวด และ คาปาซิเตอร์	1,800
TCW097 2X36W IC	หลอดฟลูออเรสเซนต์ TL-D ขนาด 36 วัตต์	2	บัลลาสต์ชนิดลวด และ คาปาซิเตอร์	2,500
TCW097 1X58W IC	หลอดฟลูออเรสเซนต์ TL-D ขนาด 58 วัตต์	1	บัลลาสต์ชนิดลวด และ คาปาซิเตอร์	2,400
TCW097 2X58W IC	หลอดฟลูออเรสเซนต์ TL-D ขนาด 58 วัตต์	2	บัลลาสต์ชนิดลวด และ คาปาซิเตอร์	3,300
TCW097 1×TL-D18W EBS 220-230V 50/60HZ	หลอดฟลูออเรสเซนต์ TL-D ขนาด 18 วัตต์	1	บัลลาสต์อิเล็กทรอนิกส์	1,480
TCW097 2×TL-D18W EBS 220-230V 50/60HZ	หลอดฟลูออเรสเซนต์ TL-D ขนาด 18 วัตต์	2	บัลลาสต์อิเล็กทรอนิกส์	1,840
TCW097 1×TL-D36W EBS 220-230V 50/60HZ	หลอดฟลูออเรสเซนต์ TL-D ขนาด 36 วัตต์	1	บัลลาสต์อิเล็กทรอนิกส์	2,040
TCW097 2×TL-D36W EBS 220-230V 50/60HZ	หลอดฟลูออเรสเซนต์ TL-D ขนาด 36 วัตต์	2	บัลลาสต์อิเล็กทรอนิกส์	2,560
TCW097 1×TL-D58W EBP	หลอดฟลูออเรสเซนต์ TL-D ขนาด 58 วัตต์	1	บัลลาสต์อิเล็กทรอนิกส์	2,500
TCW097 2×TL-D58W EBP	หลอดฟลูออเรสเซนต์ TL-D ขนาด 58 วัตต์	2	บัลลาสต์อิเล็กทรอนิกส์	3,150
TL5 Version				
TCW097 1xTL5-14W EBE	หลอดฟลูออเรสเซนต์ TL5 Master ขนาด 14 วัตต์	1	บัลลาสต์อิเล็กทรอนิกส์	1,260
TCW097 1xTL5-28W EBE	หลอดฟลูออเรสเซนต์ TL5 Master ขนาด 28 วัตต์	1	บัลลาสต์อิเล็กทรอนิกส์	1,940
TCW097 2xTL5-14W EBE	หลอดฟลูออเรสเซนต์ TL5 Master ขนาด 14 วัตต์	2	บัลลาสต์อิเล็กทรอนิกส์	1,840
TCW097 2xTL5-28W EBE	หลอดฟลูออเรสเซนต์ TL5 Master ขนาด 28 วัตต์	2	บัลลาสต์อิเล็กทรอนิกส์	2,560
TCW097 1×TL5-14W EBP	หลอดฟลูออเรสเซนต์ TL5 Master ขนาด 14 วัตต์	1	บัลลาสต์อิเล็กทรอนิกส์	1,960
TCW097 2×TL5-14W EBP	หลอดฟลูออเรสเซนต์ TL5 Master ขนาด 14 วัตต์	2	บัลลาสต์อิเล็กทรอนิกส์	2,380
TCW097 1×TL5-28W EBP	หลอดฟลูออเรสเซนต์ TL5 Master ขนาด 28 วัตต์	1	บัลลาสต์อิเล็กทรอนิกส์	2,480
TCW097 2×TL5-28W EBP	หลอดฟลูออเรสเซนต์ TL5 Master ขนาด 28 วัตต์	2	บัลลาสต์อิเล็กทรอนิกส์	3,160
TCW097 1×TL5-35W EBP	หลอดฟลูออเรสเซนต์ TL5 Master ขนาด 35 วัตต์	1	บัลลาสต์อิเล็กทรอนิกส์	2,900
TCW097 2×TL5-35W EBP	หลอดฟลูออเรสเซนต์ TL5 Master ขนาด 35 วัตต์	2	บัลลาสต์อิเล็กทรอนิกส์	3,580

* ราคานี้เป็นราคาไม่รวมหลอด และเป็นราคาที่รวม VAT7% แล้ว

โคมไฟกันน้ำกันฝุ่นรุ่น TCW 060



TCW060

คุณสมบัติ

- โคมไฟกันน้ำกันฝุ่นสำหรับหลอด TLD
- มาพร้อมบัลลาสต์อิเล็กทรอนิกส์ภายในโคม จึงช่วยประหยัดไฟ
- ตัวโคมและฝาครอบผลิตจากพลาสติกโพลีคาร์บอเนต ทนต่อแสง UV
- ระดับป้องกันน้ำและฝุ่นอยู่ที่ระดับ 65 (IP65)

การใช้งาน

- เหมาะสำหรับพื้นที่ภายในอาคาร เช่น โรงงานอุตสาหกรรม
- พื้นที่ที่มีความชื้นหรือฝุ่นละอองมาก โรงจอดรถ เป็นต้น

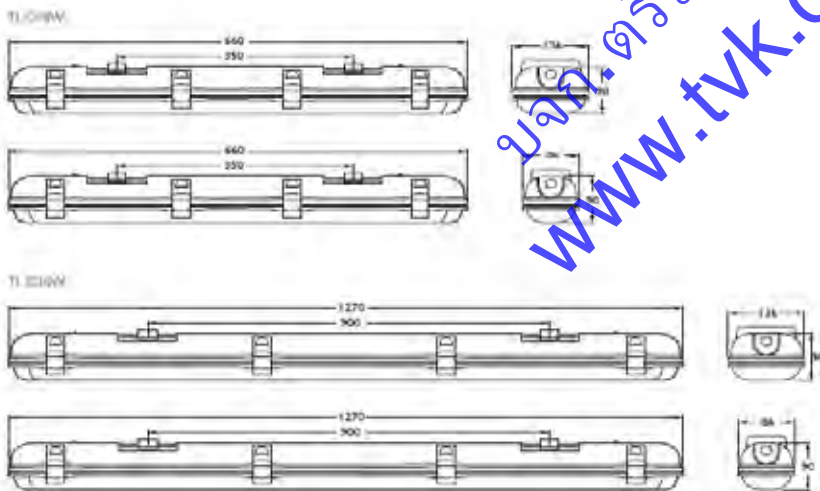

ข้อมูลจำเพาะโคมไฟกันน้ำกันฝุ่นรุ่น TCW 060

รายการสินค้า	ใช้กับหลอด	บัลลาสต์	*ราคาปลีก (บาท)
TCW060 1xTLD-18W ELB 220V	TLD 18 วัตต์ x 1 หลอด	อิเล็กทรอนิกส์	1,110
TCW060 2xTLD-18W ELB 220V	TLD 18 วัตต์ x 2 หลอด	อิเล็กทรอนิกส์	1,450
TCW060 1XTLD-36W ELB 220V	TLD 36 วัตต์ x 1 หลอด	อิเล็กทรอนิกส์	1,670
TCW060 2XTLD-36W ELB 220V	TLD 36 วัตต์ x 2 หลอด	อิเล็กทรอนิกส์	2,360

* ราคานี้เป็นราคาไม่รวมหลอด และเป็นราคาที่รวม VAT 7% แล้ว

โคมไฟฝังฝ้าห้อง Clean-room TBH 318

ออกแบบพิเศษ เพื่อป้องกันสิ่งแปลกปลอมจากภายนอก

คุณสมบัติ

- โคมไฟฝังฝ้าสำหรับหลอดฟลูออเรสเซนต์ Clean room มาพร้อมบัลลาสต์อิเล็กทรอนิกส์
- ออกแบบพิเศษสำหรับใช้ในห้องที่ต้องการควบคุมสิ่งแวดล้อมจากภายนอก เช่น อุตสาหกรรมอิเล็กทรอนิกส์ ห้อง Clean room เป็นต้น
- ตัวสะท้อนแสงและตะแกรงทำจากอลูมิเนียมความบริสุทธิ์สูงแบบพาราโบลิค เพิ่มประสิทธิภาพและลดแสงแยงตา
- ฝาครอบทำจากวัสดุ PMMA กันฝุ่น (IP54)

การใช้งาน

- สามารถใช้ติดตั้งห้อง Clean room ระดับ Class 100 หรือสูงกว่า

ห้อง Clean room

เป็นห้องที่ต้องการความสะอาดสูง และเป็นระบบห้องปิดที่มีการดูดอากาศออกไปภายนอกตลอดเวลา เพื่อดูดฝุ่นที่อยู่ภายในห้องออกไป ดังนั้นโคมไฟ Clean Room จึงต้องเป็นโคมไฟที่ไม่กักฝุ่นไว้ที่ตัวโคมไฟ เพื่อให้ฝุ่นในห้องถูกดูดออกไปอย่างง่ายดาย



TBH318

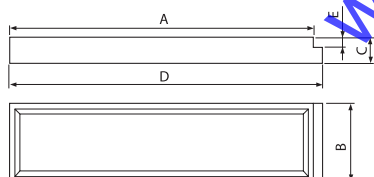

Type	A	B	C	D	E
TBH318/336	1197.0	597.0	100.0	1232.2	38.0

ข้อมูลจำเพาะโคมไฟฝังฝ้าห้อง Clean-room TBH 318

รายการสินค้า	ใช้กับหลอด	*ราคาปลีก (บาท)
TBH 318 3xTL-D 36W HFE M5 CR	3xTL'D 36W	8,500

* ราคานี้เป็นราคาไม่รวมหลอด และเป็นราคาที่รวม VAT 7% แล้ว

รางนีออนสำเร็จรูป ชุดสุดท้ายใหม่

ครบชุดอุปกรณ์คุณภาพสูง สะดวกง่าย
พร้อมใช้งาน

คุณสมบัติ

- โคมไฟรางนีออนสำเร็จรูปพร้อมหลอดฟลูออเรสเซนต์ 18, 36 วัตต์
- ครบครันชุดอุปกรณ์คุณภาพ เดินสายไฟเรียบร้อยพร้อมใช้งาน ประกอบด้วยหลอด TL-D54 สตาร์ทเตอร์ และบัลลาสต์ฟลิปส์ ที่มีค่า Tw ถึง 130°C มากกว่ายี่ห้ออื่นทั่วไป
- ดีไซน์สวย เปรียบวาง ทนสุมัย มีความทนทานสูง ป้องกันการเกิดสนิม และรอยขีดข่วนได้ดีเยี่ยม
- ขั้วรับหลอดแบบสปริง สะดวกติดตั้งง่าย
- สายไฟ PVC ขนาด 0.5 sq.mm. ทนความร้อนได้สูงถึง 105°C ป้องกันปัญหาสายไฟไหม้กรอบ

การใช้งาน

เหมาะสำหรับการติดตั้งแบบแขวน หรือติดลอยกับฝ้า หรือผนังได้
ทุกพื้นที่ ทั้งภายใน และภายนอกอาคาร



TMS110

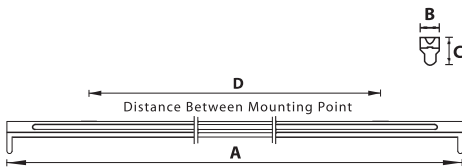

Type	Lamp	Voltage	A	B	C	D	Weight (kg)
TMS110 1xTL-D 18W/54 1 K	1x18W	220	650	48	84	330	1.0
TMS110 1xTL-D 36W/54 1 K	1x36W	220	1250	48	84	828	1.4

ข้อมูลจำเพาะรางนีออนสำเร็จรูป ชุดสุดท้ายใหม่

รายการสินค้า	ใช้กับบัลลาสต์	มาพร้อมกับ	*ราคาปลีก (บาท)
TMS110 1 TL-D 18W/54 1 K 220V 50Hz	บัลลาสต์ชนิดลวด	หลอดฟลูออเรสเซนต์ ขนาด 18 วัตต์ (TLD54 แสงขาว)	279
TMS110 1 TL-D 36W/54 1 K 220V 50Hz	บัลลาสต์ชนิดลวด	หลอดฟลูออเรสเซนต์ ขนาด 36 วัตต์ (TLD54 แสงขาว)	329

* ราคานี้เป็นราคาที่รวมหลอด และเป็นราคาที่รวม VAT 7% แล้ว

รางน็อนอิเล็กทรอนิกส์สำเร็จรูป e-Slim Value Set

ดีไซน์สวยพร้อมใช้ ประหยัดไฟ
เต็มประสิทธิภาพ



e-Slim

คุณสมบัติ

- โคมไฟรางน็อนอิเล็กทรอนิกส์สำเร็จรูป พร้อมหลอดฟลูออเรสเซนต์ ขนาด 18, 36 วัตต์
- ครอบคลุมอุปกรณ์คุณภาพสูง เดินสายไฟเรียบร้อยพร้อมใช้งาน ประกอบด้วย หลอด TL-D และบัลลาสต์อิเล็กทรอนิกส์ฟิลิปส์
- ให้ประสิทธิภาพการประหยัดไฟได้ถึง 40% เมื่อเปรียบเทียบกับรางน็อนที่ใช้ร่วมกับบัลลาสต์ขดลวด และความสว่างเท่าเดิม
- ให้แสงนิ่ง สว่างคงที่ แม้เกิดกรณีไฟตกหรือไฟเกิน
- จุดติดได้ทันที ไม่กะพริบกระพริบ
- ดีไซน์สวยงาม เปรียบวาง รูปทรงทันสมัยมีสไตล์

การใช้งาน

เหมาะสำหรับที่อยู่อาศัย ร้านค้า ที่จอดรถ หรือแม้แต่บริเวณที่มักเกิดไฟเกิน หรือไฟตก ฯลฯ

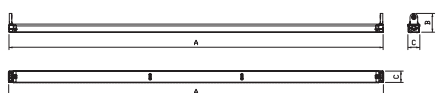

MODEL NO.	NO. OF LAMP	Dimension (+ - 1mm.)		
		A	B	C
TMS 015/118	1 X 18W	614	62	39
TMS 015/136	1 X 36W	1224	62	39

ข้อมูลจำเพาะรางน็อนอิเล็กทรอนิกส์สำเร็จรูป e-Slim Value Set

รายการสินค้า	ใช้กับบัลลาสต์	มาพร้อมกับ	*ราคาปลีก (บาท)
TMS015 1XTL-D18W/865 EL-B K	บัลลาสต์อิเล็กทรอนิกส์	หลอดฟลูออเรสเซนต์ ขั้วเสียบ ขนาด 18 วัตต์ (TLD80 แสงคู่คัลเดย์ไลท์)	300
TMS015 1XTL-D36W/865 EL-B K	บัลลาสต์อิเล็กทรอนิกส์	หลอดฟลูออเรสเซนต์ ขั้วเสียบ ขนาด 36 วัตต์ (TLD80 แสงคู่คัลเดย์ไลท์)	385

* ราคานี้เป็นราคาที่รวมหลอด และเป็นราคาที่รวม VAT 7% แล้ว

รางน๊อนสำเร็จรูป ฟิลิเซ็ท

เทคโนโลยีปิดล็อก Rotor lock ช่วยให้ติดตั้งหลอดได้ง่าย



PhilisSet TMS012

คุณสมบัติ

- โคมก่องเหล็กสำหรับหลอดฟลูออเรสเซนต์ 18, 36 วัตต์ 1 หรือ 2 หลอด
- ครบครันชุดอุปกรณ์ทั้งบัลลาสต์ สตาร์ทเตอร์ หรือบัลลาสต์อิเล็กทรอนิกส์ เตินสายไฟเรียบร้อย พร้อมใช้งานได้ทันที
- ตัวโคมทำจากเหล็กพอสเฟต พ่นทึบด้วยสีฝุ่นคุณภาพสูง กันสนิม และการกัดกร่อน แข็งแรงทนทาน
- ขาหลอดชนิดปิดล็อก Rotor lock คุณภาพสูง ช่วยให้ติดตั้งหลอดง่าย
- มั่นใจได้ในคุณภาพ เมื่อเลือกใช้บัลลาสต์ และสตาร์ทเตอร์ของฟิลิปส์

การใช้งาน

เหมาะสำหรับการติดตั้งแบบแขวน, ติดลอยกับฝ้า หรือผนัง

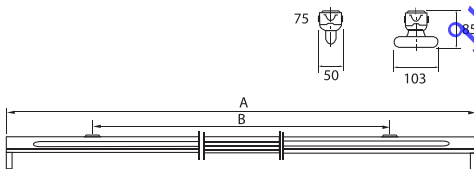

Type	A	B
TMS012 18W	614	515
TMS012 36W	1,224	820

ข้อมูลจำเพาะรางน๊อนสำเร็จรูป ฟิลิเซ็ท

รายการสินค้า	ใช้กับหลอด	จำนวน	ใช้กับบัลลาสต์	*ราคาปลีก (บาท)
TMS012 1xTL-D18W 220V-50Hz TH	หลอดฟลูออเรสเซนต์ TL-D ขนาด 18 วัตต์	1	บัลลาสต์ชนิดลวด	370
TMS012 1xTL-D36W 220V-50Hz TH	หลอดฟลูออเรสเซนต์ TL-D ขนาด 36 วัตต์	1	บัลลาสต์ชนิดลวด	400
TMS012 2xTL-D18W 220V-50Hz TH	หลอดฟลูออเรสเซนต์ TL-D ขนาด 18 วัตต์	2	บัลลาสต์ชนิดลวด	420
TMS012 2xTL-D36W 220V-50Hz TH	หลอดฟลูออเรสเซนต์ TL-D ขนาด 36 วัตต์	2	บัลลาสต์ชนิดลวด	640
TMS012 1xTL-D18W EB-C	หลอดฟลูออเรสเซนต์ TL-D ขนาด 18 วัตต์	1	บัลลาสต์อิเล็กทรอนิกส์	690
TMS012 1xTL-D36W EB-C	หลอดฟลูออเรสเซนต์ TL-D ขนาด 36 วัตต์	1	บัลลาสต์อิเล็กทรอนิกส์	800
TMS012 2xTL-D18W EB-C	หลอดฟลูออเรสเซนต์ TL-D ขนาด 18 วัตต์	2	บัลลาสต์อิเล็กทรอนิกส์	860
TMS012 2xTL-D36W EB-C	หลอดฟลูออเรสเซนต์ TL-D ขนาด 36 วัตต์	2	บัลลาสต์อิเล็กทรอนิกส์	1,080

* ราคานี้เป็นราคาไม่รวมหลอด และเป็นราคาที่รวม VAT 7% แล้ว



อุปกรณ์เสริมสำหรับ รางน๊อนสำเร็จรูป ฟิลิซึต
พากรอบพริสเมติก เพื่อเพิ่มการกระจายแสง และลดแสงแยงตา

ข้อมูลจำเพาะอุปกรณ์เสริมสำหรับ รางน๊อนสำเร็จรูป ฟิลิซึต

รายการสินค้า	ใช้สำหรับ	*ราคาปลีก (บาท)
GMS 012/118 P	TMS 012/118	270
GMS 012/136 P	TMS 012/136	400

* ราคานี้เป็นราคาที่ยรวม VAT 7% แล้ว



ปีกสะท้อนแสง

แผ่นเหล็กสะท้อนแสงเคลือบผิวและพ่นขาว ป้องกันบูดขีด และกันสนิม

ข้อมูลจำเพาะปีกสะท้อนแสง

รายการสินค้า	ใช้สำหรับ	*ราคาปลีก (บาท)
GMS 012/118 R	TMS 012/118	140
GMS 012/136 R	TMS 012/136	200
GMS 012/218 R	TMS 012/218	205
GMS 012/236 R	TMS 012/236	210

* ราคานี้เป็นราคาที่ยรวม VAT 7% แล้ว

รางนีออนสำเร็จรูป ฟิลิเซ็ท ทรอนิกส์ TM S007

ประหยัดไฟ อายุการใช้งานยาวนาน

คุณสมบัติ

- รางนีออนอิเล็กทรอนิกส์สำเร็จรูปพร้อมหลอด TLD ขนาด 18 หรือ 36 วัตต์
- มาพร้อมชุดสตาร์ทหลอดแบบอิเล็กทรอนิกส์ จึงช่วยประหยัดไฟได้สูงสุด 30%
- ขั้วรับหลอดเป็นแบบบิดล็อค ทำจากวัสดุคุณภาพสูง (ไม่ใช่พลาสติก) ทนอุณหภูมิได้สูงถึง 130°C (T 130)
- ตัวรางมีวงจรมองกันไฟกระชาก และมีอายุการใช้งานถึง 20,000 ชั่วโมง
- ตัวรางมีรูปร่างเพรียวบาง ทนลมดี ทำจากวัสดุไม่ลามไฟ และ ทน UV

การใช้งาน

- เหมาะสำหรับใช้ในบ้านพักอาศัย ร้านค้า อาคารสำนักงาน และพื้นที่สาธารณะทั่วไป



Philisetronics

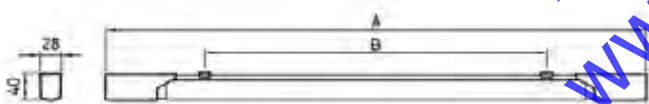

	A	B
TMS007 1xTL-D18W	728	460
TMS007 1xTL-D36W	1338	1070

ข้อมูลจำเพาะรางนีออนสำเร็จรูป ฟิลิเซ็ท TMS 007

รายการสินค้า	หลอด	*ราคาปลีก (บาท)
TMS007 1xTL-D18W/754	TLD 18 วัตต์ แสงคู่คัลเดย์ไลท์ x 1 หลอด	259
TMS007 1xTL-D36W/754	TLD 36 วัตต์ แสงคู่คัลเดย์ไลท์ x 1 หลอด	309

* ราคานี้เป็นราคาที่รวมหลอดไฟแล้ว และเป็นราคาที่รวม VAT 7% แล้ว

รางนีออนอิเล็กทรอนิกส์พร้อมหลอด TL5 รุ่น ADRENO

ดีไซน์สวยงามทันสมัย ใช้ได้แม้พื้นที่ติดตั้งจำกัด

คุณสมบัติ

- รางนีออนอิเล็กทรอนิกส์พร้อมหลอด TL5 รุ่น ADRENO
- ประหยัดไฟกว่าหลอด TL-D มาตรฐานถึง 20%
- ดีไซน์ทันสมัย เล็กกะทัดรัด บาง เบา ติดตั้งสะดวกง่าย ได้ทุกที่
- ให้แสงนิ่ง ไม่กะพริบกระเพื่อมด้วยบัลลาสต์อิเล็กทรอนิกส์มาตรฐานฟิลิปส์
- ตัวโคมเป็นตัวสะท้อนแสงในตัวแบบ Batwing เพิ่มประสิทธิภาพความสว่าง 10%
- ทนทาน มั่นใจได้ตลอดอายุการใช้งาน

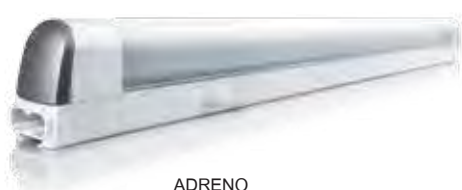

ADRENO

การใช้งาน

- เหมาะสำหรับให้แสงสว่างตามตู้ เตียง หรือที่ต่างๆ ที่มีพื้นที่ในการติดตั้งจำกัด

คุณสมบัติเพิ่มเติมสำหรับรุ่น ADRENO

- ควบคุมอุณหภูมิพร้อมใช้งาน ด้วยฝาครอบหลอด สายไฟ สายต่อ สวิตช์ไฟ ปลั๊กไฟ
- เปลี่ยนสีของขั้วหลอดได้ตามต้องการ

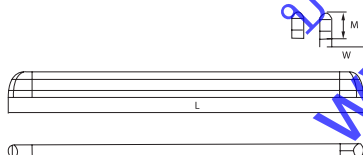

ADRENO T5 Batten	L(mm.)	W(mm.)	H(mm.)
รุ่น 14 วัตต์ (CW/CDL)	605 ± 1.0	22.5 ± 1.0	45.3 ± 0.2
รุ่น 21 วัตต์ (CW/CDL)	905 ± 1.0	22.5 ± 1.0	45.3 ± 0.2
รุ่น 28 วัตต์ (CW/CDL)	1205 ± 1.0	22.5 ± 1.0	45.3 ± 0.2

ข้อมูลจำเพาะรางนีออนอิเล็กทรอนิกส์พร้อมหลอด TL5 รุ่น ADRENO

รายการสินค้า	มาพร้อมหลอด	ลักษณะพิเศษ	*ราคาปลีก (บาท)
TWG114/2005 With Cover-EN-VDE/865	หลอดฟลูออเรสเซนต์ TL5 Essential ขนาด 14 วัตต์ แสงขาว	-	620
TWG114/2005 With Cover-EN-VDE/840	หลอดฟลูออเรสเซนต์ TL5 Essential ขนาด 14 วัตต์ แสงขาวนวล	-	620
TWG114/2005 With Cover-EN-VDE/830	หลอดฟลูออเรสเซนต์ TL5 Essential ขนาด 14 วัตต์ แสงเหลือง	-	620
TWG121/2005 With Cover-EN-VDE/865	หลอดฟลูออเรสเซนต์ TL5 Essential ขนาด 21 วัตต์ แสงขาว	-	700
TWG121/2005 With Cover-EN-VDE/840	หลอดฟลูออเรสเซนต์ TL5 Essential ขนาด 21 วัตต์ แสงขาวนวล	-	700
TWG121/2005 With Cover-EN-VDE/830	หลอดฟลูออเรสเซนต์ TL5 Essential ขนาด 21 วัตต์ แสงเหลือง	-	700
TWG128/2005 U Without Diffuser-EN-VDE865	หลอดฟลูออเรสเซนต์ TL5 Essential ขนาด 28 วัตต์ แสงขาว	ไม่มีฝาครอบ	800
TWG128/2005 U Without Diffuser-EN-VDE840	หลอดฟลูออเรสเซนต์ TL5 Essential ขนาด 28 วัตต์ แสงขาวนวล	ไม่มีฝาครอบ	800
TWG128/2005 U Without Diffuser-EN-VDE830	หลอดฟลูออเรสเซนต์ TL5 Essential ขนาด 28 วัตต์ แสงเหลือง	ไม่มีฝาครอบ	800
TWG128/2005 With Cover-EN-VDE/865	หลอดฟลูออเรสเซนต์ TL5 Essential ขนาด 28 วัตต์ แสงขาว	-	840
TWG128/2005 With Cover-EN-VDE/840	หลอดฟลูออเรสเซนต์ TL5 Essential ขนาด 28 วัตต์ แสงขาวนวล	-	840
TWG128/2005 With Cover-EN-VDE/830	หลอดฟลูออเรสเซนต์ TL5 Essential ขนาด 28 วัตต์ แสงเหลือง	-	840

* ราคานี้เป็นราคาที่รวมหลอดไฟแล้ว และเป็นราคาที่รวม VAT 7% แล้ว

โคมสำเร็จรูป TMS 122

โคมเปลือยประสิทธิภาพสูง
จุดติดตั้งสว่างได้ทันที



TMS 122

คุณสมบัติ

- โคมเปลือยสำหรับหลอดฟลูออเรสเซนต์ ชนิด TL-5 พร้อมบัลลาสต์อิเล็กทรอนิกส์
- ประสิทธิภาพการส่องสว่างสูง จุดติดตั้งที่ไม่กะพริบกระเพื่อม ช่วยประหยัดพลังงาน
- ตัวโคมมีทั้งผลิตจากรางอลูมิเนียม มีขนาดเล็กกะทัดรัด น้ำหนักเบา และยังมีรุ่นที่ผลิตจากเหล็กพ่นสีให้เลือกใช้ตามต้องการ

เหมาะสำหรับพื้นที่ทั่วไป ที่ต้องการความสวยงาม ทันสมัย

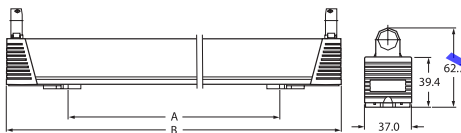

Type	A (mm)	B (mm)	Weight (kg)	Material
TMS122/114	485	573	0.57	Imported prepainted steel
TMS122/128	1085	1173	0.98	Imported prepainted steel

ข้อมูลจำเพาะโคมสำเร็จรูป TMS 122

รายการสินค้า	วัสดุของตัวโคม	จำนวนหลอด	ใช้กับหลอด	ใช้บัลลาสต์	*ราคาปลีก (บาท)
TMS122 1xTL5-14W EBE	เหล็กพ่นสีอย่างดี	1	หลอดฟลูออเรสเซนต์ TL5 ขนาด 14 วัตต์	บัลลาสต์อิเล็กทรอนิกส์ EB-E	720
TMS122 2xTL5-14W EBE	เหล็กพ่นสีอย่างดี	2	หลอดฟลูออเรสเซนต์ TL5 ขนาด 14 วัตต์	บัลลาสต์อิเล็กทรอนิกส์ EB-E	990
TMS122 1xTL5-28W EBE	เหล็กพ่นสีอย่างดี	1	หลอดฟลูออเรสเซนต์ TL5 ขนาด 28 วัตต์	บัลลาสต์อิเล็กทรอนิกส์ EB-E	920
TMS122 2xTL5-28W EBE	เหล็กพ่นสีอย่างดี	2	หลอดฟลูออเรสเซนต์ TL5 ขนาด 28 วัตต์	บัลลาสต์อิเล็กทรอนิกส์ EB-E	1,200
TMS122 1xTL5-14W EBP	เหล็กพ่นสีอย่างดี	1	หลอดฟลูออเรสเซนต์ TL5 ขนาด 14 วัตต์	บัลลาสต์อิเล็กทรอนิกส์ EB-P	1,450
TMS122 1xTL5-14W EBP AL	อลูมิเนียมพ่นสีอย่างดี	1	หลอดฟลูออเรสเซนต์ TL5 ขนาด 14 วัตต์	บัลลาสต์อิเล็กทรอนิกส์ EB-P	1,500
TMS122 1xTL5-14W EBS	เหล็กพ่นสีอย่างดี	1	หลอดฟลูออเรสเซนต์ TL5 ขนาด 14 วัตต์	บัลลาสต์อิเล็กทรอนิกส์ EB-S	1,000
TMS122 1xTL5-14W EBS AL	อลูมิเนียมพ่นสีอย่างดี	1	หลอดฟลูออเรสเซนต์ TL5 ขนาด 14 วัตต์	บัลลาสต์อิเล็กทรอนิกส์ EB-S	1,050
TMS122 1xTL5-28W EBP	เหล็กพ่นสีอย่างดี	1	หลอดฟลูออเรสเซนต์ TL5 ขนาด 28 วัตต์	บัลลาสต์อิเล็กทรอนิกส์ EB-P	1,560
TMS122 1xTL5-28W EBP AL	อลูมิเนียมพ่นสีอย่างดี	1	หลอดฟลูออเรสเซนต์ TL5 ขนาด 28 วัตต์	บัลลาสต์อิเล็กทรอนิกส์ EB-P	1,740
TMS122 1xTL5-28W EBS	เหล็กพ่นสีอย่างดี	1	หลอดฟลูออเรสเซนต์ TL5 ขนาด 28 วัตต์	บัลลาสต์อิเล็กทรอนิกส์ EB-S	1,160
TMS122 1xTL5-28W EBS AL	อลูมิเนียมพ่นสีอย่างดี	1	หลอดฟลูออเรสเซนต์ TL5 ขนาด 28 วัตต์	บัลลาสต์อิเล็กทรอนิกส์ EB-S	1,340
TMS122 2xTL5-14W EBP	เหล็กพ่นสีอย่างดี	2	หลอดฟลูออเรสเซนต์ TL5 ขนาด 14 วัตต์	บัลลาสต์อิเล็กทรอนิกส์ EB-P	1,660
TMS122 2xTL5-14W EBP AL	อลูมิเนียมพ่นสีอย่างดี	2	หลอดฟลูออเรสเซนต์ TL5 ขนาด 14 วัตต์	บัลลาสต์อิเล็กทรอนิกส์ EB-P	1,710
TMS122 2xTL5-14W EBS	เหล็กพ่นสีอย่างดี	2	หลอดฟลูออเรสเซนต์ TL5 ขนาด 14 วัตต์	บัลลาสต์อิเล็กทรอนิกส์ EB-S	1,200
TMS122 2xTL5-14W EBS AL	อลูมิเนียมพ่นสีอย่างดี	2	หลอดฟลูออเรสเซนต์ TL5 ขนาด 14 วัตต์	บัลลาสต์อิเล็กทรอนิกส์ EB-S	1,260
TMS122 2xTL5-28W EBP	เหล็กพ่นสีอย่างดี	2	หลอดฟลูออเรสเซนต์ TL5 ขนาด 28 วัตต์	บัลลาสต์อิเล็กทรอนิกส์ EB-P	1,800
TMS122 2xTL5-28W EBP AL	อลูมิเนียมพ่นสีอย่างดี	2	หลอดฟลูออเรสเซนต์ TL5 ขนาด 28 วัตต์	บัลลาสต์อิเล็กทรอนิกส์ EB-P	1,980
TMS122 2xTL5-28W EBS	เหล็กพ่นสีอย่างดี	2	หลอดฟลูออเรสเซนต์ TL5 ขนาด 28 วัตต์	บัลลาสต์อิเล็กทรอนิกส์ EB-S	1,340
TMS122 2xTL5-28W EBS AL	อลูมิเนียมพ่นสีอย่างดี	2	หลอดฟลูออเรสเซนต์ TL5 ขนาด 28 วัตต์	บัลลาสต์อิเล็กทรอนิกส์ EB-S	1,520

อุปกรณ์เสริม

รายการสินค้า	ประเภท	ใช้สำหรับ	*ราคาปลีก (บาท)
GDL 14WTMS 122	ปีกสะท้อนแสงสีขาวแบบครึ่งซีก	TMS 122 รุ่น 14 วัตต์	160
GDL 28WTMS 122	ปีกสะท้อนแสงสีขาวแบบครึ่งซีก	TMS 122 รุ่น 28 วัตต์	290
GKH 14WTMS 122	ปีกสะท้อนแสงสีขาวแบบสองข้าง	TMS 122 รุ่น 14 วัตต์	280
GKH 28WTMS 122	ปีกสะท้อนแสงสีขาวแบบสองข้าง	TMS 122 รุ่น 28 วัตต์	470

* ราคานี้เป็นราคาไม่รวมหลอด และเป็นราคาที่รวม VAT 7% แล้ว

รางนีออนอิเล็กทรอนิกส์ Vector II



Vector II

คุณสมบัติ

- ดีไซน์สวยงามทันสมัย ใช้ได้แม้พื้นที่ติดตั้งจำกัด
- รางนีออนอิเล็กทรอนิกส์พร้อมหลอด TL5 รุ่น ADRENO และ VECTOR
- ประหยัดไฟกว่าหลอด TL-D มาตรฐานถึง 20%
- ดีไซน์ทันสมัย เล็กกะทัดรัด บางเบา ติดตั้งสะดวกง่าย ได้ทุกที่
- ให้แสงนิ่ง ไม่กะพริบกระพือมด้วยบัลลาสต์อิเล็กทรอนิกส์ มาตรฐานฟิลิปส์
- ตัวโคมเป็นตัวสะท้อนแสงในตัวแบบ Batwing เพิ่มประสิทธิภาพ ความสว่าง 10%
- ทนทาน มั่นใจได้ตลอดอายุการใช้งาน

การใช้งาน

- เหมาะสำหรับให้แสงสว่างตามตู้ เคียง หรือที่ต่างๆ ที่มีพื้นที่ในการ ติดตั้งจำกัด

คุณสมบัติเพิ่มเติมสำหรับรุ่น ADRENO

- ควบคุมอุณหภูมิพร้อมใช้งาน ด้วยฝาครอบหลอด สายไฟ สายต่อ สวิตช์ไฟ ปลั๊กไฟ
- เปลี่ยนสีของขั้วหลอดได้ตามต้องการ



ZCH128 TB2



ZCH128 C-2



ZCH128 C160P2/ZCH128 C600P2



GCH128



ข้อมูลจำเพาะรางน็อนน็อเล็ก็ทรอนิกส์ Vector II

รายการสินค้า	หลอด	ลักษณะพิเศษ	*ราคาปลีก (บาท)
TCH114 1xTL5-14W/865 EI 220-240V	TL5 14 วัตต์ แสงคู่คูลเดย์ไลท์ x 1 หลอด		400*
TCH114 1xTL5-14W/840 EI 220-240V	TL5 14 วัตต์ แสงคู่คูลไวท์ x 1 หลอด		400*
TCH114 1xTL5-14W/830 EI 220-240V	TL5 14 วัตต์ แสงวอร์มไวท์ x 1 หลอด		400*
TCH121 1xTL5-21W/865 EI 220-240V	TL5 21 วัตต์ แสงคู่คูลเดย์ไลท์ x 1 หลอด		450*
TCH121 1xTL5-21W/840 EI 220-240V	TL5 21 วัตต์ แสงคู่คูลไวท์ x 1 หลอด		450*
TCH121 1xTL5-21W/830 EI 220-240V	TL5 21 วัตต์ แสงวอร์มไวท์ x 1 หลอด		450*
TCH128 1xTL5-28W/865 HF 220-240V	TL5 28 วัตต์ แสงคู่คูลเดย์ไลท์ x 1 หลอด		600*
TCH128 1xTL5-28W/840 HF 220-240V	TL5 28 วัตต์ แสงคู่คูลไวท์ x 1 หลอด		600*
TCH128 1xTL5-28W/830 HF 220-240V	TL5 28 วัตต์ แสงวอร์มไวท์ x 1 หลอด		600*

อุปกรณ์เสริมสำหรับรางน็อนน็อเล็ก็ทรอนิกส์ Vector II

รายการสินค้า	ลักษณะพิเศษ	*ราคาปลีก (บาท)
GCH128 1x14W P	ฝาครอบPrismaticสำหรับVectorII 14 วัตต์	80
GCH128 1x21W P	ฝาครอบPrismaticสำหรับVectorII 21 วัตต์	100
GCH128 1x28W P	ฝาครอบPrismaticสำหรับVectorII 28 วัตต์	160
ZCH128 C-2	สายไฟพร้อมปลั๊กตัวผู้สำหรับจ่ายไฟเข้ารางน็อน	60***
ZCH128 C160P2	สายไฟความยาว 160 มม. พร้อมปลั๊กตัวผู้-ตัวเมีย สำหรับต่อเชื่อมระหว่างรางต่อราง	80
ZCH128 C600P2	สายไฟความยาว 600 มม. พร้อมปลั๊กตัวผู้-ตัวเมีย สำหรับต่อเชื่อมระหว่างรางต่อราง	100
ZCH128 TB2	อุปกรณ์สำหรับต่อเชื่อมระหว่างรางต่อราง	20****

* ราคานี้เป็นราคาที่รวมหลอดไฟแล้ว

** อุปกรณ์เสริมต้องสั่งแยกต่างหาก

*** สายไฟนี้ออกแบบให้ใช้ได้พอดีกับVector II จึงควรสั่งซื้อพร้อมรางทุกครั้ง

**** อุปกรณ์สำหรับต่อเชื่อมนี้แถมอยู่ในกล่องของรางVectorII จำนวน 1 ชิ้น

รางนีออนอิเล็กทรอนิกส์พร้อมหลอด TL5 – T5 Essential Batten

ให้สีสันสวยงามสมจริง ติดตั้งง่ายใช้ได้ทันที

คุณสมบัติ

- รางนีออนอิเล็กทรอนิกส์พร้อมหลอด TL5 ขนาด 14 และ 28 วัตต์
- เลือกโทนแสงได้ตามใจถึง 3 สี วอร์มไวท์ คูลไวท์ และคูลเดย์ไลท์
- สะดวกง่ายด้วยสายไฟพร้อมปลั๊ก สามารถใช้งานได้ทันที
- สามารถเปลี่ยนหลอดไฟได้
- อายุการใช้งานยาวนานถึง 10,000 ชั่วโมง
- ออกแบบให้มิน่าหนักเบา รูปทรงเรียวยาวเล็กสวยงาม
- เต็มประสิทธิภาพการประหยัดพลังงาน มาตรฐานฟิลิปส์
- สีสิ้นสมจริงด้วยค่าความถูกต้องของสี (Ra) กว่า 80
- ประสิทธิภาพการส่องสว่างคงที่ แม้เกิดกรณีไฟตกหรือไฟเกิน
- ใช้งานง่ายไม่กะเทาะอะไหล่ จุดติดได้ทันที



TL5 - T5 Essential Batten

การใช้งาน

- เหมาะสำหรับติดตั้งในที่อยู่อาศัย ร้านค้า ที่จอดรถ หรือแม้แต่บริเวณที่มักเกิดไฟเกิน หรือไฟตก ฯลฯ

Type	L x W x H
14W	585.5x26x42 mm.
28W	1185.5x26x42 mm.

ข้อมูลจำเพาะ TL5 - T5 Essential Batten

รายการสินค้า	ขนาด (วัตต์)	อุณหภูมิสี (เคลวิน)	อายุการใช้งาน (ชั่วโมง)	*ราคาปลีก (บาท)
TCH084 TL5-14W/830 EI 220-240V	14	3,000	10,000	279
TCH084 TL5-14W/840 EI 220-240V	14	4,000	10,000	279
TCH084 TL5-14W/865 EI 220-240V	14	6,500	10,000	279
TCH084 TL5-28W/830 HF 220-240V	28	3,000	10,000	379
TCH084 TL5-28W/840 HF 220-240V	28	4,000	10,000	379
TCH084 TL5-28W/865 HF 220-240V	28	6,500	10,000	379

* ราคานี้เป็นราคาที่รวมหลอด และเป็นราคาที่รวม VAT 7% แล้ว

โคมไฟสนาม รุ่น QVF 133/135/137/139

สวยงามทนทานด้วยวัสดุอลูมิเนียม
พร้อมกระจกนิรภัยคุณภาพสูง

คุณสมบัติ

- โคมไฟผลิตไฟสำหรับหลอดฮาโลเจนชนิดแท่งขนาด 150 ถึง 1500 วัตต์
- ตัวโคมผลิตจากอลูมิเนียมฉีดขึ้นรูป ให้ความแข็งแรง แต่มีน้ำหนักเบา พร้อมกระจกนิรภัยหน้าโคม
- ตัวสะท้อนแสงผลิตจากอลูมิเนียมคุณภาพสูง ให้ประสิทธิภาพการสะท้อนแสงที่ดี
- ทนทานทุกการใช้งาน ด้วยระดับกันน้ำกันฝุ่น IP 54

การใช้งาน

- เหมาะสำหรับส่องสว่างบริเวณทั่วไป พื้นที่ก่อสร้าง สวนสาธารณะ สองป้าย สองอาคาร ฯลฯ



QVF 133

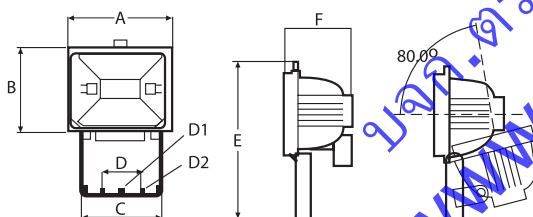

Type	A	B	C	D	D1	D2	E	F
QVF133	136	110	108	52	9	5	180	100
QVF135	185	150	140	70	11	7	260	125
QVF137	245	205	170	110	12	9	300	150
QVF139	270	230	235	187	12	9	415	205

ข้อมูลจำเพาะโคมไฟสนาม รุ่น QVF 133/135/137/139

รายการสินค้า	ใช้กับหลอด	*ราคาปลีก (บาท)
QVF 133	ฮาโลเจนชนิดแท่ง 150W	400
QVF 135	ฮาโลเจนชนิดแท่ง 300W/500W	480
QVF 137	ฮาโลเจนชนิดแท่ง 1000W	1,200
QVF 139	ฮาโลเจนชนิดแท่ง 1500W	1,650

* ราคานี้เป็นราคาไม่รวมหลอด และเป็นราคาที่รวม VAT 7% แล้ว

โคมไฟสนาม รุ่น Con-Tempo

โคมไฟสำหรับภายนอก แข็งแรงทนทานด้วยวัสดุอลูมิเนียมชนิดแรงดันสูง



con-Tempo

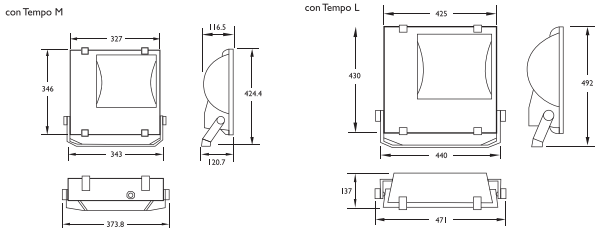

คุณสมบัติ

- โคมไฟภายนอกอาคารสำหรับหลอดไฮเพรสเซอร์โซเดียมและเมทัลฮาไลด์ ขนาด 70 ถึง 400 วัตต์
- ตัวโคมผลิตจากอลูมิเนียมชนิดแรงดันสูง น้ำหนักเบา แข็งแรงทนทาน
- ตัวสะท้อนแสงผลิตจากอลูมิเนียมบริสุทธิ์ ให้การสะท้อนแสงที่ดี มีการกระจายแบบสมมาตร และออกแบบมาให้เลือกใช้
- กระจกหน้าโคมเป็นกระจกนิรภัยหนา 5 มิลลิเมตร เพิ่มความแข็งแรงปลอดภัย
- สามารถเปิดกระจกหน้าเพื่อทำการเปลี่ยนหลอดหรืออุปกรณ์โดยไม่ต้องใช้เครื่องมือ
- ระดับกันน้ำกันฝุ่น IP 65 เพื่อการใช้งานภายนอกอาคาร และสามารถฉีดน้ำเพื่อทำความสะอาดได้ทันที
- เหมาะสำหรับส่องสว่างในสวนสาธารณะ, สนามกีฬากลางแจ้ง ขนาดเล็ก, พื้นที่กลางแจ้ง, ส่องป้ายโฆษณาทั่วไป

ข้อมูลจำเพาะโคมไฟสนาม รุ่น con-Tempo

รายการสินค้า	มาพร้อมหลอด	การกระจายแสง	*ราคาปลีก (บาท)
Con-Tempo M (ขนาดกลาง)			
RVP250 SON-T70W IC 220V-50Hz S SP	หลอดไฮเพรสเซอร์โซเดียม SON-T 70W	สมมาตร	3,400
RVP250 SON-T70W IC 220V-50Hz A SP	หลอดไฮเพรสเซอร์โซเดียม SON-T 70W	อสมมาตร	3,400
RVP250 SON-T150W IC 220V-50Hz S SP	หลอดไฮเพรสเซอร์โซเดียม SON-T 150W	สมมาตร	3,850
RVP250 SON-T150W IC 220V-50Hz A SP	หลอดไฮเพรสเซอร์โซเดียม SON-T 150W	อสมมาตร	3,850
RVP250 MHN-TD70W IC 220V-50Hz S SP	หลอดเมทัลฮาไลด์ MHN-TD 70W	สมมาตร	3,900
RVP250 MHN-TD70W IC 220V-50Hz A SP	หลอดเมทัลฮาไลด์ MHN-TD 70W	อสมมาตร	3,900
RVP250 MHN-TD150W IC 220V-50Hz S SP	หลอดเมทัลฮาไลด์ MHN-TD 150W	สมมาตร	4,150
RVP250 MHN-TD150W IC 220V-50Hz A SP	หลอดเมทัลฮาไลด์ MHN-TD 150W	อสมมาตร	4,150
Con-Tempo L (ขนาดใหญ่)			
RVP350 SON-T250W IC 220V-50Hz S SP	หลอดไฮเพรสเซอร์โซเดียม SON-T 250W	สมมาตร	4,650
RVP350 SON-T250W IC 220V-50Hz A SP	หลอดไฮเพรสเซอร์โซเดียม SON-T 250W	อสมมาตร	4,650
RVP350 SON-T400W IC 220V-50Hz S SP	หลอดไฮเพรสเซอร์โซเดียม SON-T 400W	สมมาตร	6,000
RVP350 SON-T400W IC 220V-50Hz A SP	หลอดไฮเพรสเซอร์โซเดียม SON-T 400W	อสมมาตร	6,000
RVP350 HPI-T250W IC 220V-50Hz S SP	หลอดเมทัลฮาไลด์ HPI-T 250W	สมมาตร	4,250
RVP350 HPI-T250W IC 220V-50Hz A SP	หลอดเมทัลฮาไลด์ HPI-T 250W	อสมมาตร	4,250
RVP350 HPI-T400W IC 220V-50Hz S SP	หลอดเมทัลฮาไลด์ HPI-T 400W	สมมาตร	4,650
RVP350 HPI-T400W IC 220V-50Hz A SP	หลอดเมทัลฮาไลด์ HPI-T 400W	อสมมาตร	4,650

* ราคานี้เป็นราคาไม่รวมหลอด และเป็นราคาที่รวม VAT 7% แล้ว

โคมไฟสนาม รุ่น HNF 901



HNF901

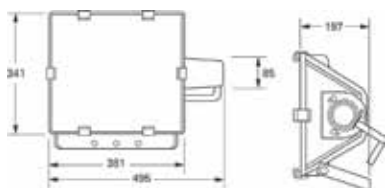

เพิ่มประสิทธิภาพความทนทาน
ด้วยกระจกเหนียวนิรภัยหน้าโคม

คุณสมบัติ

- โคมไฟสำหรับเมทัลฮาไลด์หรือหลอดไฮเพรสเซอร์โซเดียม ขนาด 1,000 วัตต์
- ตัวโคมผลิตจากอลูมิเนียมหล่อขึ้นรูป ทนทานต่อการกัดกร่อน
- ตัวสะท้อนแสงผลิตจากอลูมิเนียมคุณภาพสูง มีการกระจายแสงให้เลือกตามการใช้งาน 2 รูปแบบ ทั้งแบบแคบและกว้าง พร้อมกระจกเหนียวหน้าโคม
- คลิปล็อคผลิตจากสแตนเลส แข็งแรงทนทานไม่เป็นสนิม
- เพิ่มประสิทธิภาพความทนทาน ด้วยระดับการกันน้ำกันฝุ่น IP55 ชุดบัลลาสต์ติดตั้งแยกจากตัวโคม (สั่งซื้อต่างหาก)

การใช้งาน

- เหมาะสำหรับส่องสว่างบริเวณลานกว้าง ลานจอดรถ สนามกีฬาต่างๆ

ข้อมูลจำเพาะโคมไฟสนาม รุ่น HNF 901

รายการสินค้า	ใช้กับหลอด	ชนิดลำแสง	*ราคาปลีก (บาท)
HNF901 Wide	SON-T 1000W หรือ HPI-T 1000W	กว้าง	6,700
HNF901 Narrow	SON-T 1000W หรือ HPI-T 1000W	แคบ	6,700

* ราคานี้เป็นราคาไม่รวมหลอดไฟ ไม่รวมชุดบัลลาสต์ และเป็นราคาที่รวม VAT7% แล้ว

โคมไฟสนาม รุ่น Tango 2/3

ผลิตจากอลูมิเนียมฉีดแรงดันสูง แข็งแรงทนทาน ให้ความสว่างที่ดี



Tango 2/3

คุณสมบัติ

- โคมไฟฟลูออโรไลต์ สำหรับหลอดไฮเพอร์เซอร์โซเดียม หรือเมทัลฮาไลด์ ขนาด 70 ถึง 400 วัตต์
- ตัวโคมผลิตจากอลูมิเนียมฉีดความดันสูง มีความแข็งแรงทนทานพิเศษ ตัวสะท้อนแสงผลิตจากอลูมิเนียมคุณภาพสูง พร้อมกระจกนิรภัย ที่ให้ประสิทธิภาพการสะท้อนแสงดีเยี่ยม มีทั้งแบบการกระจายแบบสมมาตรและอสมมาตรให้เลือก
- ครบครัน ชุดอุปกรณ์ประกอบภายในโคม

การใช้งาน

- ใช้งานได้ทนทานทุกพื้นที่ ด้วยระดับกันน้ำกันฝุ่น IP 65
- ควรใช้พื้นที่ที่สีพื้นผิวเหมาะสมกับบริเวณที่ติดตั้งอุปกรณ์ เพื่อช่วยในการระบายอากาศ เหมาะสำหรับการส่องบริเวณทั่วไป ไฟส่องป้ายส่องอาคาร ฯลฯ

บจก.ตรีวิจิตร
www.tvk.co.th

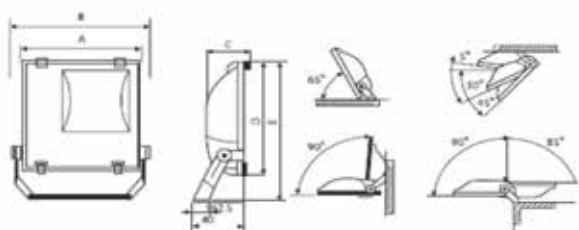

Type	A	B	C	D	E
Tango 2 (283)	340	390	120	372	462
Tango 3 (383)	424	470	175	462	510.5

ข้อมูลจำเพาะโคมไฟสนาม รุ่น Tango 2/3

รายการสินค้า	มาพร้อมหลอด	การกระจายแสง	*ราคาปลีก (บาท)
MMF283 MHN-TD70W BLACK 220V/50Hz E S	หลอดเมทัลฮาไลด์ MHN-TD 70W	การกระจายแสงแบบสมมาตร	5,000
MMF283 SON-T70W 220V-50Hz A BK	หลอดเมทัลฮาไลด์ MHN-TD 70W	การกระจายแสงแบบสมมาตร	5,000
MMF283 MHN-TD150W BK 220V 50Hz E S	หลอดเมทัลฮาไลด์ MHN-TD 150W	การกระจายแสงแบบสมมาตร	5,500
MMF283 MHN-TD150W 220V 50Hz BK A E	หลอดเมทัลฮาไลด์ MHN-TD 150W	การกระจายแสงแบบสมมาตร	5,500
MMF383 HPI-TP250W 220V-50Hz	หลอดเมทัลฮาไลด์ HPI-T 250W	การกระจายแสงแบบสมมาตร	5,700
MMF383 HPI-TP250W 220V-50Hz A	หลอดเมทัลฮาไลด์ HPI-T 250W	การกระจายแสงแบบสมมาตร	5,700
MMF383 HPI-TP400W 220V-50Hz	หลอดเมทัลฮาไลด์ HPI-T 400W	การกระจายแสงแบบสมมาตร	5,900
MMF383 HPI-TP400W 220V-50Hz A	หลอดเมทัลฮาไลด์ HPI-T 400W	การกระจายแสงแบบสมมาตร	5,900

รายการสินค้า	มาพร้อมหลอด	การกระจายแสง	*ราคาปลีก (บาท)
SMF283 SON-T70W 220V-50Hz S BK	ไฮเพอร์เซอร์ไคเดียม SON-T 70W	การกระจายแสงแบบสมมาตร	4,800
SMF283 SON-T150W 220V-50Hz S BK	ไฮเพอร์เซอร์ไคเดียม SON-T 150W	การกระจายแสงแบบสมมาตร	5,200
SMF283 SON-T150W 220V-50Hz A BK	ไฮเพอร์เซอร์ไคเดียม SON-T 150W	การกระจายแสงแบบสมมาตร	5,200
SMF383 SON-T250W 220V-50Hz	ไฮเพอร์เซอร์ไคเดียม SON-T 250W	การกระจายแสงแบบสมมาตร	5,800
SMF383 SON-T250W 220V-50Hz A	ไฮเพอร์เซอร์ไคเดียม SON-T 250W	การกระจายแสงแบบสมมาตร	5,800
SMF383 SON-T400W 220V WB BK	ไฮเพอร์เซอร์ไคเดียม SON-T 400W	การกระจายแสงแบบสมมาตร	7,000
SMF383 SON-T400W 220V-50Hz A	ไฮเพอร์เซอร์ไคเดียม SON-T 400W	การกระจายแสงแบบสมมาตร	7,000

* ราคานี้เป็นราคาไม่รวมหลอด และเป็นราคาที่รวม VAT 7% แล้ว



หลอด HPI- PLUS

- หลอดเมทัลฮาไลด์ทรงกระบอก ขั้ว E40 ให้แสงที่ขาวที่สุดในตระกูลหลอดความดันสูง อายุการใช้งานเฉลี่ย 10,000 - 20,000 ชั่วโมง เหมาะสำหรับสถานที่ที่ต้องการความสว่างมากและแสงสีขาว เช่น ไฟส่องป้าย ไฟถนน



หลอด SON-T PIA PLUS

- หลอดไฮเดียมแรงดันสูงทรงกระบอก ขั้ว E40 ให้ความสว่างมากกว่าหลอด SON มาตรฐาน 10% จุดเชื่อมต่อช่วยลดมันใจได้ถึงประสิทธิภาพการทำงานที่คงที่ตลอดอายุการใช้งาน

โคมไฟสนาม รุ่น Landmark

ผลิตจากอลูมิเนียมคุณภาพสูง
พร้อมแผ่นพลาสติกป้องกันฝุ่นขึ้นด้านบน



LANDMARK

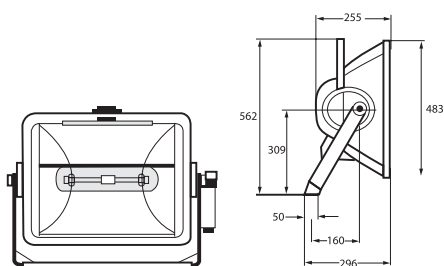

คุณสมบัติ

- โคมไฟสำหรับหลอดไฮเพอร์เซอร์โซเดียม หรือหลอดเมทัลฮาไลด์ ขนาด 1,000 วัตต์
- ตัวโคมผลิตจากอลูมิเนียมฉีดแรงดันสูง
- ตัวสะท้อนแสงอลูมิเนียมคุณภาพสูง ออกแบบให้มีแผ่นกันลดแสงส่องพุ่งขึ้นด้านบน
- กระจกปิดด้านหน้าโคม ที่ทนทานด้วยระดับการกันน้ำกันฝุ่น (IP 65) พร้อมตะแกรงป้องกันด้านหน้า
- ชุดบัลลาสต์ติดตั้งแยกจากตัวโคม (สั่งซื้อต่างหาก)

การใช้งาน

เหมาะสำหรับบริเวณสว่างสนามกีฬา ลานจอดรถ
ลานอเนกประสงค์ ฯลฯ

ข้อมูลจำเพาะโคมไฟสนาม รุ่น Landmark

รายการสินค้า	มุมแสง	ใช้กับหลอด	*ราคาปลีก (บาท)
MVF 028/1000 T MB	มุมปานกลาง	HPI-T, SON-T 1000W	16,000
MVF 028/1000 T WB	มุมกว้าง	HPI-T, SON-T 1000W	16,000

* ราคานี้เป็นราคาไม่รวมหลอดไฟ ไม่รวมชุดบัลลาสต์ และเป็นราคาที่รวม VAT7% แล้ว



ชุดบัลลาสต์สำเร็จรูปพร้อมกล่องเหล็ก ZVF350

ตัวกล่องทำจากอลูมิเนียมฉีดแรงดันสูง แข็งแรง ทนทาน ระดับป้องกันน้ำและฝุ่นที่ IP54 ทนทานต่อสภาพแวดล้อมภายนอก ใช้กับโคมไฟขนาด 1,000 วัตต์ขึ้นไปติดตั้งบัลลาสต์ไว้นอกโคมไฟ

โคมไฟสนาม รุ่น Tango 4



Tango 4

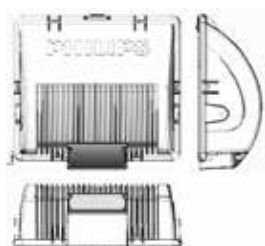

ผลิตจากวัสดุคุณภาพ

ใช้งานได้หลากหลายรูปแบบ

คุณสมบัติ

- โคมไฟฟลัดไลท์ สำหรับหลอดไฮเพอร์เซอร์โซเดียม หรือเมทัลฮาไลด์ ขนาด 1,000 วัตต์ และ 2 x 400 วัตต์
- ตัวโคมผลิตจากอลูมิเนียมฉีดคุณภาพสูง
- ตัวสะท้อนแสงผลิตจากอลูมิเนียมขึ้นดี พร้อมกระจกนิรภัยหน้าโคม
- คลิปล็อกผลิตจากสแตนเลส แข็งแรงทนทานไม่เป็นสนิม
- ติดตั้งได้ทั้งแบบสองชั้น และสองลง
- มีทั้งแบบการกระจายแสงแบบสมมาตรและอสมมาตร แบบแคบและกว้างให้เลือก
- แข็งแรงทนทาน ด้วยระดับการกันน้ำกันฝุ่น IP65
- ชุดบัลลาสต์ติดตั้งแยกจากตัวโคม (สั่งซื้อต่างหาก)
- เหมาะสำหรับส่องสว่างบริเวณทั่วไป ลานจอดรถเครื่องบิน, ลานจอดรถ

ข้อมูลจำเพาะโคมไฟสนาม รุ่น Tango 4

รายการสินค้า	มาพร้อมหลอด	การกระจายแสง	ชนิดลำแสง	*ราคาปลีก (บาท)
MMF483 HPI-T1000W 220-240V WB A	หลอดเมทัลฮาไลด์ HPI-T 1000W	อสมมาตร	มุมกว้าง	15,600
MMF483 HPI-T1000W 220-240V NB A	หลอดเมทัลฮาไลด์ HPI-T 1000W	อสมมาตร	มุมแคบ	15,600
MMF483 HPI-T1000W 220-240V WB S	หลอดเมทัลฮาไลด์ HPI-T 1000W	สมมาตร	มุมกว้าง	15,600
MMF483 HPI-T1000W 220-240V NB S	หลอดเมทัลฮาไลด์ HPI-T 1000W	สมมาตร	มุมแคบ	15,600
MMF483 2xHPI-T400W 220-240V WB A	หลอดเมทัลฮาไลด์ 2 x HPI-T 400W	อสมมาตร	มุมกว้าง	22,000
MMF483 2xHPI-T400W 220-240V NB A	หลอดเมทัลฮาไลด์ 2 x HPI-T 400W	อสมมาตร	มุมแคบ	22,000
MMF483 2xHPI-T400W 220-240V WB S	หลอดเมทัลฮาไลด์ 2 x HPI-T 400W	สมมาตร	มุมกว้าง	28,000
MMF483 2xHPI-T400W 220-240V NB S	หลอดเมทัลฮาไลด์ 2 x HPI-T 400W	สมมาตร	มุมแคบ	28,000
MMF483 SON-T1000W 220-240V WB A	ไฮเพอร์เซอร์โซเดียม SON-T 1000W	อสมมาตร	มุมกว้าง	15,000
MMF483 SON-T1000W 220-240V NB A	ไฮเพอร์เซอร์โซเดียม SON-T 1000W	อสมมาตร	มุมแคบ	15,000
MMF483 SON-T1000W 220-240V WB S	ไฮเพอร์เซอร์โซเดียม SON-T 1000W	สมมาตร	มุมกว้าง	15,000
MMF483 SON-T1000W 220-240V NB S	ไฮเพอร์เซอร์โซเดียม SON-T 1000W	สมมาตร	มุมแคบ	15,000
MMF483 2xSON-T400W 220-240V WB A	ไฮเพอร์เซอร์โซเดียม SON-T 1000W	อสมมาตร	มุมกว้าง	15,600
MMF483 2xSON-T400W 220-240V NB A	ไฮเพอร์เซอร์โซเดียม SON-T 1000W	อสมมาตร	มุมแคบ	15,600
MMF483 2xSON-T400W 220-240V WB S	ไฮเพอร์เซอร์โซเดียม SON-T 1000W	สมมาตร	มุมกว้าง	15,600
MMF483 2xSON-T400W 220-240V NB S	ไฮเพอร์เซอร์โซเดียม SON-T 1000W	สมมาตร	มุมแคบ	15,600

* ราคานี้เป็นราคาไม่รวมหลอดไฟ ไม่รวมชุดบัลลาสต์ และเป็นราคาที่รวม VAT7% แล้ว

โคมไฟสนามหน้าคว่ำ รุ่น OptiVision



OptiVision

ออกแบบเพื่อลดแสงแยงตา ตัดแสงฟุ้งกระจาย
ที่มุม 80 องศา ส่องสว่างอย่างมีคุณภาพ

คุณสมบัติ

- โคมไฟหน้าคว่ำสำหรับหลอดไฮเพอร์เซอริโซเดียมหรือหลอดเมทัลฮาไลด์ ขนาด 1,000 วัตต์ และ 2000 วัตต์
- ตัวโคมผลิตจากอลูมิเนียมฉีดแรงดันสูง แข็งแรงทนทาน ทนต่อการกัดกร่อน และมีน้ำหนักเบา
- ตัวสะท้อนแสงอลูมิเนียมคุณภาพสูง มีการกระจายแสงให้เลือกถึง 3 รูปแบบ ทั้งแบบแคบ ปานกลาง และกว้าง พร้อมกระจกแข็งนิรภัยหน้าโคม
- ถูกออกแบบมาให้ใช้งานในลักษณะคว่ำหน้า เพื่อลดแสงแยงตา ตัดแสงฟุ้งกระจายที่มุม 80 องศา ช่วยลดมลภาวะทางแสง
- คลิปล็อกผลิตจากสแตนเลส แข็งแรงทนทาน ไม่เป็นสนิม
- พะพานทุกการใช้งาน ด้วยระดับการกันน้ำกันฝุ่น IP 65
- ชุดบัลลาสต์ติดตั้งแยกจากตัวโคม (สั่งซื้อต่างหาก)

การใช้งาน

- เหมาะสำหรับส่องสว่างสนามเทนนิส ลานจอดรถเครื่องบิน ลานจอดรถบรรทุกทุกขนาดใหญ่ และสนามกีฬาต่างๆ

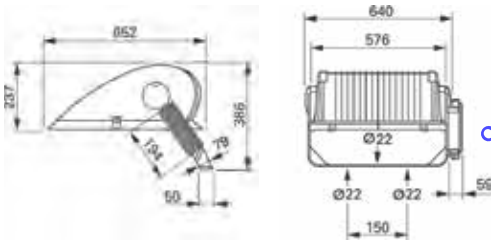

ข้อมูลจำเพาะโคมไฟสนามหน้าคว่ำ รุ่น OptiVision

รายการสินค้า	ใช้กับหลอด	ชนิดลำแสง	*ราคาปลีก (บาท)
MVP507 1xSON-T 1000W WB	SON-T 1000W หรือ HPI-T 1000W	กว้าง	18,600
MVP507 1xMHN-LA 1000W WB	MHN-LA 1000W	กว้าง	27,600
MVP507 1xMHN-LA 2000W WB	MHN-LA 2000W	กว้าง	28,000
MVP507 1xMHN-LA 2000W MB	MHN-LA 2000W	ปานกลาง	30,300
MVP507 1xMHN-LA 2000W MB	MHN-LA 2000W	แคบ	30,300

* ราคานี้เป็นราคาไม่รวมหลอดไฟ ไม่รวมชุดบัลลาสต์ และเป็นราคาที่รวม VAT7% แล้ว

โคมไฟสนาม รุ่น Arena Vision

เลือกการกระจายแสงได้ถึง 7 แบบ
เหมาะสมทุกการใช้งาน



MVF 403

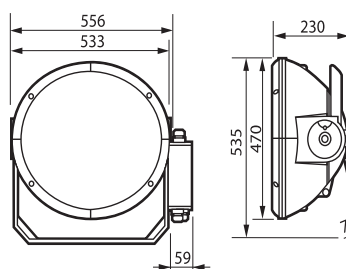

คุณสมบัติ

- โคมไฟหลอดไลท์ สำหรับหลอดเมทัลฮาไลด์ขนาด 1800 และ 2000 วัตต์
- ตัวโคมผลิตจากอลูมิเนียมหล่อความดันสูง มีความแข็งแรงทนทาน
- กระจกนิรภัยด้านหน้าโคมพร้อมตะแกรง (กระจกหนา 1.6 มม.), ใช้สำหรับการส่องลงเท่านั้น
- เปลี่ยนหลอดได้สะดวกกว่า ด้วยการเปิดด้านหลังพร้อมสวิตช์นิรภัยเพื่อความปลอดภัย
- พิเศษ รุ่น 2,000W มาพร้อม Ignitor
- มีรุ่นที่ออกแบบกระจกหน้าพิเศษ (กระจกหนา 3.2 มม.) เพื่อให้เหมาะกับกรณี เช่น สนามกอล์ฟ
- มีทางเลือกกระจายแสงให้เลือกถึง 7 ขนาด (สำหรับหลอด 2000 วัตต์) โดย CAT A1-A7 โดย CAT A1 จะให้มุมการกระจายแสงแคบที่สุด และ CAT A7 จะให้มุมการกระจายแสงกว้างที่สุด
- เต็มประสิทธิภาพความทนทาน ด้วยระดับการกันน้ำกันฝุ่น IP 65
- ชุดบัลลาสต์ติดตั้งแยกจากตัวโคม (สั่งซื้อต่างหาก)

การใช้งาน

- เหมาะสำหรับงานส่องสว่างอาคาร สนามกีฬา สนามฟุตบอล ขนาดมาตรฐาน ฯลฯ

ข้อมูลจำเพาะโคมไฟสนาม รุ่น Arena Vision

รายการสินค้า	ลักษณะมุมแสง	ใช้กับหลอด	*ราคาปลีก (บาท)
MVF403/MHN-SA 2000W CAT A1 DN	CAT A1	MHN-SA 1800W 230V*** MHN-SA 2000W 380V	40,000
MVF403/MHN-SA 2000W CAT A2 DN	CAT A2	MHN-SA 1800W 230V*** MHN-SA 2000W 380V	40,000
MVF403/MHN-SA 2000W CAT A3 DN	CAT A3	MHN-SA 1800W 230V*** MHN-SA 2000W 380V	40,000
MVF403/MHN-SA 2000W CAT A4 DN	CAT A4	MHN-SA 1800W 230V*** MHN-SA 2000W 380V	40,000
MVF403/MHN-SA 2000W CAT A5 DN	CAT A5	MHN-SA 1800W 230V*** MHN-SA 2000W 380V	40,000
MVF403/MHN-SA 2000W CAT A6 DN	CAT A6	MHN-SA 1800W 230V*** MHN-SA 2000W 380V	40,000
MVF403/MHN-SA 2000W CAT A7 DN	CAT A7	MHN-SA 1800W 230V*** MHN-SA 2000W 380V	40,000

* ราคานี้เป็นราคาไม่รวมหลอดไฟ ไม่รวมชุดบัลลาสต์ และเป็นราคาที่รวม VAT7% แล้ว
*** สามารถใช้งานร่วมกับหลอด MHN-SA 1800W 230V ได้ แต่ต้องเอา Ignitor ออก

โคมไฟสนาม รุ่น Decoflood



Decoflood

เพิ่มความแข็งแรงปลอดภัย ด้วยกระจกนิรภัย
หนา 4 มิลลิเมตร

คุณสมบัติ

- โคมไฟฟลัดไลท์ สำหรับหลอดไฮเพอร์เซอรียูมเดียวหลอดเมทัลฮาไลด์ ขนาด 35 ถึง 400 วัตต์
- ตัวโคมผลิตจากอลูมิเนียมฉีดขึ้นรูปความดันสูง เคลือบสีเทาต้านรังสีอินฟราเรด
- ตัวสะท้อนแสงผลิตจากอลูมิเนียมอะโนไดซ์คุณภาพสูง
- ออกแบบกระจกหน้าโคมเป็นกระจกนิรภัยหนา 4 มิลลิเมตรเพิ่มความแข็งแรงปลอดภัย
- สะดวกง่าย ด้วยอุปกรณ์ประกอบสำเร็จภายในโคม
- เพิ่มความทนทาน ด้วยระดับการกันน้ำกันฝุ่น IP65

การใช้งาน

เหมาะสำหรับการส่องสว่างให้ที่จอดรถ ส่องอาคาร ส่องรูปปั้น ส่องป้าย ส่องพื้นที่ในโรงงาน ฯลฯ

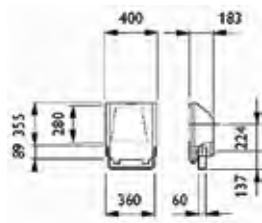
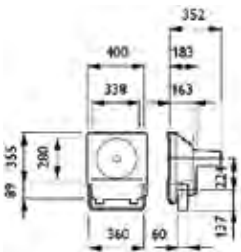
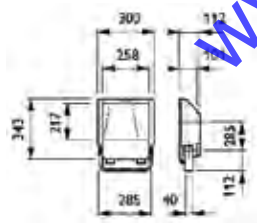
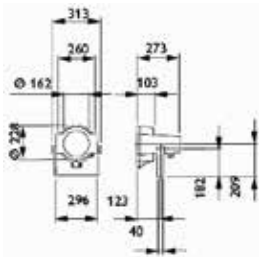

ข้อมูลจำเพาะโคมไฟสนาม รุ่น Decoflood

รายการสินค้า	ใช้กับหลอด	ชนิดลำแสง	*ราคาปลีก (บาท)
MVF606			
MVF606 C 1xCDM-T35W K 220V-50Hz NB	เมทัลฮาไลด์ CDM-T 150W	มุมปานกลาง	7,400
MVF606 C 1xCDM-T70W K 220V-50Hz NB	เมทัลฮาไลด์ CDM-T 150W	มุมแคบ	8,400
MVF606 C 1xCDM-T70W K 220V-50Hz MB	เมทัลฮาไลด์ CDM-T 35W	มุมแคบ	7,800
MVF606 C 1xCDM-T150W K 220V-50Hz NB	เมทัลฮาไลด์ CDM-T 70W	มุมปานกลาง	6,700
MVF606 C 1xCDM-T150W K 220V-50Hz MB	เมทัลฮาไลด์ CDM-T 70W	มุมแคบ	7,800
MVF606 C 1xSON-T70W K 220V-50Hz NB	ไฮเพอร์เซอริชเดียม SON-T 70W	มุมแคบ	6,000
MVF607			
MVF607 CSON-T150W K 220V-50Hz NB	ไฮเพอร์เซอริชเดียม SON-T 150W	มุมแคบ	10,500
MVF607 CSON-T250W K 220V-50Hz NB	ไฮเพอร์เซอริชเดียม SON-T 250W	มุมแคบ	11,100
MVF607 CSON-T400W K 220V NB	ไฮเพอร์เซอริชเดียม SON-T 400W	มุมแคบ	13,000
MVF607 CHPI-T250W K 220V-50Hz NB	เมทัลฮาไลด์ HPI-T 250W	มุมแคบ	11,500
MVF607 CHPI-TP400W K 220V-50Hz NB	เมทัลฮาไลด์ HPI-T 400W	มุมแคบ	11,500
MVF616			
MVF616 CMHN-TD70W K 220V-50Hz MB	เมทัลฮาไลด์ MHN-TD 70W	มุมปานกลาง	6,000
MVF616 CMHN-TD70W K 220V-50Hz WB	เมทัลฮาไลด์	มุมกว้าง	6,000
MVF616 CMHN-TD150W K 220V-50Hz MB	เมทัลฮาไลด์ MHN-TD 70W	มุมปานกลาง	6,300
MVF616 CMHN-TD150W K 220V-50Hz WB	เมทัลฮาไลด์ MHN-TD 150W	มุมกว้าง	6,300
MVF616 CSON-T70W K 220V-50Hz MB	ไฮเพอร์เซอริชเดียม	มุมปานกลาง	5,400
MVF616 CSON-T70W K 220V-50Hz WB	ไฮเพอร์เซอริชเดียม	มุมกว้าง	5,400
MVF616 CSON-T100W K 220V-50Hz MB	ไฮเพอร์เซอริชเดียม SON-T 100W	มุมปานกลาง	6,100
MVF616 CSON-T100W K 220V-50Hz WB	ไฮเพอร์เซอริชเดียม SON-T 100W	มุมกว้าง	6,100
MVF616 CSON-T150W K 220V-50Hz MB	ไฮเพอร์เซอริชเดียม SON-T 150W	มุมปานกลาง	5,900
MVF616 CSON-T150W K 220V-50Hz WB	ไฮเพอร์เซอริชเดียม SON-T 150W	มุมกว้าง	5,900
MVF617			
MVF617 CSON-T250W K 220V MB	ไฮเพอร์เซอริชเดียม SON-T 250W	มุมปานกลาง	9,500
MVF617 CSON-T250W K 220V-50Hz WB	ไฮเพอร์เซอริชเดียม SON-T 250W	มุมกว้าง	9,500
MVF617 CSON-T400W K 220V-50Hz MB	ไฮเพอร์เซอริชเดียม SON-T 400W	มุมปานกลาง	11,500
MVF617 CSON-T400W K 220V-50Hz WB	ไฮเพอร์เซอริชเดียม SON-T 400W	มุมกว้าง	11,500
MVF617 CMHN-TD250W K 220V-50Hz MB	เมทัลฮาไลด์ MHN-TD 250W	มุมปานกลาง	12,500
MVF617 CMHN-TD250W K 220V-50Hz WB	เมทัลฮาไลด์ MHN-TD 250W	มุมกว้าง	12,500
MVF617 CHPI-T250W K 220V MB	เมทัลฮาไลด์ HPI-T 250W	มุมปานกลาง	9,700
MVF617 CHPI-TP250W K 220V-50Hz WB	เมทัลฮาไลด์ HPI-T 250W	มุมกว้าง	9,700
MVF617 CHPI-TP400W K 220V-50Hz MB	เมทัลฮาไลด์ HPI-T 400W	มุมปานกลาง	9,900
MVF617 CHPI-TP400W K 220V-50Hz WB	เมทัลฮาไลด์ HPI-T 400W	มุมกว้าง	9,900

* ราคานี้เป็นราคาไม่รวมหลอดไฟ และเป็นราคาที่รวม VAT7% แล้ว

โคมไฟติดผนัง รุ่น 17515/87



17515/87

ประหยัดอย่างมีสไตล์

ให้ค่าคืนของคุณส่องประกาย เต็มแสงให้พื้นที่สวนของคุณโดดเด่น พร้อมทั้งเป็นมิตรกับสิ่งแวดล้อมด้วยอลูมิเนียมและแก้ว ออกแบบเพื่อใช้สำหรับฝ้าผนัง กระทั่งติดตั้งบนพื้นดิน

คุณสมบัติ

- วัสดุหุหระด้วยอลูมิเนียมหล่อขึ้นรูป
- ใช้คู่กับหลอดประหยัดไฟได้
- ประหยัดพลังงานถึง 80% เมื่อเทียบกับหลอดไส้ทั่วไป
- ปรับองศาของแสงได้

การใช้งาน

- เหมาะสำหรับบริเวณสวน หรือชานที่อยู่อาศัย

ข้อมูลจำเพาะโคมไฟติดผนัง รุ่น 17515/87

รายการสินค้า	ใช้กับหลอด	ผิวของโคม	สีของโคม	ขนาด ก x ย x ส (ซม.)	ลักษณะการติดตั้ง	*ราคาปลีก (บาท)
17515/87	Essentail E27 23W x 2	อลูมิเนียมหล่อขึ้นรูป	เทา	9.8 x 16.6 x 40.2	ติดผนัง	3,800

*ราคานี้เป็นราคาที่ไม่รวมหลอดไฟ และเป็นราคาที่รวม VAT 7% แล้ว

โคมไฟติดผนัง รุ่น 16917

ประหยัดอย่างมีสไตล์

โคมไฟขนาดกะทัดรัด เนื่องานคุณภาพสูง เหมาะสำหรับติดตั้งบนผนัง ช่วยประหยัดเนื้อที่ ช่องหน้าต่างขนาดใหญ่ ทำให้แสงสว่างส่องผ่านได้มาก ช่วยประหยัดพลังงาน เหมาะกับการใช้งานทั่วไป สามารถติดตั้งได้ทั้งให้แสงสว่างส่องขึ้นด้านบนหรือส่องลงข้างล่าง

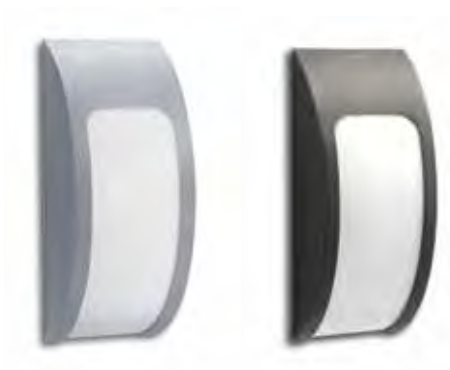

16917/87

16917/93

คุณสมบัติ

- ติดตั้งปลั๊กสวิตช์ของฟิสิกส์ในตัว
- หลอดไฟสามสี T5 หรือหลอดเล็กทรอนิกส์ในตัว
- ใช้งานได้มาถมองเห็นการกระพริบของไฟ
- ผิวสัมผัสเรียบลื่นทำความสะอาดง่าย
- รองรับการกันน้ำ (IP44)

การใช้งาน

- เหมาะสำหรับที่บริเวณสวน หรือชานที่อยู่อาศัย

ข้อมูลจำเพาะโคมไฟติดผนัง รุ่น 16917

รายการสินค้า	ใช้กับหลอด	ผิวของโคม	สีของโคม	ขนาด ก x ย x ส (ซม.)	ลักษณะการติดตั้ง	*ราคาปลีก (บาท)
16917/87	Tornado E27 24W	อลูมิเนียมหล่อขึ้นรูป	เทา	10.8 x 12.7 x 31.5	ติดผนัง	2,300
16917/93	Tornado E27 24W	อลูมิเนียมหล่อขึ้นรูป	แอนทราไซต์	10.8 x 12.7 x 31.5	ติดผนัง	2,300

*ราคานี้เป็นราคาที่ไม่รวมหลอดไฟ และเป็นราคาที่รวม VAT 7% แล้ว

*หมายเหตุ ค่าอุณหภูมิสีของแสงและค่าลูเมนเป็นค่าโดยประมาณ อาจมีการคลาดเคลื่อนเล็กน้อยประมาณ 3-5%

โคมไฟติดผนัง รุ่น 16926



16926/87



16926/93

ประหยัดอย่างมีสไตล์

โคมไฟเพดาน ผนัง และทางเดิน ทรงสี่เหลี่ยมจัตุรัส รูปทรงทันสมัยมีสไตล์ ผลิตจากอลูมิเนียมหล่อขึ้นรูป ได้รับการออกแบบอย่างชาญฉลาด มองดูดีในทุกการติดตั้ง ให้แสงสว่างคุณภาพสูง พร้อมกำลังส่องสว่าง เหมาะกับการใช้งานทั่วไป

คุณสมบัติ

- ประหยัดไฟ 80% เมื่อเปรียบเทียบกับหลอดไส้
- ไม่สามารถมองเห็นการกระพริบของไฟ
- ปลอดภัยสำหรับใช้ในห้องน้ำ
- วัสดุหรือห่อหุ้มด้วยอลูมิเนียมหล่อขึ้นรูป
- รองรับกันน้ำ (IP44)

การใช้งาน

- เหมาะสำหรับที่บริเวณสวน หรือสถานที่อยู่อาศัย

ข้อมูลจำเพาะโคมไฟติดผนัง รุ่น 16926

รายการสินค้า	ใช้กับหลอด	ผิวของโคม	สีของโคม	ขนาด ก x ย x ส (ซม.)	ลักษณะการติดตั้ง	*ราคาปลีก (บาท)
16926/87	Essential E27 24W	อลูมิเนียมหล่อขึ้นรูป	เทา	13.7 x 23.5 x 8.5	ติดผนัง	2,100
16926/93	Essential E27 24W	อลูมิเนียมหล่อขึ้นรูป	แฉนทราไซต์	13.7 x 23.5 x 8.5	ติดผนัง	2,100

*ราคานี้เป็นราคาที่ไม่รวมหลอดไฟ และเป็นราคาที่รวม VAT 7% แล้ว

โคมไฟติดผนัง รุ่น 17014



17014/31



17014/93



17014/47

สว่างสดใส ประหยัดไฟให้คุณ

เชื่อมซึบกับหลอดแสงอ่อนโยน ที่เปล่งมาจากโคมไฟภายนอกอาคาร เช่น เซอร์จิป ความเคลื่อนไหวและแสงกลางวัน จะช่วยประหยัดพลังงานโดยอัตโนมัติ ด้วยการทำงานเฉพาะในเวลากลางวัน และเมื่อตรวจพบความเคลื่อนไหว มีให้เลือกหลายสี

คุณสมบัติ

- ประหยัดไฟกว่า 80% เมื่อเปรียบเทียบกับหลอดไส้
- วัสดุโครงห่อหุ้มด้วยอลูมิเนียมหล่อขึ้นรูป
- รองรับกรกันน้ำ (IP44)

การใช้งาน

- เหมาะสำหรับที่บริเวณสวน หรือสถานที่อยู่อาศัย

ข้อมูลจำเพาะโคมไฟติดผนัง รุ่น 17014

รายการสินค้า	ใช้กับหลอด	ผิวของโคม	สีของโคม	ขนาด ก x ย x ส (ซม.)	ลักษณะการติดตั้ง	*ราคาปลีก (บาท)
17014/31	Essential E27 23W	อลูมิเนียมหล่อขึ้นรูป	ขาว	9.5 x 23.5 x 26.0	ติดผนัง	1,800
17014/93	Essential E27 23W	อลูมิเนียมหล่อขึ้นรูป	แอนทราไซต์	9.5 x 23.5 x 26.0	ติดผนัง	1,800
17014/47	Essential E27 23W	อลูมิเนียมหล่อขึ้นรูป	อินอค	9.5 x 23.5 x 26.0	ติดผนัง	2,000

*ราคานี้เป็นราคาที่ไม่รวมหลอดไฟ และเป็นราคาที่รวม VAT 7% แล้ว

โคมไฟติดผนัง รุ่น 16245/87



16245/87

สว่างสดใส ประหยัดไฟให้คุณ

เพิ่มความสว่างสดใสด้วยหลอดสเปกตรัมกว้างให้กับบ้านคุณ ด้วยโคมไฟทรงโดมที่ติดตั้งแบบไม่เกาะบนผนัง ช่วยลดแสงแผ่กระจายการตกแต่งภายนอกบ้าน ด้วยแสงอ่อนโยนในสไตล์ที่เรียบง่าย

คุณสมบัติ

- ออกแบบเพื่อใช้ร่วมกับหลอดประหยัดไฟ
- รองรับกรกันน้ำ (IP44)
- ออกแบบเพื่อให้ลดแสงแยงสายตา

การใช้งาน

- เหมาะสำหรับบริเวณสวน หรือชานที่อยู่อาศัย

ข้อมูลจำเพาะโคมไฟติดผนัง รุ่น 16245/87

รายการสินค้า	ใช้กับหลอด	ผิวของโคม	สีของโคม	ขนาด ก x ย x ส (ซม.)	ลักษณะการติดตั้ง	*ราคาปลีก (บาท)
16245/87	Tornado E27 12W	เหล็กหล่อขึ้นรูป	เทา	13.5 x 19.5 x 19.5	ติดผนัง	1,000

*ราคานี้เป็นราคาที่ยรวมหลอดไฟ และเป็นราคาที่รวม VAT 7% แล้ว

โคมไฟติดผนัง/เพดาน รุ่น 32010



32010/31 (ECB300)



32010/87 (ECB300)



32010/93 (ECB300)

เบรมิตห้องน้ําของคุณให้กลายเป็นสปา

หลอดก๊วย ดีไซน์สวยมีสไตล์ และง่ายต่อการจัดวางได้อย่างลงตัว เพิ่มความสว่างและปลอดภัยให้กับห้องน้ําของคุณด้วยแสงสีขาวแบบกระจาย โคมไฟมีความทนทานและป้องกันความชื้น ผลิตจากแก้วย้อมสี และโครงเครื่องเป็นสแตนเลสสตีลระดับพรีเมียม มีให้เลือกในรูปแบบโครเมียมและนิกเกิล

คุณสมบัติ

- หลอดก๊วยสำหรับใช้ในห้องน้ํา
- ให้แสงโดยรอบ
- ประหยัดไฟ 80% เมื่อเปรียบเทียบกับหลอดไส้
- ออกแบบเพื่อการใช้งานร่วมกับหลอดประหยัดไฟ

การใช้งาน

- เหมาะสำหรับใช้ในห้องน้ํา

ข้อมูลจำเพาะโคมไฟติดผนัง/เพดาน รุ่น 32010

รายการสินค้า	ใช้กับหลอด	ผิวของโคม	สีของโคม	ขนาด ก x ย x ส (ซม.)	ลักษณะการติดตั้ง	*ราคาปลีก (บาท)
32010/31	Tornado E27 20W	เหล็กหล่อขึ้นรูป	ขาว	31.5 x 31.5 x 10.0	ติดผนัง/เพดาน	1,500
32010/87	Tornado E27 20W	เหล็กหล่อขึ้นรูป	เทาอ่อน	31.5 x 31.5 x 10.0	ติดผนัง/เพดาน	1,500
32010/93	Tornado E27 20W	เหล็กหล่อขึ้นรูป	แอนทราไซด์	31.5 x 31.5 x 10.0	ติดผนัง/เพดาน	1,500

*ราคานี้เป็นราคาที่รวมหลอดไฟ และเป็นราคาที่รวม VAT 7% แล้ว

โคมไฟติดผนัง รุ่น 17105

สว่างสดใส ประหยัดไฟให้คุณ



17105/87



17105/93

เป็นตัวเลือกที่ปลอดภัยไม่มากหรือน้อยเกินไปกับโคมไฟติดผนัง Outerstylers ที่ทำจากอลูมิเนียมระดับพรีเมียม และวัสดุสังเคราะห์ที่ป้องกันกับปัจจัยกระทบจากสภาวะตามธรรมชาติ โคมไฟติดผนังนี้ให้แสงดูโปร่งใส นุ่มนวลจากเจดสีสุดเรียบง่าย มีสีแอนทราไซต์ หรือสีเทาอ่อนให้เลือกสรร

คุณสมบัติ

- ประหยัดไฟ 80% เมื่อเปรียบเทียบกับหลอดไส้
- วัสดุหุหรราดด้วยอลูมิเนียม
- รองรับการกันน้ำ (IP44)

การใช้งาน

- เหมาะสำหรับที่บริเวณสวน หรือชานที่อยู่อาศัย

ข้อมูลจำเพาะโคมไฟติดผนัง รุ่น 17105

รายการสินค้า	ใช้กับหลอด	ผิวของโคม	สีของโคม	ขนาด ก x ย x ส (ซม.)	ลักษณะการติดตั้ง	*ราคาปลีก (บาท)
17105/87	Essential E27 23W	อลูมิเนียมหล่อขึ้นรูป	เทา	13.0 x 29.0 x 11.3	ติดผนัง	1,800
17105/93	Essential E27 23W	อลูมิเนียมหล่อขึ้นรูป	แอนทราไซต์	13.0 x 29.0 x 11.3	ติดผนัง	1,800

*ราคานี้เป็นราคาที่ไม่รวมหลอดไฟ และเป็นราคาที่รวม VAT 7% แล้ว

โคมไฟติดผนัง รุ่น 17130



17130/87(EWP300)



17130/93(EWP300)

สว่างสดใส ประหยัดไฟให้คุณ

เป็นตัวเลือกที่ปลอดภัยไม่มากหรือน้อยเกินไปกับโคมไฟติดผนัง Outerstylers ที่ทำจากอลูมิเนียมระดับพรีเมียม และวัสดุสังเคราะห์ที่ป้องกันกับปัจจัยกระทบจากสภาวะตามธรรมชาติ โคมไฟติดผนังนี้ให้แสงดูโปร่งใส นุ่มนวลจากเจดสีสุดเรียบง่าย มีสีแอนทราไซต์ หรือสีเทาอ่อนให้เลือกสรร

คุณสมบัติ

- ประหยัดไฟ 80% เมื่อเปรียบเทียบกับหลอดไส้
- วัสดุหรือตัวอลูมิเนียม
- รองรับถาดกันน้ำ (IP44)

การใช้งาน

- เหมาะสำหรับบริเวณสวน หรือสถานที่อยู่อาศัย

ข้อมูลจำเพาะโคมไฟติดผนัง รุ่น 17130

รายการสินค้า	ใช้กับหลอด	ผิวของโคม	สีของโคม	ขนาด ก x ย x ส (ซม.)	ลักษณะการติดตั้ง	*ราคาปลีก (บาท)
17130/87	Essential E27 23W	อลูมิเนียมหล่อขึ้นรูป	ขาวอมเทา	9.3 x 35.6 x 7.5	ติดผนัง	1,500
17130/93	Essential E27 23W	อลูมิเนียมหล่อขึ้นรูป	แอนทราไซต์	9.3 x 35.6 x 7.5	ติดผนัง	1,500

*ราคานี้เป็นราคาที่ไม่รวมหลอดไฟ และเป็นราคาที่รวม VAT 7% แล้ว

โคมไฟติดผนัง รุ่น 16212



16212/87



16212/93

สว่างสดใส ประหยัดไฟให้คุณ

เฉลิมฉลองกับความเรียบง่ายและอ่อนโยนของการออกแบบรูปทรงโค้งของโคมไฟติดผนังภายนอกอาคาร ผลิตจากอลูมิเนียมและวัสดุสังเคราะห์ เพื่อปกป้องต่อสภาพอากาศต่างๆ ทั้งยังเพิ่มความร่วมสมัยให้กับสวนสวยของคุณ มีสีเทาและสีแอนทราไซต์ให้เลือก

คุณสมบัติ

- ประหยัดไฟ 80% เมื่อเปรียบเทียบกับหลอดไส้
- วัสดุหุหรราดด้วยอลูมิเนียม
- รองรับการกันน้ำ (IP44)

การใช้งาน

- เหมาะสำหรับบริเวณสวน หรือสถานที่อยู่อาศัย

ข้อมูลจำเพาะโคมไฟติดผนัง รุ่น 16212

รายการสินค้า	ใช้กับหลอด	ผิวของโคม	สีของโคม	ขนาด ก x ย x ส (ซม.)	ลักษณะการติดตั้ง	*ราคาปลีก (บาท)
16212/87	Essential E27 23W	อลูมิเนียมหล่อขึ้นรูป	เทา	25.5 x 15.0 x 17.1	ติดผนัง	1,800
16212/93	Essential E27 23W	อลูมิเนียมหล่อขึ้นรูป	แอนทราไซต์	25.5 x 15.0 x 17.1	ติดผนัง	1,800

*ราคานี้เป็นราคาที่ไม่รวมหลอดไฟ และเป็นราคาที่รวม VAT 7% แล้ว

โคมไฟติดผนัง รุ่น 71797



71797/31(EWC300)



71797/93(EWC300)

ประหยัดอย่างมีสไตล์

ดีไซน์ทรงกลมที่แตกต่าง ทั้งยังทนต่อทุกสภาวะอากาศ วัสดุ ABS เทอร์โมพลาสติกและโพลีคาร์บอเนตช่วยให้ปลอดภัยเสมอ

คุณสมบัติ

- ประหยัดไฟ 80% เมื่อเปรียบเทียบกับหลอดไส้
- ออกแบบโดดเด่นสำหรับการใช้งานอาคารโดยเฉพาะ
- รองรับการกันน้ำ (IP44)
- มีให้เลือกหลายสี ดึงดูดสำหรับการตกแต่งภายใน

การใช้งาน

- เหมาะสำหรับใช้ในห้องน้ำ

ข้อมูลจำเพาะโคมไฟติดผนัง รุ่น 71797

รายการสินค้า	ใช้กับหลอด	ผิวของโคม	สีของโคม	ขนาด ก x ย x ส (ซม.)	ลักษณะการติดตั้ง	*ราคาปลีก (บาท)
71797/31	Tornado E27 24W	เอบีเอสโพลีคาร์บอเนต	ขาว	25.5 x 20.5 x 25.5	ติดผนัง/เพดาน	900
71797/93	Tornado E27 24W	เอบีเอสโพลีคาร์บอเนต	ดำ	25.5 x 20.5 x 25.5	ติดผนัง/เพดาน	900

*ราคานี้เป็นราคาที่ไม่รวมหลอดไฟ และเป็นราคาที่รวม VAT 7% แล้ว

โคมไฟติดผนัง รุ่น 17173



17173/30



17173/47

สว่างสดใส ประหยัดไฟให้คุณ

ซีมซีบกับเจดแสงอ่อนโยนที่เปล่งมาจากโคมไฟติดผนังแบบ Outerstylers ที่ให้แสงทั้งทางตรงและการกระจายแสงไปรอบๆ ช่วยเพิ่มความปลอดภัย และชัดเจนให้กับทางเดินในขณะที่คุณกำลังผ่อนคลายในพื้นที่รอบตัวบ้าน ยามค่ำคืน

คุณสมบัติ

- ประหยัดไฟ 80% เมื่อเปรียบเทียบกับหลอดไส้
- ออกแบบเพื่อการใช้งานร่วมกับหลอดประหยัดไฟ
- รองรับการกันน้ำ (IP44)

การใช้งาน

- เหมาะสำหรับบริเวณสวน หรือชานที่อยู่อาศัย

ข้อมูลจำเพาะโคมไฟติดผนัง รุ่น 17173

รายการสินค้า	ใช้กับหลอด	ผิวของโคม	สีของโคม	ขนาด ก x ย x ส (ซม.)	ลักษณะการติดตั้ง	*ราคาปลีก (บาท)
17173/30	Genie E14 11W	สแตนเลส	ดำ	9.3 x 17.6 x 20.0	ติดผนัง	1,800
17173/47	Genie E14 11W	สแตนเลส	เงิน	9.3 x 17.6 x 20.0	ติดผนัง	1,800

*ราคานี้เป็นราคาที่ไม่รวมหลอดไฟ และเป็นราคาที่รวม VAT 7% แล้ว

โคมไฟติดผนัง รุ่น 01465



01465/30



01465/31

สว่างสดใส ประหยัดไฟให้คุณ

ที่มื้ซ้บกับเจดแสงอ่อนโยนที่เปล่งมาจากโคมไฟติดผนังแบบ Outerstylers ที่ให้แสงทั้งทางตรงและการกระจายแสงไปรอบๆ ช่วยเพิ่มความปลอดภัยและชัดเจนให้กับทางเดินในขณะที่คุณกำลังผ่อนคลายในพื้นที่รอบตัวบ้านยามค่ำคืน

คุณสมบัติ

- ประหยัดไฟ 80% เมื่อเปรียบเทียบกับหลอดไส้
- ออกแบบเพื่อการใช้งานร่วมกับหลอดประหยัดไฟ
- รองรับกรรณน้ำ (IP44)

การใช้งาน

- เหมาะสำหรับบริเวณสวน หรือสถานที่อยู่อาศัย

ข้อมูลจำเพาะโคมไฟติดผนัง รุ่น 01465

รายการสินค้า	ใช้กับหลอด	ผิวของโคม	สีของโคม	ขนาด ก x ย x ส (ซม.)	ลักษณะการติดตั้ง	*ราคาปลีก (บาท)
01465/30	Essential E27 18W	อลูมิเนียมหล่อขึ้นรูป	ดำ	10.5 x 18.5 x 26.0	ติดผนัง	1,200
01465/31	Essential E27 18W	อลูมิเนียมหล่อขึ้นรูป	ขาว	10.5 x 18.5 x 26.0	ติดผนัง	1,200

*ราคานี้เป็นราคาที่ไม่รวมหลอดไฟ และเป็นราคาที่รวม VAT 7% แล้ว

โคมไฟติดผนัง รุ่น 17131/42



17131/42

สว่างสดใส ประหยัดไฟให้คุณ

เป็นตัวเลือกที่ปลอดภัยไม่มากหรือน้อยเกินไปกับโคมไฟติดผนัง Outerstylers ที่ทำจากอลูมิเนียมระดับพรีเมียม และวัสดุสังเคราะห์ที่ป้องกันปัจจัยกระทบจากสภาวะตามธรรมชาติ โคมไฟติดผนังนี้ให้แสงและดูโปร่งใส นุ่มนวลจากเจดสีสุดเรียบง่าย

คุณสมบัติ

- ประหยัดไฟ 80% เมื่อเปรียบเทียบกับหลอดไส้
- ออกแบบเพื่อการใช้งานร่วมกับหลอดประหยัดไฟ
- รองรับการกันน้ำ (IP44)

การใช้งาน

- เหมาะสำหรับบริเวณสวน หรือสถานที่อยู่อาศัย

ข้อมูลจำเพาะโคมไฟติดผนัง รุ่น 32010

รายการสินค้า	ใช้กับหลอด	ผิวของโคม	สีของโคม	ขนาด ก x ย x ส (ซม.)	ลักษณะการติดตั้ง	*ราคาปลีก (บาท)
1713/42	Essential E27 18W	อลูมิเนียม	ดำ/ทองบัต	9.2 x 23.0 x 26.0	ติดผนัง/	1,400

*ราคานี้เป็นราคาที่ไม่รวมหลอดไฟ และเป็นราคาที่รวม VAT 7% แล้ว

โคมไฟติดผนัง รุ่น 17183/86



17183/86

สว่างสดใส ประหยัดไฟให้คุณ

ด้วยการออกแบบที่มีกลืนอายุตะวันออก โคมไฟรูปทางลูกบาศก์ขนาดกะทัดรัด สีเมทัลลิก และทำจากวัสดุสังเคราะห์ที่มีความทนทาน ด้วยรูปลักษณะที่กลืนอายุ จากแดนไกล เสริมในการจัดสวนของคุณ ออกแบบให้มีความทนทานต่อความชื้น ทำให้มั่นใจได้ว่าโคมไฟจะให้แสงสว่างได้นานเท่านั้น

คุณสมบัติ

- ออกแบบเพื่อการใช้งานร่วมกับหลอดประหยัดไฟ
- รองรับการกันน้ำ (IP44)

การใช้งาน

- เหมาะสำหรับที่บริเวณสวน หรือระเบียง

ข้อมูลจำเพาะโคมไฟติดผนัง รุ่น 17183/86

รายการสินค้า	ใช้กับหลอด	ผิวของโคม	สีของโคม	ขนาด ก x ย x ส (ซม.)	ลักษณะการติดตั้ง	*ราคาปลีก (บาท)
17183/86	Genie E27 24W	เหล็กหล่อขึ้นรูป	สนิม	13.2 x 16.1 x 21.3	ติดผนัง	1,500

*ราคานี้เป็นราคาที่ไม่รวมหลอดไฟ และเป็นราคาที่รวม VAT 7% แล้ว

โคมไฟติดผนัง รุ่น 17118/30

สว่างสดใส ประหยัดไฟให้คุณ

ถ่ายทอดริศมีแห่งความดั้งเดิม ด้วยโคมไฟกลางแจ้งที่ผลิตจากแก้ว และวัสดุสังเคราะห์ที่รายรอบอาณาเขตของบ้านคุณ มีให้เลือกทั้งในรุ่น ติดตั้งเสาหรือติดผนัง เข้ากันได้เป็นอย่างดีกับสภาพแวดล้อมแบบธรรมชาติ ที่เต็มไปด้วยสวน และเพิ่มความเงียบสงบและปลอดภัย



30345

คุณสมบัติ

- ประหยัดไฟ 80% เมื่อเปรียบเทียบกับหลอดไส้
- ออกแบบเพื่อการใช้งานร่วมกับหลอดประหยัดไฟ
- รองรับการกันน้ำ (IP44)

การใช้งาน

- เหมาะสำหรับบริเวณสวน หรือสถานที่อยู่อาศัย

ข้อมูลจำเพาะโคมไฟติดผนัง รุ่น 17118/30

รายการสินค้า	ใช้กับหลอด	ผิวของโคม	สีของโคม	ขนาด ก x ย x ส (ซม.)	ลักษณะการติดตั้ง	*ราคาปลีก (บาท)
17118/30	Tornado E27 12W	อลูมิเนียมหล่อขึ้นรูป	ดำ	9.6 x 25.2 x 25.2	ติดผนัง	2,000

*ราคานี้เป็นราคาที่ไม่รวมหลอดไฟ และเป็นราคาที่รวม VAT 7% แล้ว

โคมไฟติดผนัง รุ่น 71165/30



71165/30

สว่างสดใส ประหยัดไฟให้คุณ

ถ่ายทอดรัศมีแห่งความดั้งเดิม ด้วยโคมไฟกลางแจ้งที่ผลิตจากแก้ว และวัสดุสังเคราะห์ที่รายรอบอาณาเขตของบ้านคุณ มีให้เลือกทั้งในรุ่น ติดตั้งเสาหรือติดผนัง เข้ากันได้อย่างดีกับสภาพแวดล้อมแบบธรรมชาติ ที่เต็มไปด้วยสวน และเพิ่มความเงียบสงบและปลอดภัย

คุณสมบัติ

- ประหยัดไฟ 80% เมื่อเปรียบเทียบกับหลอดไส้
- ออกแบบเพื่อการใช้งานร่วมกับหลอดประหยัดไฟ
- รองรับการกันน้ำ (IP44)

การใช้งาน

- เหมาะสำหรับบริเวณสวน หรือสถานที่อยู่อาศัย

ข้อมูลจำเพาะโคมไฟติดผนัง รุ่น 71165/30

รายการสินค้า	ใช้กับหลอด	ผิวของโคม	สีของโคม	ขนาด ก x ย x ส (ซม.)	ลักษณะการติดตั้ง	*ราคาปลีก (บาท)
71165/30	Tornado E27 12W	เหล็กหล่อขึ้นรูป	ดำ	23.0 x 14.5 x 20.5	ติดผนัง	1,600

*ราคานี้เป็นราคาที่ไม่รวมหลอดไฟ และเป็นราคาที่รวม VAT 7% แล้ว

โคมไฟฝังพื้น รุ่น F/MBF 203, 205

ตัวสะท้อนแสงอลูมิเนียมคุณภาพสูง
ให้คุณภาพแสงสวยงามทุกพื้นที่



SBF 205K



FBF 203K

คุณสมบัติ

- โคมไฟฝังพื้นสำหรับส่องขึ้น (Up light)
- ตัวโคม ขอบโคม และสกรูทำจากสแตนเลสคุณภาพสูง มีความแข็งแรงทนทานเป็นพิเศษ
- ตัวสะท้อนแสงผลิตจากอลูมิเนียมมีคุณภาพ ช่วยในการสะท้อนแสงที่ยืดเยื้อ
- ทนทาน ด้วยระดับการกันน้ำ-กันฝุ่น IP67
- ออกแบบโคม พร้อมท่อพลาสติก (PP Bucket) เพื่อสะดวกในการติดตั้ง และซ่อมบำรุงที่ง่ายขึ้น

การใช้งาน

- เหมาะสำหรับให้แสงที่สวยงาม ระดับอาคารสถานที่ ส่องต้นไม้ ฯลฯ

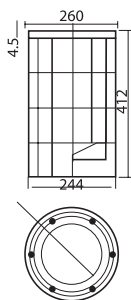

(SBF205)

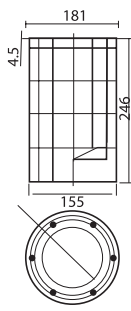

(FBF 203)

ข้อมูลจำเพาะโคมไฟฝังพื้น รุ่น F/MBF 203, 205

รายการสินค้า	มาพร้อมหลอด	*ราคาปลีก (บาท)
FBF 203K (PL-C/2P 13W)	PL-C 13W	5,400
SBF 205K (1XSON-T 70W)	SON-T 70W	8,000

* ราคานี้เป็นราคาไม่รวมหลอดไฟ และเป็นราคาที่รวม VAT7% แล้ว

โคมไฟติดผนัง รุ่น M/SGS 113



M/SGS113

ตัวสะท้อนแสงทำจากอลูมิเนียมโหนดซ์ ให้คุณภาพแสงสวยงาม

คุณสมบัติ

- โคมไฟติดผนังสำหรับหลอดไฮเพอร์เซอริชเดียมหรือเมทัลฮาไลด์ ขนาด 70 วัตต์
- มาพร้อมหลอดไฮเพอร์เซอริชเดียม หรือ เมทัลฮาไลด์ขนาด 70W
- ตัวโคมผลิตจากอลูมิเนียมหล่อ ตัวสะท้อนแสงผลิตจากอลูมิเนียมโหนดซ์
- ฝาครอบผลิตจากพลาสติกโพลีคาร์บอเนต

การใช้งาน

- เหมาะสำหรับติดตั้งอาคาร บ้านเรือน โรงงาน ให้แสงสว่างที่สวยงาม และปลอดภัย

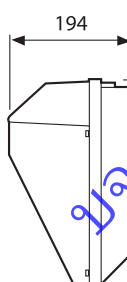
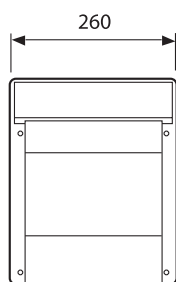

บริษัท ดิวิชั่น จำกัด
www.tvk.co.th

ข้อมูลจำเพาะโคมไฟติดผนัง รุ่น M/SGS 113

รายการสินค้า	ใช้กับหลอด	*ราคาปลีก (บาท)
SGS 113/70K (1xSON-T 70W)	SON-T 70W	6,600
MGS 113/70K (1xCDM-TT 70W)	CDM-TT 70W	8,200

* ราคานี้เป็นราคาที่รวม VAT7% แล้ว

โคมไฟประดับหัวเสารุ่น CitySpirit



Cone CDS470



Street CDS480

คุณสมบัติ

- โคมไฟประดับหัวเสารุ่น CitySpirit สามารถใช้ร่วมกับหลอดที่มีเทคโนโลยีล่าสุด ซึ่งประหยัดไฟและให้สีส้มสวยงาม เหมือนจริง คือ หลอดคอสมโพลีลิสต์ (CPO-TW) และหลอดเซรามิกเมทัลฮาไลด์ วัตต์ต่ำ (CDM) หรือใช้ร่วมกับหลอดโซเดียมแรงดันสูง (SON-T)
- มีแสงสีขาวให้เลือก 2 แบบ คือ สีวอร์มไวท์ (2700-3000K) หรือ สีคูลไวท์ (4000K-4200K) โดยขึ้นอยู่กับชนิดของหลอดไฟ
- มีการกระจายให้เลือกสูงสุดถึง 5 แบบ เพื่อให้เหมาะสมกับความต้องการที่หลากหลาย คือ กระจายแสงแบบสมมาตร (TS), กระจายแสงแบบอสมมาตร (TA), กระจายแสงแบบ bi-directional (TB), กระจายแสงแบบมี louver direct/indirect และแผ่นสะท้อนแสงสำหรับไฟถนน (แบบ CT-POT)
- โคมไฟผลิตจากวัสดุที่แข็งแรงทนทาน (Die cast Aluminum) เหมาะสำหรับภายนอกอาคาร IP65
- ฝาครอบทำจากพลาสติกอะครีลิกใส สามารถทนต่อแสง UV และแผ่นสะท้อนแสงทำจาก anodised aluminium

การใช้งาน

- รูปลักษณะสวยงามเหมาะสำหรับใช้ประดับตกแต่งสวนสาธารณะ สวนหย่อม ลานอเนกประสงค์ สวนในที่พักผ่อน ฯลฯ

บริษัท. ดีไซน์ไลท์
www.vk.co.th

โคมไฟเสา Bollard



Bollard

พ่นกับด้วยสีพิเศษ ทนรังสี UV
ให้แสงสวยงาม

คุณสมบัติ

- โคมไฟประดับ สำหรับติดตั้งบนหัวเสา
- ตัวโคมออกแบบให้มีรูปทรงทันสมัย ผลิตจากอลูมิเนียมหล่อสีเทา คุณภาพสูง
- ฝาครอบทำจากโพลีคาร์บอเนต ทั้งชนิดใส และขาวขุ่น
- ตะแกรงภายในผลิตจากอลูมิเนียมหล่อ ช่วยให้แสงนุ่มนวลสวยงาม
- ออกแบบให้มีช่องสำหรับสวมหัวเสาขนาด 60 มม. ใช้ได้สะดวก มีหลอดไฟติดตั้งมาในชุดแล้ว

การใช้งาน

- เหมาะสำหรับใช้ประดับตกแต่งสวนสาธารณะ โรงแรม สวนเนกประสงค์ ที่พักอาศัย ฯลฯ

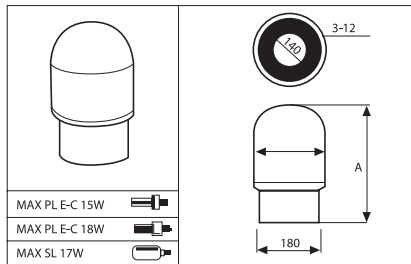

Luminaire Type	A (mm)
Bollard 7160	348
Bollard 7163	528

ข้อมูลจำเพาะโคมไฟเสา Bollard

รายการสินค้า	สี	ความสูง (mm.)	*ราคาปลีก (บาท)
HGS160 MAX18W-E27 E BK	ดำ	350	2,500
HGS160 MAX18W-E27 E GN	เขียว	350	2,500
HGS163 MAX40W-E27 E BK	ดำ	530	2,900
HGS163 MAX40W-E27 E GN	เขียว	530	2,900

* ราคานี้เป็นราคาไม่รวมหลอด และเป็นราคาที่รวม VAT7% แล้ว

โคมไฟติดตั้งบนหัวเสา รุ่น CDS 530



CDS530

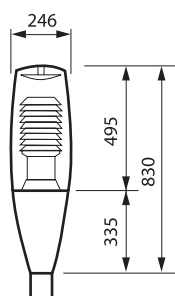

ดีไซน์ทันสมัย ผลิตจากอลูมิเนียมหล่อสีเทา
คุณภาพสูง

คุณสมบัติ

- โคมไฟประดับ สำหรับติดตั้งบนหัวเสา
- ตัวโคมออกแบบให้มีรูปทรงทันสมัย ผลิตจากอลูมิเนียมหล่อสีเทาคุณภาพสูง
- ฝาครอบทำจากโพลีคาร์บอเนต ทั้งชนิดใส และขาวขุ่น
- ตะแกรงภายในผลิตจากอลูมิเนียมหล่อ ช่วยให้แสงนุ่มนวลสวยงาม
- ออกแบบให้มีช่องสำหรับสวมหัวเสาขนาด 60 มม. ใช้ได้สะดวก มีหลอดไฟติดตั้งมาในชุดแล้ว

การใช้งาน

- เหมาะสำหรับใช้ประดับตกแต่งสวนสาธารณะ โรงแรม ลานอเนกประสงค์ ที่พักผ่อนหย่อนใจ ฯลฯ

ข้อมูลจำเพาะโคมไฟติดตั้งบนหัวเสา รุ่น CDS 530

รายการสินค้า	ใช้กับหลอด	มาพร้อมหลอด	*ราคาปลีก (บาท)
CDS 530/150 CL (1XSON-T 150W)	ใส	SON-T 150W	10,700
CDS 530/150 TC CL (1XCDW-T 150W/830)	ใส	CDM-T 150W/830	11,200

* ราคานี้เป็นราคาไม่รวมหลอดไฟ และเป็นราคาไม่รวมเสา และเป็นราคาที่รวม VAT7% แล้ว

โคมไฟถนน รุ่น SmartWay



SmartWay

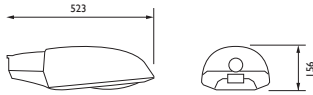

SPP165, SPP185

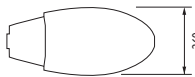

SPP166, SPP186

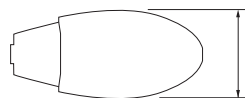
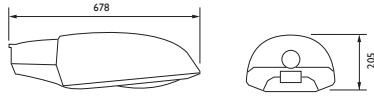

ส่องสว่างทุกเส้นทาง ใช้งานง่าย
มีความปลอดภัยสูง

คุณสมบัติ

- โคมไฟถนน สำหรับหลอดไฮเพอร์สเซอร์ซีเดียม ขนาด 70 ถึง 250 วัตต์
- ตัวโคมผลิตจากอลูมิเนียมฉีดขึ้นรูปความดันสูง แข็งแรงทนทาน ทนต่อการกัดกร่อน และมีน้ำหนักเบา
- ทนทานต่อการใช้งาน ทุกสภาวะ
 - ระดับการกันน้ำกันฝุ่น IP65 สำหรับซั้วหลอด
 - ระดับการกันน้ำกันฝุ่น IP43 สำหรับอุปกรณ์อื่นๆพร้อมกระจกนิรภัย
- ออกแบบให้สามารถเปิดฝาเปลี่ยนหลอด หรือซ่อมบำรุงได้จาก ด้านบนโคม เพิ่มความสะดวก และปลอดภัยกับการทำงาน

การใช้งาน

- เหมาะสำหรับให้แสงสว่างตามถนนหนทางทั่วไป ทั้งถนนสายรอง ถนนในเมือง ถนนในแหล่งที่พักอาศัย หรือถนนในโรงงาน

ข้อมูลจำเพาะโคมไฟถนน รุ่น SmartWay

รายการสินค้า	ใช้กับหลอด	*ราคาปลีก (บาท)
SPP165 SON-T70W 220V 50Hz GB GR S	SON-T 70W	3,300
SPP166 SON-T150W 220V 50Hz GB GR S	SON-T 150W	5,000
SPP166 SON-T250W 220V 50Hz GB GR S	SON-T 250W	5,400
SPP185 SON-T70W 220V 50Hz GB GR S	SON-T 70W	3,800
SPP186 SON-T150W 220V 50Hz GB GR S	SON-T 150W	5,700
SPP186 SON-T250W 220V 50Hz GB GR S	SON-T 250W	6,000

* ราคานี้เป็นราคาไม่รวมหลอด และเป็นราคาที่รวม VAT7% แล้ว

โคมไฟถนน รุ่น Velocity

โคมไฟถนนกำลังสูง มีเทคโนโลยีการสะท้อนแสงแบบ T-Pot ช่วยให้การกระจายแสงได้ดี

คุณสมบัติ

- โคมไฟถนนรุ่นไฮเอนด์ กับหลอดไฮเพอร์สเซอร์โซเดียม
- ใช้ร่วมกับหลอดไฮเพอร์สเซอร์โซเดียม (SON-T) ขนาด 150, 250, 400 วัตต์
- ตัวสะท้อนแสงแบบ T-Pot ที่ให้คุณภาพการกระจายแสงที่ดี จึงช่วยเพิ่มระยะห่างของการติดตั้งระหว่างเสาได้ ทำให้สามารถลดจำนวนเสาไฟลงได้
- ออกแบบให้ขั้วหลอดสามารถปรับเปลี่ยนการกระจายแสงได้สะดวก สำหรับการปรับตั้งในจุดติดตั้งที่ต่างกัน
- ตัวโคมขึ้นรูปด้วยคาร์บอนไฟเบอร์เสริมแรงดันสูง เพิ่มความทนทาน ผิวเรียบสวยงาม ออกแบบให้สามารถเปิดโคมทางด้านบนเพื่อเปลี่ยนหลอด หรือซ่อมบำรุงได้อย่างสะดวกโดยไม่ต้องใช้เครื่องมือใดๆ
- ชุดปลั๊กใส่ไส้จะติดตั้งเป็นขนาดที่สามารถถอดออกได้ทั้งชุด เพื่อง่ายต่อการซ่อมบำรุงด้านล่าง
- สามารถติดตั้งกับเสาแบบแนวตั้ง (Post Top) และแนวนอน (Side Entry) ได้ตามสะดวก
- ทนทานต่อสภาพแวดล้อมภายนอก ด้วยระดับการป้องกันน้ำและฝุ่นที่ IP66



Velocity

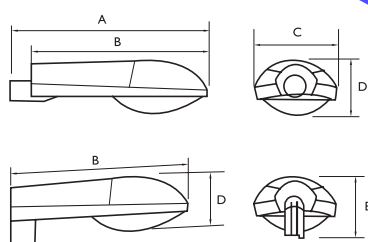

Type	A	B	C	D	E
SGP338	826	751	350	245	271

ข้อมูลจำเพาะโคมไฟถนน รุ่น Velocity

รายการสินค้า	ใช้กับหลอด	*ราคาปลีก (บาท)
SGP338 150W 220V 50HZ	SON-T 150 วัตต์	9,580
SGP338 250W 220V 50HZ	SON-T 250 วัตต์	9,960
SGP338 400W 220V 50HZ	SON-T 400 วัตต์	11,800

* ราคานี้เป็นราคาไม่รวมหลอด และเป็นราคาที่รวม VAT7% แล้ว

โคมไฟถนน รุ่น Iridium

ประสิทธิภาพการกระจายแสงได้ถึง 7 ตำแหน่ง
ด้วยคุณภาพการกระจายแสงที่ดีเยี่ยม



Iridium

คุณสมบัติ

- โคมไฟถนนเทคโนโลยีล่าสุดจากฟิลิปส์ สำหรับหลอดขนาด 150 ถึง 400 วัตต์ ตอบสนองต่อการใช้งานบนถนนทุกรูปแบบ
- ตัวโคมทำจากอลูมิเนียมฉีดขึ้นรูปความดันสูง แข็งแรงทนทาน ทนการกัดกร่อน มีน้ำหนักเบา มีดีไซน์สวยงาม
- ตัวสะท้อนแสงเป็นอลูมิเนียมคุณภาพสูงแบบ T-Pot ทั้งลักษณะแบบ Opti-O และ Opti-C ให้การกระจายแสงดีเยี่ยม และสามารถปรับการกระจายแสงได้ถึง 7 ตำแหน่ง
- รุ่น Opti-C สามารถให้ค่าตัวประกอบการบำรุงรักษา (Maintenance Factor) สูงถึง 0.9 ลดค่าใช้จ่ายในการบำรุงรักษา
- ออกแบบภายใต้แนวคิด Modular ที่สามารถเชื่อมต่อส่วนต่างๆ ด้วยขั้วต่อสาย และสามารถซ่อมบำรุงทุกชิ้นส่วน โดยไม่ต้องใช้เครื่องมือใดๆ
- ติดตั้งได้ทั้งแบบสวมหัวเสา และแบบสวมกิ่ง
- ทนทานต่อการใช้งาน ด้วยระดับการป้องกันน้ำและฝุ่นที่ IP66 พร้อมกระจกนิรภัยออกแบบให้สามารถเปิดฝาทางด้านบนโคม เพื่อเปลี่ยนหลอดหรือซ่อมบำรุง เพิ่มความสะดวกและปลอดภัยให้กับการทำงาน



Opti-C



Opti-O

การใช้งาน

- เหมาะสำหรับให้แสงสว่างตามถนนสายหลัก ทางด่วน มอเตอร์เวย์

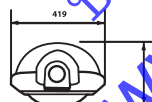
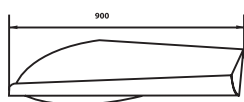
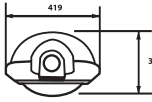

ข้อมูลจำเพาะโคมไฟถนน รุ่น Iridium

รายการสินค้า	ใช้กับหลอด	หัวโคม	กระจกหน้าหลอด	*ราคาปลีก (บาท)
SGS454 C SON-T 150W 220V II TP FG	SON-T 150W	Opti-O	แบบเรียบ	17,200
SGS454 C SON-T 250W 220V II TP FG	SON-T 250W	Opti-O	แบบเรียบ	18,200
SGS454 C SON-T 400W 220V II TP FG	SON-T 400W	Opti-O	แบบเรียบ	19,500
SGS454 C SON-T 150W 220V II CP FG	SON-T 150W	Opti-C	แบบเรียบ	18,700
SGS454 C SON-T 250W 220V II CP FG	SON-T 250W	Opti-C	แบบเรียบ	18,900
SGS454 C SON-T 400W 220V II CP FG	SON-T 400W	Opti-C	แบบเรียบ	20,300
SGS454 C SON-T 150W 220V II TP GB	SON-T 150W	Opti-O	แบบโค้ง	17,000
SGS454 C SON-T 250W 220V II TP GB	SON-T 250W	Opti-O	แบบโค้ง	17,400
SGS454 C SON-T 400W 220V II TP GB	SON-T 400W	Opti-O	แบบโค้ง	18,600
SGS454 C SON-T 150W 220V II CP GB	SON-T 150W	Opti-C	แบบโค้ง	17,700
SGS454 C SON-T 250W 220V II CP GB	SON-T 250W	Opti-C	แบบโค้ง	17,700
SGS454 C SON-T 400W 220V II CP GB	SON-T 400W	Opti-C	แบบโค้ง	19,100

* ราคานี้เป็นราคาไม่รวมหลอด และเป็นราคาที่รวม VAT7% แล้ว

โคมไฟอุโมงค์ รุ่น SGX 220 / TGX 220



SGX 220

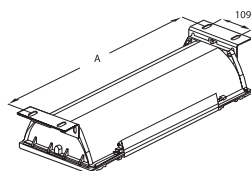
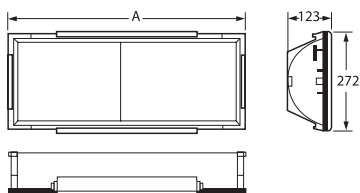

[Ceiling mounting rith bracket Type A]

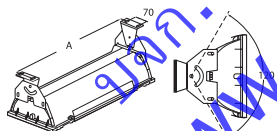

[Wall mounting rith bracket Type B]

สูงประสิทธิภาพ ด้วยการผลิตจากอลูมิเนียมฉีดและอลูมิเนียมหล่อ

คุณสมบัติ

- โคมไฟอุโมงค์ ทางลอด สำหรับไฮเพรสเซอร์โซเดียม ขนาด 70 ถึง 150 วัตต์ หรือหลอดฟลูออเรสเซนต์ 36, 58 วัตต์
- ตัวโคมผลิตจากอลูมิเนียมฉีด และอลูมิเนียมหล่อคุณภาพสูงบริเวณแผ่นปิดหัวและท้ายโคมไฟ
- ออกแบบให้มีตัวสะท้อนแสงทั้งชนิดสมมาตร (สำหรับฟลูออเรสเซนต์) และอสมมาตร (สำหรับไฮเพรสเซอร์โซเดียม)
- เต็มประสิทธิภาพความทนทาน ด้วยระดับการกันน้ำกันฝุ่น IP 65
- สะดวกง่าย ด้วยชุดบัลลาสต์ประกอบสำเร็จภายในโคม

บริษัท ดรีวิซเซอร์
www.tvk.co.th

Type	SGX 220/70 SGX 220/150	TGX 220/136 TGX 220/236	TGX 220/158 TGX 220/258
A	665	1315	1615

ข้อมูลจำเพาะโคมไฟอุโมงค์ รุ่น SGX 220 / TGX 220

รายการสินค้า	ใช้กับหลอด	จำนวนหลอด	*ราคาปลีก (บาท)
SGX 220/70 Asym	SON-T Plus 70W	1	7,800
SGX 220/100 Asym	SON-T Plus 100W	1	8,000
TGX 220/236 IC	TLD 36	2	10,300
TGX 220/258 IC	TLD 58	2	12,000
ขายึดหลอด แบบ A: SUFFIT MOUNT BRACKET	คูรูปด้านบน		900
ขายึดหลอด แบบ B: WALL MOUNT BRACKET	คูรูปด้านบน		1,700

* ราคานี้เป็นราคาไม่รวมหลอด ไม่รวมอุปกรณ์สำหรับติดตั้ง (Mounting Bracket) และเป็นราคาที่รวม VAT7% แล้ว

โคมไฟอุโมงค์ รุ่น SGX 320



SGX320

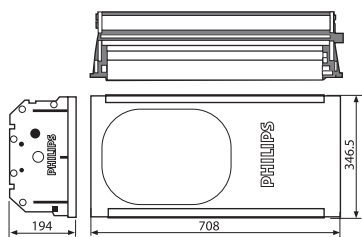

ผลิตจากอลูมิเนียมชนิดดีและอลูมิเนียมหล่อคุณภาพสูง แข็งแรงทนทานใช้งานง่าย

คุณสมบัติ

- โคมไฟอุโมงค์ ทางลอด สำหรับไฮเพรสเซอร์โซเดียม ขนาด 150 ถึง 400 วัตต์
- ตัวโคมผลิตจากอลูมิเนียมชนิดดีและอลูมิเนียมหล่อคุณภาพดี บริเวณแผ่นปิดหัวและท้ายโคมไฟ
- ออกแบบให้มีตัวสะท้อนแสงทั้งชนิดสมมาตร (Symmetrical) และอสมมาตร (Asymmetrical) + T-POT
- ตัวโคมมาพร้อมกระจกนิรภัยกันกระแทกหน้าโคม เพื่อความแข็งแรงที่มากขึ้น ติดตั้งได้ทั้งผนัง หรือเพดาน
- ประสิทธิภาพความทนทานสูง ด้วยระดับการกันน้ำกันฝุ่น IP 65
- ออกแบบให้ชุดบัลลาสต์ประกอบสำเร็จภายในโคม เพื่อความสะดวกที่มากขึ้น

ข้อมูลจำเพาะโคมไฟอุโมงค์ รุ่น SGX 320

รายการสินค้า	ใช้กับหลอด	จำนวนหลอด	ตัวสะท้อนแสง	*ราคาปลีก (บาท)
SGX 320/150A	SON-T 150W	1	ตัวสะท้อนแสงชนิดอสมมาตร (Asymmetrical)	11,000
SGX 320/150S	SON-T 150W	1	ตัวสะท้อนแสงชนิดสมมาตร (Symmetrical)	11,000
SGX 320/150-T-POT	SON-T 150W	1	ตัวสะท้อนแสงแบบ T-POT	13,000
SGX 320/250A	SON-T 250W	1	ตัวสะท้อนแสงชนิดอสมมาตร (Asymmetrical)	13,000
SGX 320/250S	SON-T 250W	1	ตัวสะท้อนแสงชนิดสมมาตร (Symmetrical)	17,000
SGX 320/250T-POT	SON-T 250W	1	ตัวสะท้อนแสงแบบ T-POT	13,000
SGX 320/400A	SON-T 400W	1	ตัวสะท้อนแสงชนิดอสมมาตร (Asymmetrical)	13,000
SGX 320/400S	SON-T 400W	1	ตัวสะท้อนแสงชนิดสมมาตร (Symmetrical)	13,000
SGX 320/400T-POT	SON-T 400W	1	ตัวสะท้อนแสงแบบ T-POT	13,000

* ราคานี้เป็นราคาไม่รวมหลอด และเป็นราคาที่รวม VAT7% แล้ว

EXPLANATION OF TYPE NUMBERS

เป็นวิธีการอ่านรหัส หมายเลขสินค้า ซึ่งมีคำอธิบายถึงชนิดของสินค้าตามรายละเอียดด้านล่างนี้

TCS 600 1xTL5-28W830 HF-P M2

ตัวอักษรตัวแรก
หมายถึงประเภทของหลอดไฟที่ใช้กับโคมไฟนั้น ๆ

B	=	Luminaires for LEDs
C	=	Combinations of lamps
F	=	Compact fluorescent
G	=	Attachments (optics)
H	=	Gas discharge luminaries
K	=	Special lamp (e.g. QL lamps)
L	=	Low voltage (halogen)
M	=	Compact discharge
P	=	Projection lamps
Q	=	Mains voltage incandescent (incl. halogen)
R	=	Power tracks (incl. accessories)
T	=	Linear fluorescent luminaries
V	=	Terminations for fibre optics
Z	=	Accessories

ตัวอักษรตัวที่ 2
หมายถึงลักษณะการติดตั้งของโคมไฟ

B	=	Recessed mounted
C	=	Surface/ceiling mounted
G	=	Special
M	=	Batten/Electrical
P	=	Pendant
R	=	Powertrack mounting
S	=	Semi-recessed mounted
T	=	Trunking
W	=	Wall
Z	=	Accessories

ตัวอักษรตัวที่ 3
หมายถึงประเภทของโคมไฟใช้งาน

D	=	Orientable downlight
G	=	Decorative
H	=	Special
K	=	High- & Low-Bay
N	=	Spotlight
R	=	Asymmetric
S	=	Standard/Stand-alone
V	=	Fibre optic
W	=	Waterproof
X	=	System
X	=	Increased safety

ตัวเลข 3 หลักนี้เป็นเลขที่บ่งบอกถึงรุ่นของสินค้า

หลอดไฟที่ใช้ (ตัวอย่าง) : คำอธิบาย

3xTL5-14W830	3x 'TL'5 fluorescent lamp 14 Watt lampcolour 830*
1xTL-D36W	1x 'TL'D fluorescent lamp 36 Watt
1xINC-A60-MAX100W	1x incandescent lamp with conventional pear shape / E27 lampsocket / for maximum 100 Watt
1xHAL-R50W/GU5.3	1 x halogen dichroic reflector lamps 12 Volt 50 Watt with lampbase GU5.3
1xHAL-C-12V75W	1 x halogen capsules lamps 12 Volt 75 Watt
1xSDW-T50W	1 x White Son lamp (SDW-T) 50 Watt
1xCDM-T70W	1 x Mastercolour lamp T-version (CDM-T) 70 Watt
1xCDM-TD100W	1 x Mastercolour lamp TD-version (CDM-TD) 100 Watt
1xPL-S/2P9W	1 x compact fluorescent PL-S lamp / 2pins / 9 Watt
1xPL-C/2P18W	1 x compact fluorescent PL-C lamp / 2pins / 18 Watt

บัลลาสต์ที่ใช้ : คำอธิบาย

HF	electronic gear
HF-B	performer version of electronic gear for fluorescent
HF-P	performer version of electronic gear for fluorescent lamps
HF-R	dimming version of electronic gear for fluorescent lamps
I	conventional gear with inductive circuit
C	conventional gear with capacitive circuit, series compensation
IC	compensated conventional gear circuit, parallel compensation
DI	an inductive capacitive circuit (3 lamps)
D	compensated circuit

โคมไฟที่ใช้ Reflector คำอธิบาย

M	Mat	พัวด้าน
P	Prismatic	พากรอบกระจายแสง
C	High Gloss	เงามาก
D	Semi Gloss	เงาปานกลาง
G	Gloss	เงา

บริษัท อีทีอี จำกัด
www.eti.co.th

การอ่านค่าอุณหภูมิของสี

COLOR TEMPERATURE

โทนของแสงไฟ

ค่าเคลวิน (Kelvin) คือตัวแปรที่บอกกว่าสีของแสงที่ออกมาจากหลอดไฟมีความขาวมากหรือน้อย

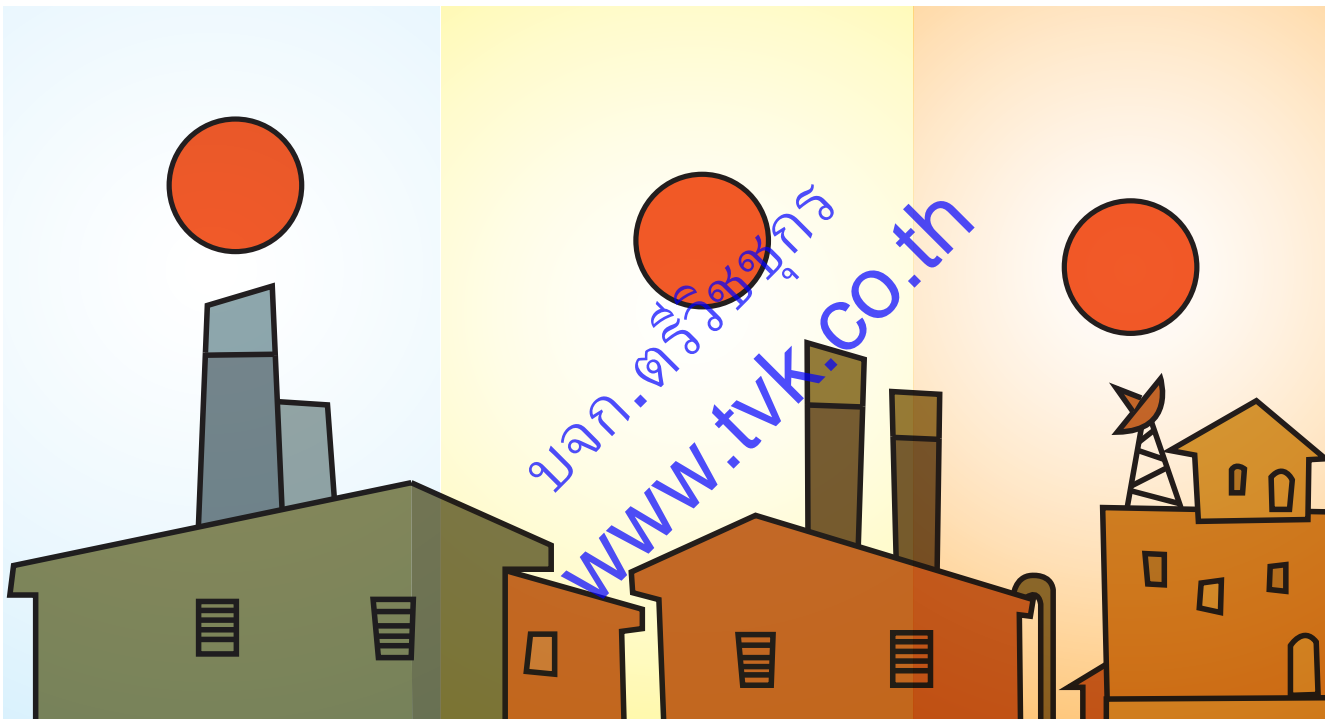

Cool Day Light 5,000 - 6,500 K

อุณหภูมิสีของแสง
ระหว่าง 5,000 - 6,500 K
สีที่ปรากฏจะเป็นสีขาว
(Daylight/Cool Daylight)
ชนิดของหลอดไฟ
TL-D#865, HPI-T

Cool White 3,500 - 4,000 K

อุณหภูมิสีของแสง
ระหว่าง 3,500 - 4,000 K
สีที่ปรากฏจะเป็นสีขาวเหลือง
(White/Cool White)
ชนิดของหลอดไฟ
TL-D#840, ML, HPL-N

Warm White 2,700 - 3,000 K

อุณหภูมิสีของแสง
ระหว่าง 2,700 - 3,000 K
สีที่ปรากฏจะเป็นสีโทนอบอุ่น
(Warm White)
ชนิดของหลอดไฟ
GLS, TL-D#827, 830

หมายเหตุ : สีที่ปรากฏเป็นเพียงสีเพื่อการอ้างอิงค่าของแสง (Kelvin) เท่านั้น
สีที่ได้จากหลอดไฟจริงอาจแตกต่างไปจากภาพโฆษณา

ดัชนีความถูกต้องของสี COLOR RENDERING INDEX

การอ่านค่าความถูกต้องของสี (Ra) เป็นตัวที่บอกว่า
สีของวัตถุที่เห็นภายใต้แสงนั้น เพี้ยนจากความเป็นจริง
มากหรือน้อย











ประเภทของหลอดไฟ	ค่าความถูกต้องของสี (Ra)
GLS	100
TL-D/90, CDM/90	>90
TL-D#830, 840, 865, CDM/80	85
TL-D#54	77
HPL-N	45
SON	26
SOX	N/A

ระดับการกันน้ำกันฝุ่น

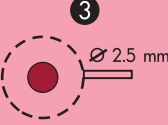
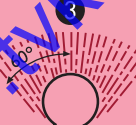
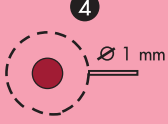
DEGREES OF PROTECTION (*IP)X

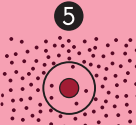
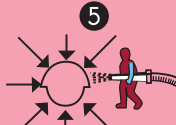
IP = Ingress Protection

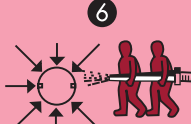
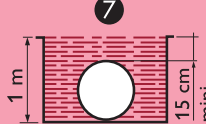
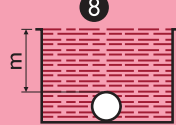
รหัสตัวที่ 1 บอกลักษณะการป้องกันฝุ่น อันอาจเกิดอันตรายแก่อุปกรณ์ที่บรรจุภายใน		รหัสตัวที่ 2 บอกลักษณะการป้องกันของเหลว อันอาจเกิดอันตรายแก่อุปกรณ์ที่บรรจุภายใน	
รหัสหมายเลข	รายการ	รหัสหมายเลข	รายการ
0	ไม่มีการป้องกัน	0	ไม่มีการป้องกัน
1 	สามารถป้องกันของแข็ง ที่มีเส้นผ่านศูนย์กลาง มากกว่าหรือเท่ากับ 50 มม.	1 	สามารถป้องกันน้ำ ที่ตกลงมาจากด้านบนได้
2 	สามารถป้องกันของแข็ง ที่มีเส้นผ่านศูนย์กลาง มากกว่าหรือเท่ากับ 12 มม.	2 	สามารถป้องกันน้ำที่ตกลงมาจากด้านบน และด้านข้างที่ทำมุมกับแนวตั้ง ไม่เกิน 15 องศาได้
3 	สามารถป้องกันของแข็ง ที่มีเส้นผ่านศูนย์กลาง มากกว่าหรือเท่ากับ 2.5 มม.	3 	สามารถป้องกันน้ำที่ตกลงมาจากด้านบน และด้านข้างที่ทำมุมกับแนวตั้ง ไม่เกิน 60 องศาได้
4 	สามารถป้องกันของแข็ง ที่มีเส้นผ่านศูนย์กลาง มากกว่าหรือเท่ากับ 1 มม.	4 	สามารถป้องกันหยดน้ำ หรือน้ำที่สาดมาจากทุกทิศทาง
5 	สามารถป้องกันฝุ่นได้	5 	สามารถป้องกันการฉีดน้ำจากทุกทิศทาง
6 	สามารถป้องกันฝุ่น ได้อย่างสมบูรณ์แบบ	6 	สามารถป้องกันคลื่นน้ำทะเล และการฉีดน้ำอย่างแรง
		7 	สามารถป้องกันอันตราย จากน้ำท่วมชั่วคราวได้
		8 	สามารถป้องกันอันตราย จากน้ำท่วมได้อย่างถาวร

รายการอุปกรณ์ที่ใช้ร่วมกับหลอดประเภทก๊าซดีสชาร์จ

LIST OF H.I.D.

หลอดไฟ (Lamp)	บัลลาสต์ (Ballast)	อิกไนเตอร์ (Ignitor)	คาปาซิเตอร์ (Capacitor)	ตำแหน่งการวางหลอด (Burning Position)
หลอดเมทัลฮาไลด์ (Metal Halide Lamps)				
CDM (-R, -T) 35W ²⁾	BMH 35 L302 ITS	SN 58T15	6 uF / 250 V	Universal 
CDM (-R, -T) 70W ²⁾	BMH 70 L302 ITS	SN 58T15	12 uF / 250 V	
CDM (-T) 150 W	BSN 150 L300 I	SN 58T15	18 uF / 250 V	
CDM-TD 70W	BMH 70 L302 ITS	SN 58T15	12 uF / 250 V	P 45 
CDM-TD 150 W	BSN 150 L300 I	SN 58T15	18 uF / 250 V	
MHN-TD, MHW-TD 70W	BMH 70 L302 ITS	SN 58T15	12 uF / 250 V	
MHN-TD, MHW-TD 150W	BSN 150 L300 I	SN 58T15	18 uF / 250 V	
MHN-TD 250W	BSN 250 L300 I	SN 58T15	32 uF / 250 V	H 15 
HPI BU 250W ¹⁾	BHL 250 L200	SI 51	18 uF / 250 V	
HPI BU 400W ¹⁾	BHL 400 L200	SI 51	25 uF / 250 V	
HPI BUS 400W ¹⁾	BHL 400 L200	-	25 uF / 250 V	P 20 
HPI-T 250W ¹⁾	BHL 250 L200	SI 51	18 uF / 250 V	
HPI-T 400W ¹⁾	BHL 400 L200	SI 51	25 uF / 250 V	
HPI-T 1000W	BHL 1000 L202	SI 52	60 uF / 250 V	
	MHA1K0-AL01342	Included in geartray unit		P 75 
HPI-T 2000W 380V	MH-2K0-CU03973	Included in geartray unit		
HPI-T 2000W 220V	MHA2K0-CN03563	Included in geartray unit		
MHN-LA 1000W	MHD1K0-AL03066	UZST7025B1	Included in geartray	
MHN-LA 2000W 380V	MHH1K8-CU02264	UZST7039BC1	Included in geartray	
MHN-SA 1800W 230V	MH-1K8-CN00303	UZST7040BC1	Included in geartray	
MHN-SA 2000W 380V	MHH2K0-CU03864	UZST7039BC1	Included in geartray	

รายการอุปกรณ์ที่ใช้ร่วมกับหลอดประเภทก๊าซดิสชาร์จ

LIST OF H.I.D.

หลอดไฟ (Lamp)	บัลลาสต์ (Ballast)	อิกไนเตอร์ (Ignitor)	คาปาซิเตอร์ (Capacitor)	ตำแหน่งการวางหลอด (Burning Position)
หลอดไฮเพรสเชอร์โซเดียม (High Pressure Sodium)				
SDW-T 50W	BSL 50 L200	CSLS 50	9 uF / 250 V	Universal 
SDW-T 100W	BSL 100 L200	CSLS 100	14 uF / 250 V	
SON 70W I	BSN 70 L300 I	-	12 uF / 250 V	
SON 70W E	BSN 70 L300 I	SN 57 T5	12 uF / 250 V	
SON, SON-T 100W	BSN 100 L300 I	SN 58 T5	12 uF / 250 V	
SON, SON-T 150W	BSN 150 L300 I	SN 58 T5	18 uF / 250 V	
SON, SON-T 250W	BSN 250 L300 I	SN 58 T5	32 uF / 250 V	
SON, SON-T 400W	BSN 400 L300 I	SN 58 T5	50 uF / 250 V	
SON-T 1000W	HPS-1K0-AL01344	Included in geartray unit		
SON-H 220W	BHL 250 L200	-	18 uF / 250 V	
SON-H 350W	BHL 400 L200	-	25 uF / 250 V	
หลอดเมอร์คิวรี (High Pressure Mercury Lamps)				
ML 160W	-	-	-	
ML 250W	-	-	-	
ML 500W	-	-	-	
HPL-N 50W	BHL 50 L200	-	7 uF / 250 V	Universal 
HL-N 80W	BHL 80 L200	-	8 uF / 250 V	
HPLP-N 125W	BHL 125 L200	-	10 uF / 250 V	
HPL-N 250W	BHL 250 L200	-	18 uF / 250 V	
HPL-N 400W	BHL 400 L200	-	25 uF / 250 V	
HPL-N 1000W	BHL 1000 L02	-	60 uF / 250 V	

การเลือกชนิดของโคมไฟ

OFFICE & SHOP LIGHTING

	แสงสว่างทั่วไป	โคมไฟเฉพาะจุด	โคมไฟทำงาน
 ร้านค้าเพดานสูง	Downlights High-bay 	Adjustable Downlights Projectors 	
 ร้านค้าเพดานต่ำ	Recessed Low-bay Downlights 	Adjustable Downlights Projectors 	Low-bay
 ร้านค้าขนาดเล็ก	Downlights 	Adjustable Downlights Projectors 	Projectors
 พื้นที่ทำงานทั่วไป	Recessed 	Low-bay 	Adjustable Downlights
 พื้นที่ส่วนกลาง	Downlights Recessed 		Adjustable Downlights Projectors
 ห้องประชุม	Downlights Recessed 	Low-bay 	Adjustable Downlights Projectors

การเลือกชนิดของโคมไฟ

INDUSTRIAL LIGHTING

	โคมไฟ สูงไม่เกิน 4 เมตร	โคมไฟ สูง 4-8 เมตร	โคมไฟ สูง 8-12 เมตร	โคมไฟ สูงกว่า 12 เมตร
 พื้นที่ทั่วไป	Recessed Battens 	Battens 	High-bay 	High-bay
 มีฝุ่นมาก	Battens Waterproof Cleanroom 	Battens Waterproof 	High-bay 	High-bay
 มีฝุ่นและความชื้น	Waterproof 	Waterproof 	High-bay 	High-bay
 ต้องการการป้องกันสูง	Waterproof Cleanroom 	Waterproof 	Waterproof 	
 ห้องที่ต้องการความสะอาด	Cleanroom 			
 ห้องที่มีอุณหภูมิสูงหรือต่ำกว่าปกติ	Waterproof 	High-bay 	High-bay 	High-bay

การเลือกชนิดของโคมไฟ

SPORT & AREA LIGHTING

				
โพลส่องตึก	โพลสวนสาธารณะ:	โพลส่องพื้นที่กว้าง	โพลสนามกีฬาขนาดเล็ก	โพลสนามกีฬาขนาดใหญ่
Contempo LED Contempo 	Mini300 Mini500 	Contempo LED Contempo 	Contempo LED Contempo 	HNF901 
LED Tango Tango 2/3 	Contempo LED Contempo 	LED Tango Tango 2/3 	LED Tango Tango 2/3 	Landmark 
AreaVision (up) 	LED Tango Tango 2/3 	Obtvision 	Obtvision 	AreaVision 
	Bollard 	HNF901 	HNF901 	
	SGS113 	Landmark 	Landmark 	
		AreaVision 	AreaVision 	

บริษัท โทรคมนาคม
www.tvk.co.th

การเลือกชนิดของโคมไฟ

ROAD LIGHTING





ไฟอุโมงค์

ไฟใต้สะพาน

โคมบนเสา/ย่อ

โคมบนใหญ่

T/SGX220 

SGX320 

BWP350 LED 

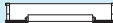
T/SGX220 

SGX320 

BWP350 LED 

SmartWay 

Green Vision Mini 

Velocity 

Iridium 

SmartWay 

Green Vision Mini 

Green Vision Xceed 

บริษัท โทรทัศน์การ
www.tvk.co.th

คำศัพท์ใช้บ่อยที่ควรรู้

Average illuminance

ค่า illuminance เฉลี่ยบนพื้นที่ใดพื้นที่หนึ่ง

หน่วย: ลักซ์ lux (lx) = lm/m²

สัญลักษณ์: EAV

Ballast

อุปกรณ์จ่ายกระแสไฟให้กับหลอดไฟ ซึ่งจะทำหน้าที่ควบคุมกระแสให้คงที่

Candela

หน่วยของความเข้มแสง ย่อเป็น cd คือ ลูเมนต่อพื้นที่แนวรัศมี

Color rendering

ความสามารถของแหล่งกำเนิดแสงที่จะให้สีได้ตามธรรมชาติ

โดยไม่มีการผิดเพี้ยนของสีวัตถุเดิม Color Rendering Index

หรือ CRI มีค่าตั้งแต่ 0 ถึง 100

Color rendering index CRI

ดู color rendering

Color temperature

อุณหภูมิสี มีหน่วยเป็นเคลวิน คือสีของแสงที่ปรากฏจากแหล่งกำเนิดแสงที่ความสว่างเท่ากัน

DALI

ย่อมาจาก Digital Addressable Lighting Interface คือระบบสื่อสารมาตรฐานที่ใช้ควบคุมระดับแสงสว่าง และควบคุมการเปิด-ปิดบัลลาสต์อิเล็กทรอนิกส์ HFD

Direct lighting

แสงสว่างที่กระจายออกจากโคมไฟ 90 - 100% ลงไปพื้นที่ทำงานโดยตรง

Disability glare

แสงแยงตาที่ทำให้ไม่สามารถมองวัตถุเห็นได้

Discomfort glare

แสงแยงตาที่ทำให้การมองเห็นไม่สบายตา

Glare

ดู Disability Glare หรือ Discomfort Glare

Halogen lamp

คือหลอดไส้ที่มีการใส่ก๊าซฮาโลเจนเข้าไปเพื่อยืดอายุไส้หลอด และทนต่ออุณหภูมิที่สูงของไส้หลอด ซึ่งจะมีผลให้อุณหภูมิสีที่สูงขึ้น และอายุการใช้งานของหลอดยาวขึ้น โดยหลอดฮาโลเจนจะให้แสงที่เป็นประกาย

Halogen LV

หลอดฮาโลเจนที่ใช้ที่แรงดันต่ำเพื่อความปลอดภัยที่ 6, 12 หรือ 24 โวลต์

HFP

บัลลาสต์อิเล็กทรอนิกส์ที่มีการจัดติดแบบวอร์มสตาร์ท ซึ่งมีให้เลือกใช้งานกับหลอดฟลูออเรสเซนต์หลายประเภท

Horizontal illuminance (E_{hor})

ค่า Illuminance บนพื้นผิวแนวระนาบ

Illuminance (E)

ความสว่างบนพื้นผิวที่ถูกส่องสว่าง มีหน่วยเป็นลักซ์ (lux) หรือ ลูเมนต่อตารางเมตร ค่า Illuminance ในเวลากลางวันมีค่าประมาณ 100,000 ลักซ์ ค่า Illuminance ในสถานที่ทำงานควรจะมีค่าระหว่าง 200 ลักซ์ สำหรับงานทั่วไปที่ไม่ต้องใช้ความละเอียดถึง 2000 ลักซ์ สำหรับงานที่ต้องใช้ความละเอียดอย่างมาก

Indirect lighting

แสงสว่างที่กระจายออกจากโคมน้อยกว่าหรือเท่ากับ 10% ของแสงที่ออกมาจากโคม ตกลงบนพื้นผิว

Light output ratio (L.O.R.)

อัตราส่วนของแสงสว่างทั้งหมดที่ออกมาจากโคมไฟต่อแสงสว่างทั้งหมดที่ออกมาจากหลอดไฟโดยที่ Light Output Ratio นี้จะมีค่าน้อยกว่า 1 เสมอ

คำศัพท์ใช้บ่อยที่ควรรู้

Lumen Maintenance

ค่าดำรงคงความส่องสว่าง ระยะเวลาที่แหล่งกำเนิดแสงสามารถคงค่าแสงสว่างเมื่อเทียบกับวันเริ่มต้น เช่น L70 คือ ระยะเวลาที่แหล่งกำเนิดแสงคงค่าประมาณ 70% เมื่อเทียบกับวันเริ่มต้น

Lumen depreciation

การลดลงของแสงสว่างที่ออกมาจากแหล่งกำเนิดแสงตลอดอายุการใช้งาน

Luminance (L)

ความเข้มแสงต่อพื้นที่ของแหล่งกำเนิดแสง (cd/m²) โดยพื้นที่ดังกล่าวจะส่องสว่างขึ้น Luminance จะขึ้นอยู่กับทั้งปริมาณของแสง และค่าความสะท้อนของพื้นผิวของแหล่งกำเนิดเอง

Lux

หน่วยของค่าความส่องสว่าง Illuminance ของพื้นที่ที่ถูกส่องสว่าง 1 ลักซ์ เท่ากับ 1 ลูเมนต่อตารางเมตร

Light-emitting diode (LED)

อุปกรณ์อิเล็กทรอนิกส์ ซึ่งสร้างจากสารกึ่งตัวนำ (Semiconductor) ซึ่งสามารถเปล่งแสงในช่วงสีที่กำหนด

Maintenance factor

ตัวแปรใช้สำหรับการออกแบบแสงสว่างเพื่อชดเชยสำหรับ Lumen Depreciation ซึ่งเป็นผลมาจากอายุการใช้งานของหลอด และชดเชยสำหรับความสกปรกของฝุ่นที่เกาะบนหลอดซึ่งทำให้ความสว่างลดลง

MASTERC colour CDM

หลอดไฟรุ่นหนึ่งของหลอดเมทัลฮาไลด์ที่มี color rendering ดีเยี่ยม และให้แสงสีเหลืองหรือขาวนวล ซึ่งจะทำให้ความรู้สึกที่ดี MASTER Colour CDM ใช้กับโคมไฟโปรเจคเตอร์ และดาวไลท์สำหรับงานออฟฟิศ และร้านค้าต่างๆ

Mercury lamps

หลอดไฟแรงดันสูงที่ใช้สำหรับโรงงานอุตสาหกรรม และพื้นที่ใหญ่ๆ ทั่วไป หากต้องการคุณภาพของแสงที่ดีขึ้น แนะนำให้ใช้หลอดเมทัลฮาไลด์

Metal-halide lamps

หลอดขั้วเดี่ยว หรือ ขั้วคู่ที่ใช้สำหรับโรงงานอุตสาหกรรม พื้นที่ทั่วไป และร้านค้าต่างๆ หลอดเมทัลฮาไลด์เป็นการรวมตัวกันระหว่างแสงสีขาวที่มีคุณภาพกับความสว่างที่สูง

SDW-T

หลอด White SON หรือ SDW-T ให้แสงที่มีความสว่างมากควบคู่ไปกับประสิทธิภาพที่สูง และให้ Color Rendering ที่ดีเยี่ยม หลอด SDW-T ใช้กับพื้นที่ทั่วไป ร้านค้าที่ต้องการบรรยากาศอบอุ่น

Sodium lamps SON

หลอดก๊าซดีซาร์จแรงดันสูงนี้จะให้แสงที่มีสีเหลือง และมีประสิทธิภาพที่สูงมาก โดยส่วนใหญ่จะใช้ในโรงงานอุตสาหกรรม

Starter

อุปกรณ์สำหรับจุดติดหลอดไฟโดยเฉพาะหลอดฟลูออเรสเซนต์ ซึ่งจะทำให้ไส้หลอดอุ่นแก่ขั้วหลอดก่อนการจุดติด และจะสร้างแรงดันสูงเพื่อจุดติดหลอด

Standard deviation of color matching (SDCM)

ค่าความแตกต่างระหว่างสีสองสี ถ้าความแตกต่างของสีมากกว่า 5SDCM เราสามารถมองเห็นอย่างชัดเจน

Uniformity ratio

อัตราส่วนระหว่างค่าต่ำสุดและค่าเฉลี่ยของความสว่างเหนือพื้นที่หนึ่งๆ (Emin/Eave)

Vertical illuminance

ค่า Illuminance บนพื้นผิวแนวตั้ง



Philips Lighting P
Academy Thailand

โอกาสเดียว! ที่คุณจะได้ เรียนรู้ และเปิดโลกทัศน์ ประสบการณ์ด้านแสงสว่าง อย่างมืออาชีพ

ฟิลิปส์จัดเตรียมเนื้อหาที่หลากหลายเพื่อตอบสนองทุกความต้องการของผู้สนใจด้านแสงสว่าง ทั้งสำหรับบุคคลทั่วไปที่มีความสนใจด้านแสงสว่าง นักออกแบบ สถาปนิก ภัณฑกร ตลอดจน วิศวกรด้านไฟฟ้าและแสงสว่าง ซึ่งนอกจากจะได้รับความรู้ด้านแสงสว่างแล้ว ผู้ที่ผ่านการทดสอบการอบรมยังจะได้รับใบประกาศนียบัตรจากทางฟิลิปส์อีกด้วย โดยเนื้อหาในการอบรมแบ่งเป็น 8 ประเภท คือ

- ความรู้ด้านแสงสว่างขั้นพื้นฐาน (Basic Lighting)
- ซอฟต์แวร์สำหรับด้านแสงสว่าง (Lighting Software)
- ความรู้พื้นฐานและการใช้งานของเทคโนโลยี LED (LED Technology, Standard and Applications)
- เทคนิคการออกแบบแสงสว่างอย่างสร้างสรรค์สำหรับภายในและภายนอกอาคาร (Creative Lighting Design Guide for Indoor and Outdoor Application)
- ความรู้และเทคนิคการออกแบบระบบควบคุมแสงสว่างขั้นพื้นฐาน (Basic concepts and Basic System Design for Lighting Control System)

ผู้ที่สนใจในเข้าร่วมอบรมสามารถกรอกข้อมูล พร้อมลงทะเบียนอบรม ได้ที่ www.lighting.philips.co.th ฟรี!!! โดยไม่เสียค่าใช้จ่าย



World's No.1 in Lighting

PHILIPS



หยุดหัวหมุนกับการติดตั้งหลายทีม และเลิกปวดรอนับกับปัญหางบบานปลาย
หมดกังวลใจเรื่องบำรุงรักษา และไร้ปัญหาลูกจกเรื่องอุปกรณ์ไม่ได้มาตรฐาน

ต้นจบเปิดเสร็จ ครบวงจรในหนึ่งเดียว

ONE STOP SHOP LIGHTING

- บริการออกแบบ และแนะนำระบบส่องสว่าง (Advisory Services)
- บริการทีมปฏิบัติการติดตั้งระบบส่องสว่าง (Project Services)
- บริการบำรุงรักษา-ตรวจสอบ หลังการติดตั้ง (Lifecycle Services)
- บริการช่วยเหลือด้านการเงินเพื่อการลงทุน (Philips Lighting Capital)



ติดต่อสอบถามข้อมูลเพิ่มเติมได้ที่ : 02 268 8555 ต่อ 9

PHILIPS

HOME LIGHTING

“ฟิลิปส์ โฮม โล้ตติง” คุนยรอมโคมไฟตกตแต่งหลากรุ่น หลายดีไซน์ อีนทุกเทรนด คลืกทุกสไตล เวิร์กทุกฟังก์ชัน คุนยเปิดไอเดีย-มูมมอง-เรงมบัณฑลใจใหม่ๆ เพือเอาใจ คนรักรการตแต่งบ้าน



Philips Home Lighting App บริการจำลองภาพ ‘จับโคมไฟแต่งห้องจริง’

ฟรี! บริการให้คำปรึกษา ในการเลือกโคมไฟให้เหมาะกับห้องต่างๆ ที่ Philips Home Lighting เพียงคุณเตรียมรูปถ่ายห้องจริงของบ้านคุณ ให้พนักงานช่วยแมตช์โคมไฟฟิลิปส์ดีไซน์ที่คุณชื่นชอบ ไปจัดวางในรูปแบบ 3D เพื่อให้คุณตัดสินใจเลือกโคมไฟฟิลิปส์ดีไซน์ “ใช้ที่สุด” ผ่าน Philips Home Lighting App

หรือคุณสามารถดาวน์โหลด Philips Home Lighting App จากทั้ง App Store แล: Google Play เพื่อมีกซ์เอนดไแมตช์ โคมไฟฟิลิปส์รุ่นต่างๆ ใหลงตัว กับทุกสไตลห้องที่คุนต้องการในรูปแบบ 3D ด้วยตัวคุนเอง



พบโคมไฟตกตแต่งฟิลิปส์ หลากรุ่น หลายดีไซน์ ได้ที่

สาขามุญทาวร ธีรต
อาคาร Boothavorn Lighting Center ชั้น 2 โทร 02 275 0029

สาขามุญทาวร เทษตร-นวมินทร์
อาคาร Life Style ชั้น 2 โทร 02 791 2777

สาขาสุขภักภล 3
(เกียของ อีลืกรักร พลล) โทร 02 370 0555

สาขามุญทาวร พร-ราม 2
ชั้น 2 โทร 02 451 4471-2

สาขารชพทกษ
(Bryant DeÉcor) โทร 02 457 6906-8

สาขามุญทาวร หัวหีน
อาคาร Lighting Gallery ชั้น 2 โทร 032 522 555

สาขापัทยา
(Decco) โทร 038 231684-5



อิสระแห่งดีไซน์แสงไฟ ที่แต่งเติมจินตนาการได้ไม่รู้จบ

ตอบสนองได้ทุกจินตนาการ

ฟิลิปส์ LED เทคโนโลยีแสงสว่างที่สามารถสร้างสรรค์แสงสีได้นับล้านเฉด LED ที่ผ่านกระบวนการคิดค้นพัฒนาจนสามารถใช้ได้ง่าย ควบคุมด้วยระบบอิเล็กทรอนิกส์ที่ทันสมัย คุณจึงสามารถนำไปสร้างสรรค์อารมณ์แสงสี ปรับเปลี่ยนบรรยากาศได้ตามความต้องการอย่างไม่มีสิ้นสุด



อีกขั้นนวัตกรรมแสงไฟ

สำหรับปัจจุบัน การให้แสงสว่างไม่ได้มีประโยชน์เพียงเพื่อช่วยในการมองเห็นอีกต่อไป แต่ยังไม่มีส่วนสำคัญในการสร้างสรรค์บรรยากาศ สร้างความโดดเด่นให้เป็นเอกลักษณ์เฉพาะตัว จนมีการคิดค้นพัฒนาเทคโนโลยีในหลอดไฟส่องสว่างให้มีขีดความสามารถที่จะตอบสนองความต้องการของผู้ใช้ได้ดียิ่งขึ้น ประสิทธิภาพส่องสว่างเหนือชั้น อายุใช้งานยาวนาน **ฟิลิปส์ LED** ให้ประสิทธิภาพส่องสว่างมากกว่าหลอดไส้มาตรฐานถึง 7 เท่า

ทวิความประหยัด ลดค่านำร่องรักษา

ฟิลิปส์ LED มีอายุการใช้งานที่ยาวนาน จึงช่วยลดระยะเวลาและความถี่ในการเปลี่ยนหลอดไฟ ช่วยคุณประหยัดค่าใช้จ่ายในการบำรุงรักษาอย่างคุ้มค่าที่สุด

พลังสว่างเต็มกำลัง และประหยัดพลังงาน

ฟิลิปส์ LED ให้ประสิทธิภาพพลังสว่างมากกว่าหลอดไส้และหลอดฮาโลเจน แต่ใช้พลังงานน้อยกว่าถึง 80%

นวัตกรรมส่องสว่างเพื่อจินตนาการที่ไร้ขีดจำกัด

เนื่องจาก **ฟิลิปส์ LED** มีขนาดเล็ก สามารถออกแบบการส่องสว่างที่แตกต่างได้มากมายหลายรูปแบบและด้วยคุณสมบัติที่ไม่มีส่วนยื่นของตัวแหล่งกำเนิดแสง จึงสามารถซ่อนแหล่งกำเนิดแสงได้อย่างแนบเนียน โคมไฟส่องสว่างที่ไม่มีลิมิต สะกดสายตาผู้ที่ได้พบเห็น

มหัศจรรย์แห่งแสงสี เพื่อทุกอารมณ์ความรู้สึก

แสงที่ได้จาก **ฟิลิปส์ LED** ไม่ได้ผ่านแผ่นกรอง จึงให้ความเข้มสีของแสงที่โดดเด่นเต็ม 100% ไม่ว่าจะเป็นสีแดงเข้ม, สีเขียวเข้ม, สีน้ำเงินเข้ม หรือสีอื่น ๆ ทุกรายละเอียดของสีคมชัด ตอบสนองความคิดสร้างสรรค์และจินตนาการทุกรูปแบบ

ปกป้องสิ่งแวดล้อม มอบคุณภาพชีวิตที่ดี

ฟิลิปส์ LED ไม่บรรจุสารปรอท และด้วยอายุการใช้งานที่ยาวนานกว่า จึงมีส่วนช่วยลดมลภาวะได้มากกว่าหลอดประเภทอื่น นับเป็นสุดยอดนวัตกรรมส่องสว่างพิทักษ์สิ่งแวดล้อมที่ร่วมสร้างสรรค์ความสุนทรีย์ทางอารมณ์แบบทั้งทางตรงและทางอ้อมได้อย่างน่าชื่นชม

ฟิลิปส์ LED

เหนือชั้นนวัตกรรมอัจฉริยะ
กับคุณสมบัติหลากหลายที่พร้อม
ตอบสนองทุกการใช้งานได้
อย่างคุ้มค่า



คุณภาพสูงสุดเพื่อประสิทธิภาพสูงสุด



ที่สุดแห่งคุณภาพความสว่าง

หลอดไฟ **ฟิลิปส์ LED** ทั่วไป ระบุอายุการใช้งาน ตั้งแต่เริ่มการใช้งานที่ยังคงให้ประสิทธิภาพในการส่องสว่าง อยู่ที่ 70% lumen maintenance (ค่าคงความส่องสว่าง) โดยคำนึงถึงมาตรฐานการมอบประสิทธิภาพสูงสุดต่อการใช้งานเป็นสำคัญ ซึ่งฟิลิปส์ยึดถือเป็นนโยบายสำคัญขององค์กรที่ต้องตระหนักถึงคุณภาพแสงในการใช้งาน และการถนอมสายตาของผู้ใช้

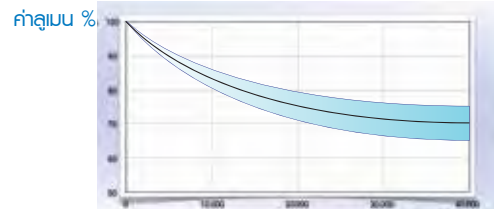

ชั่วโมงการทำงาน

* กรณีที่หลอดไฟ LED ของผู้ผลิตอื่น อ้างว่ามอบอายุการใช้งาน 100,000 ชั่วโมง หรือมากกว่า อาจวัดจากการเริ่มเปิดใช้งานจนหลอดไฟดับหรือขาดจนไม่สามารถใช้งานได้อีกต่อไป โดยไม่ได้คำนึงถึงเกณฑ์มาตรฐาน "ค่าคงความส่องสว่าง" ที่เหมาะสมต่อการใช้งาน และคุณภาพการมองเห็น

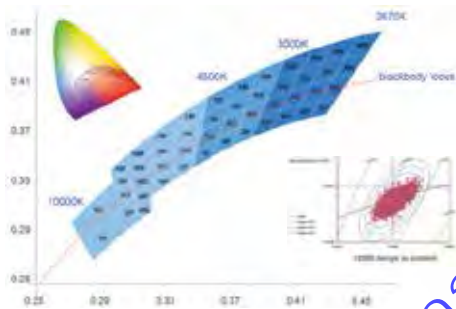

ที่สุดแห่งคุณภาพสี

หลอดไฟ **ฟิลิปส์ LED** ใช้เทคโนโลยีขั้นสูงในการควบคุมคุณภาพของทุกเม็ด LED ให้ได้สีที่ถูกต้อง แม่นยำ ไม่ผิดพลาด ทุกกระบวนการคัดสรรและจัดกลุ่มเม็ด LED จึงคงมาตรฐานการให้สีที่สม่ำเสมอแบบทุกเม็ด ทุกแฉก คุณจึงมั่นใจได้ว่าทุกครั้งที่เลือกซื้อหลอดไฟ **ฟิลิปส์ LED** ทุกค่าเฉลี่ยจะไม่มีการผิดพลาดอย่างแน่นอน

ที่สุดแห่งคุณภาพแสง

เลือกคุณภาพแสงจากหลอดไฟ LED ต้องดูให้ครบทั้งระบบจึงจะมั่นใจ เพราะการพิจารณาค่าลูเมนต่อวัตต์ ไม่สามารถพิจารณาจากเม็ด LED เพียงอย่างเดียว หากแต่ต้องคำนึงถึงองค์ประกอบต่างๆ จนนำไปสู่การมอบแสงสว่างขั้นตอนสุดท้าย ทั้งนี้ เพราะเราไม่สามารถนำเอาเม็ด LED ไปใช้ตามลำพัง ต้องนำเอาอุปกรณ์อื่นๆ เช่น เเลนส์ ไดรเวอร์และโคม เข้ามาประกอบก่อนใช้งาน ซึ่งจะทำการค่าประสิทธิภาพลูเมนต่อวัตต์ลดลง ดังนั้นการพิจารณาค่าประสิทธิภาพลูเมนต่อวัตต์ จำเป็นต้องพิจารณาทั้งระบบ เป็นเรื่องสำคัญที่ไม่ควรมองข้าม

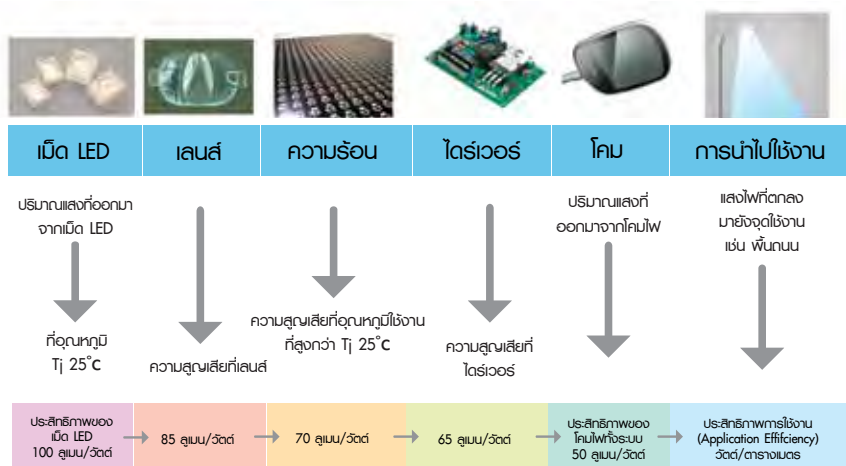



บริษัท โทรทัศน์ธุรกิจ
www.tvk.co.th



กลุ่มธุรกิจไฟฟ้าและอุปกรณ์แสงสว่าง
บริษัท ฟิลิปส์อิเล็กทรอนิกส์ (ประเทศไทย) จำกัด

เลขที่ 1768 อาคารไทยเซ็นนิคทาวเวอร์ ชั้น 28 ถนนเพชรบุรีตัดใหม่
แขวงบางกะปิ เขตห้วยขวาง กรุงเทพฯ 10310 โทร. 02 614 3333

ศูนย์ข้อมูลผู้บริโภคฟิลิปส์ โทร. 02 268 8555 ต่อ 9
www.lighting.philips.co.th